United States Stove Company

Project # 21-735

Model: KP5513

Additional Models: KP5513-P, KP5513-L,
US5513, US5513-P, US5513-L, AP5613,
AP5613-P, AP5613-L, VG5713,
VG5713-P, VG5713-L, Little E (SP500),
5501S-XH, KP5513-W, US5513-W,
AP5613-W & VG5713-W

Type: Pellet-Fired Room Heater

December 21, 2021

Revised: May 19, 2022; April 20, 2023,
November 21, 2023, March 22, 2024

ASTM E2779 Standard Test Method for Determining Particulate Matter Emissions from Pellet Heaters

Contact: Mr. John Voorhees
227 Industrial Park Road
South Pittsburg, TN 37380
john.voorhees@usstove.com
(423) 837-2100

Prepared by: Sebastian Button, Laboratory
Supervisor



11785 SE Highway 212 – Suite 305
Clackamas, OR 97015-9050
(503) 650-0088

Revision History

Date: December 21, 2021 – Original Issue

Date: May 19, 2022 – The following changes were made per request from the manufacturer:

- A schematic of the dilution tunnel was added to Appendix A, see page 97 of Non-CBI report.
- B415 Calculations page was included in Appendix A, see page 73 of Non-CBI report.
- An error was discovered in the reported Overall Heat Output and CO Emissions calculations, these were corrected in both the test run 1 data file in Appendix A and in the summary table on page 8. No other values were changed.
- Adjusted CO emissions values on page 8 to show 2 significant figures.

Date: April 20, 2023

- Bluetooth capability was added to the heater. The addition of Bluetooth capability will have no effect on the performance of the stove and does not affect any k-list component. No testing is required. Label and manual updates only. Added the following model variants the report:
 - KP5513-W, US5513-W, AP5613-W & VG5713-W

Date: November 21, 2023 - The following change was made to the report:

-Added a copy of historical weather data from the date of test to corroborate barometer readings, see page 55 of Non-CBI Report.

Date: March 22, 2024- The following information was added per EPA request.

- Additional information regarding tunnel velocity measurement equipment was added, see page 7.

Contents

Affidavit	3
Introduction	4
Notes	4
Pellet Heater Identification and Testing	5
Test Procedures and Equipment	6
Results	7
Summary Table	7
Test Run Narrative	8
Run 1	8
Test Conditions Summary	8
Appliance Operation and Test Settings	8
Settings & Run Notes	8
Appliance Description	9
Appliance Dimensions	9
Test Fuel Properties	12
Pellet Fuel Analysis	13
Sampling Location and Descriptions	14
Photos	14
Sampling Methods	15
Analytical Methods Description	15
Calibration, Quality Control and Assurances	15
Appliance Sealing and Storage	15
Sealing Label	15
Sealed Unit	16
List of Appendices	17

Affidavit

PFS-TECO was contracted by United States Stove Company to provide testing services for the KP5513 Pellet-Fired Room Heater per ASTM E2779, *Determining PM Emissions from Pellet Heaters*. All testing and associated procedures were conducted at PFS-TECO's Portland Laboratory on 12/2/2021. PFS-TECO's Portland Laboratory is located at 11785 SE Highway 212 – Suite 305, Clackamas, Oregon 97015. Testing procedures followed ASTM E2779. Particulate sampling was performed per ASTM E2515, *Standard Test Method for Determination of Particulate Matter Emissions Collected by a Dilution Tunnel*.

PFS-TECO is accredited by the U.S. Environmental Protection Agency for the certification and auditing of wood heaters pursuant to subpart AAA of 40 CFR Part 60, New Source Performance Standards for Residential Wood Heaters and subpart QQQQ of 40 CFR Part 60, Standards of Performance for New Hydronic Heaters and Forced Air Furnaces, Methods 28R, 28WHH, 28 WHH-PTS, and all methods listed in Sections 60.534 and 60.5476. PFS-TECO holds EPA Accreditation Certificate Numbers 4 and 4M (mobile). PFS-TECO is accredited by IAS to ISO 17020:2012 "Criteria for Bodies Performing Inspections", and ISO 17025:2005 "Requirements for Testing Laboratories." PFS-TECO is also accredited by Standards Council of Canada to ISO 17065:2012 "Requirements for Bodies Operating Product Certification Systems."

The following people were associated with the testing, analysis and report writing associated with this project.

A handwritten signature in black ink, appearing to read "Sebastian Button", written over a solid black horizontal line.

Sebastian Button, Laboratory Supervisor

Introduction

United States Stove Company of South Pittsburg, TN, contracted with PFS-TECO to perform EPA certification testing on KP5513 Pellet-Fired Room Heater. All testing was performed at PFS-TECO's Portland Laboratory. Testing was performed by Mr. Sebastian Button.

Notes

- Prior to start of testing, 50 hours of conditioning was performed at a medium burn setting per ASTM E2779
- Prior to start of testing, the dilution tunnel was cleaned with a steel brush.
- Filters were changed on sample train A at one hour after the test began.
- A single, integrated test run, in accordance with ASTM E2779 was performed:
 - 1 Hour at Maximum Burn Setting
 - 2 Hours at Medium Burn Setting (Defined as <50% of Maximum Burn Rate)
 - 3 Hours at Minimum Burn Setting

Pellet Heater Identification and Testing

- Appliance Tested: **KP5513**
- Serial Number: **CH1026-36**
- Manufacturer: **United States Stove Company**
- Catalyst: **No**
- Heat exchange blower: **Integral**
- Type: **Pellet Stove**
- Style: **Free Standing**
- Date Received: **Thursday, November 18, 2021**
- Testing Period – Start: **Thursday, December 02, 2021** Finish: **Thursday, December 02, 2021**
- Test Location: **PFS-TECO Portland Laboratory, 11785 SE HWY 212 - Suite 305, Clackamas, OR 97015**
- Elevation: **≈131 Feet above sea level**
- Test Technician(s): **Sebastian Button**
- Observers: **N/A**

Test Procedures and Equipment

All Sampling and analytical procedures were performed by Sebastian Button. All procedures used are directly from ASTM E2779 and ASTM E2515. See the list below for equipment used. See Appendix C submitted with this report for calibration data.

Equipment List:

Equipment ID#	Equipment Description
190	Mettler Toledo 3'x3' floor scale w/digital weight indicator
129	APEX XC-50-DIR Digital Emissions Sampling Box A
130	APEX XC-50-DIR Digital Emissions Sampling Box B
055	APEX Ambient sampling box
187	California Analytical ZRE CO2/CO/O2 IR ANALYZER
064	Digital Barometer
109A/B	Troemner 100mg/200mg Audit Weights
107	Sartorius Analytical Balance
097	10 lb audit weight
095	Anemometer
111	Microtector
203B	Pressure Transducer
91005049	Gas Analyzer Calibration Span Gas
CC170624	Gas Analyzer Calibration Mid Gas

Results

The integrated test run emission rate for test Run 1 was measured to be **1.5 g/hr** with a Higher Heating Values efficiency of **76%** and a CO emission rate of **0.16 g/min**. The calculated first hour particulate emission rate was **2.4 g/hr**. The United States Stove Company Model KP5513 Pellet-Fired Room Heater meets the 2020 PM emission standard of ≤ 2.0 g/hr per CFR 40 part 60, §60.532 (b).

Detailed individual run data can be found in Appendix A submitted with this report.

Summary Table

EPA Application Table											
Run Number	Date	Segments		Run Time (min)	Heat Output (BTU/hr)	1st Hr Emissions (g/hr)	Integrated Total (g/hr)	CO Emissions (g/min)	Overall CO Emissions (g/min)	Heating Efficiency (%HHV)	Overall Heating Efficiency (%HHV)
		Setting	BR								
1	12/2/2021	H	1.69	60	24676	2.4	1.5	0.42	0.16	79%	76%
		M	0.79	120	11193					76%	
		L	0.75	180	10609					76%	
		OA	0.92	360	13171					76%	

Dilution Tunnel Velocity Measurement

In accordance with test method ASTM E2515, dilution tunnel velocity was measured prior to each run by performing a velocity traverse, and monitored throughout each run by measuring pitot pressure at the tunnel centroid. Traverses were performed using a Dwyer Model 1430 Microtector in accordance with the instrument owners' manual. This includes leveling and zeroing the instrument prior to each use and performing pre- and post-test leak checks on the pitot tubing. To monitor and log centroid pitot pressure, the pressure transducer of an Apex Instruments XC-60-DIR sample box was used. This piece of equipment, #203B, is calibrated annually and its certificate may be found in Appendix C. Both pieces of equipment offer precision in excess of the ± 0.001 " specified in section 6.1.5 of ASTM E2515, and are therefore suitable for use with flows under 800 ft/min. Both pieces of equipment are plumbed to the same pitot tube.

Test Run Narrative

Run 1

Run 1 was performed on 12/2/2021 as an attempted integrated test run per ASTM E2779. The overall test duration was 360 minutes. The particulate emissions rate for the integrated test run was 1.5 g/hr. The run had an overall HHV efficiency of 76%. Sample train A was changed at 1 hr. All test results were appropriate and valid and the burn rate requirement for the integrated test run were achieved. There were no anomalies and all criteria were met.

Test Conditions Summary

Testing conditions for all runs fell within allowable specifications of ASTM E2779 and ASTM E2515. A summary of facility conditions, fuel burned, and run times is listed below.

Runs	Ambient (°F)		Relative Humidity (%)		Average Barometric Pressure (In. Hg.)	Preburn Fuel Weight (lbs)	Test Fuel Weight (lbs)	Test Fuel Moisture (%DB)	Test Run Time (Min)
	Pre	Post	Pre	Post					
1	68	69	50.7	49.6	30.18	4.3	12.9	6.13	360

Appliance Operation and Test Settings

The appliance was operated according to procedures as described in the Operations Manual, found in Appendix B submitted with this report. Detailed run information can be found in Appendix A submitted with this report.

Settings & Run Notes

	Pre-Burn	Test Run
Run 1	Heat Setting #5	High Segment: Heat Setting #5 Medium Segment: Heat Setting #1 Low Segment: Heat Setting #1

Appliance Description

Model(s): KP5513

Additional Models Discussion: This model is offered under a variety of different branding designations under the following model numbers: KP5513-P, KP5513-L, US5513, US5513-P, US5513-L, AP5613, AP5613-P, AP5613-L, VG5713, VG5713-P, VG5713-L, Little E (SP500), and 5501S-XH. The various models are identical in all aspects with the exception of the brand names.

Appliance Type: Pellet-Fired Room Heater

Air Introduction System: Air enters the burn chamber by being pulled through the firepot, via the exhaust blower, see air flow diagram in Appendix D.

Combustion Control: Feed rate is electronically controlled via user-selectable controls.

Baffles: N/A

Flue Outlet: 3-inch exhaust outlet located on the bottom/rear of the appliance, with an optional adapter piece to convert to 6-inch venting.

Appliance Dimensions

KP5513 Dimensions

Height	Width	Depth
29.5"	18.5"	21"

Appliance design drawings can be found in Appendix D submitted with the CBI copy of this report.

Appliance Front



Appliance Left



Appliance Right



Appliance Rear



Test Fuel Properties



Test fuel used was Bear Mountain Wood Pellet Fuel, a PFI Certified Premium Pellet Brand. A sample of pellets was sent to Twin Ports Testing for analysis, see report below.

Pellet Fuel Analysis



Twin Ports Testing, Inc.
 1301 North 3rd Street
 Superior, WI 54880
 p: 715-392-7114
 p: 800-373-2562
 f: 715-392-7163
 www.twinportstesting.com

Report No: USR:W221-0720-01
 Issue No: 1

Analytical Test Report

Client: PFS-TECO
 11785 SE Hwy 212 Ste 305
 Clackamas, OR 97015
 Attention: Sebastian Button
 PO No:

Signed: *Amber Anderson*
 Amber Anderson
 Chemist
 Date of Issue: 12/7/2021
THIS DOCUMENT SHALL NOT BE REPRODUCED EXCEPT IN FULL

Sample Details			
Sample Log No:	W221-0720-01	Sample Date:	11/22/2021
Sample Designation:	Pellet Sample	Sample Time:	
Sample Recognized As:	Biomass Pellets	Arrival Date:	11/29/2021

Test Results				
	METHOD	UNITS	MOISTURE FREE	AS RECEIVED
Moisture Total	ASTM E871	wt. %		5.78
Ash	ASTM D1102	wt. %	0.64	0.61
Volatile Matter	ASTM D3175	wt. %		
Fixed Carbon by Difference	ASTM D3172	wt. %		
Sulfur	ASTM D4239	wt. %	0.013	0.012
SO ₂	Calculated	lb/mmbtu		0.031
Net Cal. Value at Const. Pressure	ISO 1928	GJ/tonne	17.71	16.54
Gross Cal. Value at Const. Vol.	ASTM E711	Btu/lb	8433	7945
Carbon	ASTM D5373	wt. %	46.99	44.27
Hydrogen*	ASTM D5373	wt. %	8.82	8.31
Nitrogen	ASTM D5373	wt. %	0.30	0.28
Oxygen*	ASTM D3176	wt. %	43.23	40.73
<small>*Note: As received values do not include hydrogen and oxygen in the total moisture.</small>				
Chlorine	ASTM D6721	mg/kg		
Fluorine	ASTM D3761	mg/kg		
Mercury	ASTM D6722	mg/kg		
Bulk Density	ASTM E873	lbs/ft ³		
Fines (Less than 1/8")	TPT CH-P-06	wt. %		
Durability Index	Kansas State	PDI		
Sample Above 1.50"	TPT CH-P-06	wt. %		
Maximum Length (Single Pellet)	TPT CH-P-06	inch		
Diameter, Range	TPT CH-P-05	inch		to
Diameter, Average	TPT CH-P-05	inch		
Stated Bag Weight	TPT CH-P-01	lbs		
Actual Bag Weight	TPT CH-P-01	lbs		

Comments:



Results issued on this report only reflect the analysis of the sample submitted. Our reports and letters are for the exclusive and confidential use of our clients and may not be reproduced, except in their entirety, without the written approval of Twin Ports Testing. Twin Ports Testing Laboratory is accredited to the ISO/IEC 17025:2017 standard by PJLA.

Sampling Location and Descriptions

Sample ports are located 16.5 feet downstream from any disturbances and 2 feet upstream from any disturbances. Flow rate traverse data was collected 8 feet downstream from any disturbances and 4 feet upstream from any disturbances. (See below).

Photos

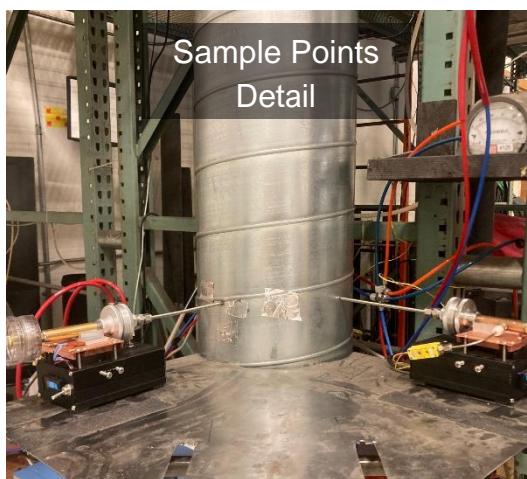
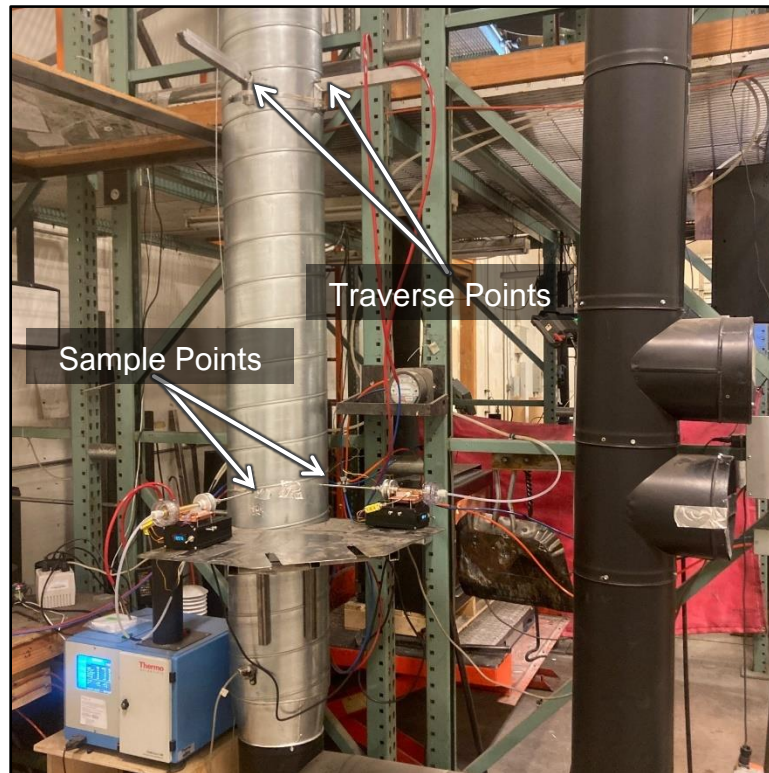

Sampling Methods

ASTM E2515 was used in collecting particulate samples. The dilution tunnel is 12 inches in diameter. All sampling conditions per ASTM E2515 were followed. No alternate procedures were used.

Analytical Methods Description

All sample recovery and analysis procedures followed ASTM E2515 procedures. At the end of each test run, filters, O-Rings and probes were removed from their housings, dessicated for a minimum of 24 hours, and then weighed at 6 hour intervals to a constant weight per ASTM E2515-11 Section 10.

Calibration, Quality Control and Assurances

Calibration procedures and results were conducted per EPA Method 28R, ASTM E2515-11 and ASTM E2780-10. Test method quality control procedures (leak checks, volume meter checks, stratification checks, proportionality results) followed the procedures outlined.

Appliance Sealing and Storage

Upon completion of testing, the appliance was secured with metal strapping and the seal below was applied, the appliance was then returned to the manufacturer’s location at: 227 Industrial Park Road, South Pittsburg, TN 37380 for archival.

Sealing Label

ATTENTION:

THIS SEAL IS NOT TO BE BROKEN WITHOUT PRIOR AUTHORIZATION FROM THE UNITED STATES ENVIRONMENTAL PROTECTION AGENCY.

THIS APPLIANCE HAS BEEN SEALED INACCORDANCE WITH REQUIREMNTS OF 40CFR PART 60 SUBPART AAA §60.535 (a)(2)(vii)

REPORT # _____

DATE SEALED _____

MANUFACTURER _____

MODEL # _____

Sealed Unit



List of Appendices

The following appendices have been submitted electronically in conjunction with this report:

Appendix A – Test Run Data, Technician Notes, and Sample Analysis

Appendix B – Labels and Manuals

Appendix C – Equipment Calibration Records

Appendix D – Design Drawings (CBI Report Only)

Appendix E – Manufacturer QAP (CBI Report Only)

Pre-Conditioning Data

Client: USSC	Job #: 21-735
Model: KP5513	Tracking #: 117
Date(s): 11/22/21 - 11/23/21	Technician: SJB

Elapsed Time (hrs)	Flue (°F)	Catalyst Exit (°F)	Notes: Indicate initial air setting and any changes in in setting during conditioning, as well as weight and average moisture content of all fuel additions.
0	241	N/A	Added 40lbs of Pellets, Medium Heat setting
1	252	N/A	
2	254	N/A	
3	253	N/A	
4	252	N/A	
5	254	N/A	
6	253	N/A	
7	258	N/A	
8	258	N/A	Added 28 lbs of pellets
9	254	N/A	
10	256	N/A	
11	254	N/A	
12	259	N/A	
13	257	N/A	
14	261	N/A	
15	255	N/A	
16	257	N/A	
17	259	N/A	
18	259	N/A	
19	254	N/A	
20	241	N/A	
21	250	N/A	Added 15 lbs of pellets
22	251	N/A	
23	255	N/A	
24	260	N/A	
25	241	N/A	Added 20 lbs of pellets
26	235	N/A	
27	241	N/A	
28	243	N/A	
29	247	N/A	Added 10 lbs of pellets
30	249	N/A	
31	246	N/A	
32	246	N/A	
33	246	N/A	
34	248	N/A	
35	245	N/A	
36	247	N/A	
37	247	N/A	
38	246	N/A	
39	240	N/A	
40	242	N/A	
41	250	N/A	
42	248	N/A	
43	245	N/A	
44	250	N/A	
45	248	N/A	
46	245	N/A	
47	248	N/A	Added 29 lbs of pellets
48	254	N/A	
49	256	N/A	
50	255	N/A	

Sebastian Button

From: Sebastian Button
Sent: Wednesday, December 1, 2021 10:58 AM
To: Sebastian Button
Subject: FW: 5513 test

Sebastian Button
Laboratory Supervisor - Portland Laboratory

From: John Voorhees <john.voorhees@usstove.com>
Sent: Tuesday, November 30, 2021 11:41 AM
To: Sebastian Button <sebastian.button@pfsteco.com>; John Steinert <john.steinert@pfsteco.com>
Cc: Brandon Barry <Brandon@usstove.com>
Subject: 5513 test

Hey Seb and John,

High burn: Setting 5 damper fully open
Medium: Setting 1 damper fully closed
Low: Setting 1 damper fully closed

Cheers,



JOHN D. VOORHEES
VP PRODUCT COMPLIANCE

C 503-887-4566
E johnv@usstove.com

UNITED STATES STOVE COMPANY
227 Industrial Park Road · South Pittsburg
Tennessee · 37380 · USA · usstove.com

This message, including any attachments, contains confidential and/or proprietary information intended only for the addressee. Any unauthorized disclosure, copying, distribution or reliance on this information is strictly prohibited and may constitute a violation of law. If you are not the intended recipient, please notify the sender immediately by responding to this e-mail, and delete the message from your system. If you have any questions about this e-mail, please notify the sender immediately.

Disclaimer

**PELLET TEST DATA PACKET
ASTM E2779/E2515**



Run 1 Data Summary

Client: USSC
Model: KP5513
Job #: 21-735
Tracking #: 117
Test Date: 12/2/2021

A handwritten signature in black ink, appearing to read "Sebastian E. Wilson", is written over a horizontal line.

Techician Signature

5/19/2022

Date

TEST RESULTS - ASTM E2779 / ASTM E2515

Client: USSCModel: KP5513Run #: 1Job #: 21-735Tracking #: 117Technician: SJBDate: 12/2/2021

Burn Rate Summary	
High Burn Rate (dry kg/hr)	1.69
Medium Burn Rate (dry kg/hr)	0.79
Low Burn Rate (dry kg/hr)	0.75
Overall Burn Rate (dry kg/hr)	0.92

46.8% of High Burn Rate

44.5% of High Burn Rate

	Ambient Sample	Sample Train A	Sample Train B	1st Hour Filter
Total Sample Volume (ft ³)	62.347	82.419	77.429	13.636
Average Gas Velocity in Dilution Tunnel (ft/sec)	8.2			
Average Gas Flow Rate in Dilution Tunnel (dscf/hr)	22443.9			
Average Gas Meter Temperature (°F)	68.9	80.4	71.0	75.1
Total Sample Volume (dscf)	62.560	81.093	78.152	13.548
Average Tunnel Temperature (°F)	78.9			
Total Time of Test (min)	360			
Total Particulate Catch (mg)	0.1	5.8	5.2	1.5
Particulate Concentration, dry-standard (g/dscf)	0.0000016	0.0000715	0.0000665	0.0001107
Total PM Emissions (g)	0.22	9.42	8.74	2.45
Particulate Emission Rate (g/hr)	0.04	1.57	1.46	2.45
Emissions Factor (g/kg)	-	1.71	1.58	1.45
Difference from Average Total Particulate Emissions (g)	-	0.34	0.34	-
Difference from Average Total Particulate Emissions (%)	-	3.7%	3.7%	-
Difference from Average Emissions Factor (g/kg)	-	0.06	0.06	-

Final Average Results	
Total Particulate Emissions (g)	9.08
Particulate Emission Rate (g/hr)	1.51
Emissions Factor (g/kg)	1.64
HHV Efficiency (%)	76.9%
LHV Efficiency (%)	85.2%
CO Emissions (g/min)	0.16

Quality Checks	Requirement	Observed	Result
Dual Train Precision	Each train within 7.5% of average emissions (in grams), or emission factors within 0.5 g/kg	See Above	OK
Filter Temps	<90 °F	76	OK
Face Velocity	< 30 ft/min	12.6	OK
Leakage Rate	Less than 4% of average sample rate	0 cfm	OK
Ambient Temp	55-90 °F	Min: 68.2 / Max: 69.1	OK
Negative Probe Weight Evaluation	<5% of Total Catch	Probe Catch Not Negative	OK
Pro-Rate Variation	90% of readings between 90-110%; none greater than 120% or less than 80%	See Data Tabs	OK
Medium Burn Rate	< 50% of High	46.8%	OK

Overall Pellet Test Efficiency Results

Manufacturer: USSC
Model: KP5513
Date: 12/02/21
Run: 1
Control #: 21-735
Test Duration: 360
Output Category: Integrated

Test Results in Accordance with CSA B415.1-09

	HHV Basis	LHV Basis
Overall Efficiency	76.9%	85.2%
Combustion Efficiency	99.5%	99.5%
Heat Transfer Efficiency	77.3%	85.6%

Output Rate (kJ/h)	13,885	13,171	(Btu/h)
Burn Rate (kg/h)	0.92	2.03	(lb/h)
Input (kJ/h)	18,045	17,118	(Btu/h)

Test Load Weight (dry kg)	5.52	12.17	dry lb
MC wet (%)	5.78		
MC dry (%)	6.13		
Particulate (g)	9.08		
CO (g)	57		
Test Duration (h)	6.00		

Emissions	Particulate	CO
g/MJ Output	0.11	0.69
g/kg Dry Fuel	1.64	10.36
g/h	1.51	9.54
g/min	0.03	0.16
lb/MM Btu Output	0.25	1.60

Air/Fuel Ratio (A/F)	23.01
-----------------------------	-------

VERSION:

2.2

12/14/2009

Max Burn Rate Segment Efficiency Results

Manufacturer: USSC
Model: KP5513
Date: 12/02/21
Run: 1
Control #: 21-735
Test Duration: 60
Output Category: Maximum

Test Results in Accordance with CSA B415.1-09

	HHV Basis	LHV Basis
Overall Efficiency	78.6%	87.0%
Combustion Efficiency	99.2%	99.2%
Heat Transfer Efficiency	79.2%	87.7%

Output Rate (kJ/h)	26,013	24,676	(Btu/h)
Burn Rate (kg/h)	1.69	3.72	(lb/h)
Input (kJ/h)	33,102	31,400	(Btu/h)

Test Load Weight (dry kg)	1.69	3.72	dry lb
MC wet (%)	5.78		
MC dry (%)	6.13		
Particulate (g)	N/A		
CO (g)	25		
Test Duration (h)	1.00		

Emissions	Particulate	CO
g/MJ Output	N/A	0.98
g/kg Dry Fuel	N/A	15.02
g/h	N/A	25.36
g/min	N/A	0.42
lb/MM Btu Output	N/A	2.27

Air/Fuel Ratio (A/F)	13.62
-----------------------------	-------

VERSION:

2.2

12/14/2009

Medium Burn Rate Segment Efficiency Results

Manufacturer: USSC
Model: KP5513
Date: 12/02/21
Run: 1
Control #: 21-735
Test Duration: 120
Output Category: Medium

Test Results in Accordance with CSA B415.1-09

	HHV Basis	LHV Basis
Overall Efficiency	76.1%	84.3%
Combustion Efficiency	99.5%	99.5%
Heat Transfer Efficiency	76.5%	84.7%

Output Rate (kJ/h)	11,799	11,193	(Btu/h)
Burn Rate (kg/h)	0.79	1.74	(lb/h)
Input (kJ/h)	15,503	14,706	(Btu/h)

Test Load Weight (dry kg)	1.58	3.49	dry lb
MC wet (%)	5.78		
MC dry (%)	6.13		
Particulate (g)	N/A		
CO (g)	14		
Test Duration (h)	2.00		

Emissions	Particulate	CO
g/MJ Output	N/A	0.60
g/kg Dry Fuel	N/A	9.00
g/h	N/A	7.12
g/min	N/A	0.12
lb/MM Btu Output	N/A	1.40

Air/Fuel Ratio (A/F)	25.92
-----------------------------	-------

VERSION:

2.2

12/14/2009

Minimum Burn Rate Segment Efficiency Results

Manufacturer: USSC
Model: KP5513
Date: 12/02/21
Run: 1
Control #: 21-735
Test Duration: 180
Output Category: Minimum

Test Results in Accordance with CSA B415.1-09

	HHV Basis	LHV Basis
Overall Efficiency	76.0%	84.1%
Combustion Efficiency	99.5%	99.5%
Heat Transfer Efficiency	76.4%	84.6%

Output Rate (kJ/h)	11,184	10,609	(Btu/h)
Burn Rate (kg/h)	0.75	1.66	(lb/h)
Input (kJ/h)	14,721	13,965	(Btu/h)

Test Load Weight (dry kg)	2.25	4.97	dry lb
MC wet (%)	5.78		
MC dry (%)	6.13		
Particulate (g)	N/A		
CO (g)	18		
Test Duration (h)	3.00		

Emissions	Particulate	CO
g/MJ Output	N/A	0.55
g/kg Dry Fuel	N/A	8.15
g/h	N/A	6.12
g/min	N/A	0.10
lb/MM Btu Output	N/A	1.27

Air/Fuel Ratio (A/F)	27.18
-----------------------------	-------

VERSION:

2.2

12/14/2009

DILUTION TUNNEL & MISC. DATA - ASTM E2779 / E2515

Client: **USSC**
 Model: **KP5513**
 Run #: **1**
 Test Start Time: **10:12**

Job #: **21-735**
 Tracking #: **117**
 Technician: **SJB**
 Date: **12/2/2021**

High Burn End Time (min): **60**
 Medium Burn End Time (min): **180**
 Total Sampling Time (min): **360**
 Recording Interval (min): **1**

Meter Box γ Factor: **0.994** (A)
 Meter Box γ Factor: **1.002** (B)
 Meter Box γ Factor: **0.997** (Ambient)

Induced Draft Check (in. H₂O): **0**
 Smoke Capture Check (%): **100%**
 Date Flue Pipe Last Cleaned: **12/2/2021**

	Pre-Test	Post Test	Avg.
Barometric Pressure (in. Hg)	30.17	30.18	30.18
Relative Humidity (%)	50.7	49.6	
Room Air Velocity (ft/min)	0	0	
Scale Audit (lbs)	10.0	10.0	
Ambient Sample Volume:	62.347 ft ³		

Sample Train Post-Test Leak Checks

(A)	0.000	cfm @	-5 in. Hg
(B)	0.000	cfm @	-5 in. Hg
(Ambient)	0.002	cfm @	-5 in. Hg

DILUTION TUNNEL FLOW

Traverse Data

Point	dP (in H ₂ O)	Temp (°F)
1	0.012	79
2	0.014	79
3	0.018	79
4	0.020	79
5	0.018	79
6	0.010	79
7	0.012	79
8	0.016	79
9	0.018	79
10	0.018	79
11	0.016	79
12	0.010	79
Center	0.014	79

Dilution Tunnel H₂O: **2.00** percent
 Tunnel Diameter: **12** inches
 Pitot Tube Cp: **0.99** [unitless]
 Dilution Tunnel MW(dry): **29.00** lb/lb-mole
 Dilution Tunnel MW(wet): **28.78** lb/lb-mole
 Tunnel Area: **0.7854** ft²

V_{strav} : **8.16** ft/sec
 V_{scent} : **7.89** ft/sec
 F_p : **1.034** [ratio]
 Initial Tunnel Flow: **372.3** scf/min

Static Pressure: **-0.042** in. H₂O

TEST FUEL PROPERTIES

Default Fuel Values

Fuel Type:	D. Fir	Oak
HHV (kJ/kg)	19,810	19,887
%C	48.73	50
%H	6.87	6.6
%O	43.9	42.9
%Ash	0.5	0.5

Actual Fuel Used Properties

Pellet Brand:	Lignetics
Pellet Fuel Grade:	PFI Premium
HHV (kJ/kg)	19,602
%C	46.99
%H	8.82
%O	43.89
%Ash	0.3
MC (%DB)	6.13

PELLET STOVE PREBURN DATA - ASTM E2779

Client: USSCJob #: 21-735Model: KP5513Tracking #: 117Run #: 1Technician: SJBDate: 12/2/2021
 Recording Interval (min): 1
 Run Time (min): 60

Elapsed Time (min)	Scale Reading (lbs)	Weight Change (lbs)	Average:		
			-0.048	301	68
			Flue Draft (in H ₂ O)	Flue (°F)	Ambient (°F)
0	46.7	-	-0.040	255	67
1	46.6	-0.11	-0.040	257	67
2	46.5	-0.13	-0.040	264	67
3	46.3	-0.14	-0.040	272	67
4	46.2	-0.11	-0.050	280	67
5	46.2	-0.06	-0.050	285	67
6	46.1	-0.07	-0.050	289	67
7	46.0	-0.08	-0.040	293	67
8	46.0	-0.07	-0.050	296	67
9	45.9	-0.07	-0.040	298	67
10	45.8	-0.08	-0.040	298	67
11	45.7	-0.07	-0.050	299	67
12	45.7	-0.08	-0.040	301	67
13	45.6	-0.07	-0.050	304	67
14	45.5	-0.08	-0.050	304	67
15	45.4	-0.09	-0.050	305	67
16	45.3	-0.07	-0.050	307	67
17	45.3	-0.06	-0.050	308	67
18	45.2	-0.06	-0.040	309	67
19	45.1	-0.08	-0.050	308	67
20	45.1	-0.06	-0.050	308	67
21	45.0	-0.09	-0.050	307	67
22	44.9	-0.06	-0.050	308	67
23	44.9	-0.07	-0.050	309	67
24	44.8	-0.06	-0.050	309	68
25	44.7	-0.08	-0.060	309	68
26	44.7	-0.06	-0.050	309	68
27	44.6	-0.08	-0.050	310	68
28	44.5	-0.06	-0.050	309	68
29	44.5	-0.06	-0.050	308	68
30	44.4	-0.07	-0.050	308	68
31	44.3	-0.06	-0.050	307	68
32	44.3	-0.06	-0.050	307	68
33	44.2	-0.07	-0.050	306	68
34	44.1	-0.06	-0.050	307	68
35	44.1	-0.06	-0.050	306	68
36	44.0	-0.07	-0.050	304	68
37	43.9	-0.07	-0.050	304	68
38	43.9	-0.06	-0.050	304	68
39	43.8	-0.06	-0.050	304	68
40	43.7	-0.08	-0.050	303	68
41	43.7	-0.08	-0.050	304	68
42	43.6	-0.06	-0.050	304	68
43	43.5	-0.07	-0.050	305	68
44	43.5	-0.06	-0.040	305	68
45	43.4	-0.08	-0.050	304	68
46	43.3	-0.07	-0.040	305	68

PELLET STOVE PREBURN DATA - ASTM E2779

Client: USSC
 Model: KP5513
 Run #: 1

Job #: 21-735
 Tracking #: 117
 Technician: SJB
 Date: 12/2/2021

47	43.3	-0.06	-0.050	305	68
48	43.2	-0.07	-0.050	305	68
49	43.1	-0.06	-0.050	305	68
50	43.1	-0.06	-0.050	306	68
51	43.0	-0.07	-0.040	305	68
52	42.9	-0.06	-0.050	304	68
53	42.9	-0.07	-0.050	304	68
54	42.8	-0.07	-0.050	304	68
55	42.7	-0.07	-0.050	305	68
56	42.7	-0.07	-0.050	305	68
57	42.6	-0.06	-0.050	304	68
58	42.5	-0.06	-0.040	302	68
59	42.5	-0.06	-0.050	302	68
60	42.4	-0.07	-0.050	301	68

BOX A TEST DATA - ASTM E2779 / ASTM E2515

Client: USSCJob #: 21-735Model: KP5513Tracking #: 117Run #: 1Technician: SJBDate: 12/2/2021

Elapsed Time (min)	Particulate Sampling Data							Fuel Weight (lb)		Temperature Data (°F)			
	Gas Meter (ft ³)	Sample Rate (cfm)	Dilution Tunnel dP (in H ₂ O)	Orifice dH (in H ₂ O)	Meter Temp (°F)	Meter Vacuum (in Hg)	Pro. Rate (%)	Scale Reading	Weight Change	Dilution Tunnel	Flue	Filter	Ambient
0	0.000		0.013	1.08	74.4	-1.86		12.9		82	301	70	68.3
1	0.225	0.225	0.012	2.00	74.1	-1.82	108	12.9	-0.1	82	302	71	68.2
2	0.453	0.228	0.013	1.99	73.8	-1.82	105	12.8	-0.1	82	302	71	68.4
3	0.678	0.225	0.013	1.97	73.9	-1.82	104	12.7	-0.1	82	301	71	68.3
4	0.905	0.227	0.013	1.98	73.8	-1.89	105	12.7	-0.1	82	300	71	68.3
5	1.132	0.227	0.014	1.96	73.8	-1.84	101	12.6	-0.1	82	301	71	68.2
6	1.355	0.223	0.013	1.96	73.8	-1.84	103	12.5	-0.1	82	302	72	68.4
7	1.582	0.227	0.013	1.97	73.6	-1.9	105	12.5	0.0	82	300	72	68.3
8	1.806	0.224	0.012	1.95	73.6	-1.96	108	12.4	-0.1	82	300	72	68.3
9	2.030	0.224	0.013	1.95	73.6	-1.97	104	12.3	-0.1	82	300	72	68.4
10	2.255	0.225	0.013	1.95	73.6	-1.85	104	12.3	-0.1	82	300	72	68.4
11	2.479	0.224	0.013	1.93	73.4	-1.79	104	12.2	-0.1	82	300	72	68.4
12	2.702	0.223	0.013	1.92	73.5	-1.93	103	12.2	-0.1	82	300	72	68.4
13	2.926	0.224	0.014	1.94	73.6	-1.89	100	12.1	-0.1	82	301	72	68.4
14	3.151	0.225	0.013	1.95	73.5	-1.89	104	12.0	-0.1	82	301	72	68.5
15	3.372	0.221	0.013	1.93	73.5	-1.82	102	12.0	-0.1	82	300	73	68.5
16	3.596	0.224	0.014	1.93	73.6	-1.99	100	11.9	-0.1	82	300	73	68.5
17	3.819	0.223	0.013	1.92	73.6	-1.8	103	11.8	-0.1	82	300	73	68.5
18	4.042	0.223	0.013	1.93	73.8	-1.79	103	11.8	-0.1	82	301	73	68.6
19	4.264	0.222	0.013	2.01	73.8	-1.87	103	11.7	-0.1	82	301	73	68.5
20	4.496	0.232	0.014	2.05	73.9	-1.92	103	11.6	-0.1	82	301	73	68.6
21	4.726	0.230	0.014	2.04	73.9	-1.91	102	11.6	-0.1	82	301	73	68.6
22	4.957	0.231	0.013	2.04	74	-1.96	107	11.5	-0.1	82	301	73	68.6
23	5.188	0.231	0.014	2.04	74.2	-1.86	103	11.4	-0.1	82	301	73	68.6
24	5.418	0.230	0.014	2.03	74.3	-2.07	102	11.4	-0.1	82	301	73	68.6
25	5.649	0.231	0.015	2.03	74.3	-2.06	99	11.3	-0.1	82	302	73	68.6
26	5.879	0.230	0.013	2.03	74.4	-1.87	106	11.2	-0.1	82	301	73	68.6
27	6.109	0.230	0.013	2.03	74.5	-2.01	106	11.2	-0.1	82	302	73	68.6
28	6.339	0.230	0.014	2.03	74.7	-1.95	102	11.1	-0.1	82	302	73	68.7
29	6.568	0.229	0.014	2.03	74.6	-2.01	102	11.0	-0.1	82	302	73	68.7
30	6.798	0.230	0.014	2.02	74.8	-1.97	102	11.0	-0.1	82	302	73	68.7
31	7.027	0.229	0.013	2.02	75	-1.9	106	10.9	-0.1	82	302	73	68.7
32	7.257	0.230	0.014	2.01	74.9	-1.88	102	10.8	-0.1	82	302	73	68.7

BOX A TEST DATA - ASTM E2779 / ASTM E2515

Client: USSCJob #: 21-735Model: KP5513Tracking #: 117Run #: 1Technician: SJBDate: 12/2/2021

Elapsed Time (min)	Particulate Sampling Data							Fuel Weight (lb)		Temperature Data (°F)			
	Gas Meter (ft ³)	Sample Rate (cfm)	Dilution Tunnel dP (in H ₂ O)	Orifice dH (in H ₂ O)	Meter Temp (°F)	Meter Vacuum (in Hg)	Pro. Rate (%)	Scale Reading	Weight Change	Dilution Tunnel	Flue	Filter	Ambient
33	7.485	0.228	0.014	2.02	75.1	-1.96	101	10.8	-0.1	82	302	74	68.7
34	7.715	0.230	0.014	1.99	75.2	-1.9	102	10.7	-0.1	82	303	74	68.8
35	7.943	0.228	0.014	2.01	75.2	-1.9	101	10.6	-0.1	82	302	74	68.8
36	8.173	0.230	0.014	2.00	75.2	-1.92	102	10.6	-0.1	82	301	74	68.8
37	8.401	0.228	0.014	2.02	75.3	-2.05	101	10.5	-0.1	82	301	74	68.7
38	8.631	0.230	0.014	2.01	75.3	-2.04	102	10.4	-0.1	82	301	74	68.8
39	8.859	0.228	0.014	2.02	75.4	-1.9	101	10.4	-0.1	82	301	74	68.7
40	9.088	0.229	0.015	2.01	75.6	-1.93	98	10.3	-0.1	82	301	74	68.8
41	9.316	0.228	0.013	2.02	75.7	-2.08	105	10.2	-0.1	82	301	74	68.8
42	9.545	0.229	0.014	2.01	75.7	-2.02	102	10.2	-0.1	82	302	74	68.8
43	9.773	0.228	0.013	2.00	75.8	-2.06	105	10.1	-0.1	82	302	74	68.8
44	10.002	0.229	0.014	2.01	75.9	-1.9	102	10.1	-0.1	82	301	74	68.8
45	10.230	0.228	0.014	2.00	76	-2.04	101	10.0	-0.1	82	300	74	68.8
46	10.458	0.228	0.015	1.99	76	-2.04	98	9.9	-0.1	82	301	74	68.9
47	10.685	0.227	0.015	1.99	76.2	-2.12	97	9.9	-0.1	82	302	74	68.8
48	10.914	0.229	0.014	1.99	76.5	-1.93	102	9.8	-0.1	82	302	74	68.9
49	11.140	0.226	0.015	1.99	76.6	-1.95	97	9.7	-0.1	82	301	74	68.9
50	11.369	0.229	0.015	1.98	76.7	-1.9	98	9.7	-0.1	82	302	74	68.8
51	11.595	0.226	0.014	1.98	76.9	-2.07	100	9.6	-0.1	82	302	74	68.9
52	11.823	0.228	0.014	1.98	77	-2.04	101	9.5	-0.1	82	302	74	69
53	12.049	0.226	0.014	1.97	77.3	-1.91	100	9.5	0.0	82	302	74	68.9
54	12.277	0.228	0.015	1.99	77.4	-2.05	98	9.4	-0.1	82	303	74	68.9
55	12.503	0.226	0.013	1.97	77.4	-1.9	104	9.3	-0.1	82	303	74	69
56	12.730	0.227	0.013	1.97	77.6	-2.1	104	9.2	-0.1	82	303	74	69
57	12.958	0.228	0.013	1.98	77.7	-2.04	105	9.2	-0.1	83	303	74	69
58	13.183	0.225	0.014	1.97	77.6	-1.91	100	9.1	-0.1	82	302	74	69
59	13.411	0.228	0.014	1.97	77.8	-1.98	101	9.0	-0.1	82	303	74	69
60	13.636	0.225	0.013	1.96	77.9	-1.91	103	9.0	-0.1	82	304	74	68.9
61	13.872	0.236	0.014	2.05	78	-1.91	104	8.9	-0.1	82	298	72	69
62	14.104	0.232	0.014	2.05	78	-1.93	103	8.9	0.0	82	290	72	69.1
63	14.334	0.230	0.014	2.04	78.1	-1.87	102	8.8	0.0	82	282	72	69
64	14.568	0.234	0.014	2.05	78.1	-1.91	103	8.8	0.0	81	276	72	69
65	14.798	0.230	0.013	2.05	78.2	-1.97	105	8.8	0.0	81	272	72	69.1

BOX A TEST DATA - ASTM E2779 / ASTM E2515

Client: USSC
 Model: KP5513
 Run #: 1

Job #: 21-735
 Tracking #: 117
 Technician: SJB
 Date: 12/2/2021

Elapsed Time (min)	Particulate Sampling Data							Fuel Weight (lb)		Temperature Data (°F)			
	Gas Meter (ft ³)	Sample Rate (cfm)	Dilution Tunnel dP (in H ₂ O)	Orifice dH (in H ₂ O)	Meter Temp (°F)	Meter Vacuum (in Hg)	Pro. Rate (%)	Scale Reading	Weight Change	Dilution Tunnel	Flue	Filter	Ambient
66	15.029	0.231	0.014	2.05	78.2	-2.02	102	8.7	0.0	81	267	72	69
67	15.262	0.233	0.014	2.03	78.2	-1.99	103	8.7	0.0	81	262	73	69
68	15.492	0.230	0.014	2.04	78.2	-1.9	101	8.7	0.0	81	260	73	69.1
69	15.724	0.232	0.014	2.04	78.2	-1.98	102	8.6	0.0	80	258	73	68.9
70	15.956	0.232	0.014	2.04	78.3	-1.82	102	8.6	0.0	80	255	73	69
71	16.186	0.230	0.013	2.04	78.4	-1.83	105	8.6	0.0	80	253	73	69
72	16.419	0.233	0.014	2.04	78.5	-1.81	103	8.6	0.0	80	251	73	69
73	16.650	0.231	0.013	2.03	78.4	-1.86	106	8.5	0.0	80	249	73	68.9
74	16.881	0.231	0.013	2.04	78.7	-1.99	106	8.5	0.0	80	246	73	69.1
75	17.113	0.232	0.014	2.04	78.7	-1.96	102	8.5	0.0	80	246	73	69
76	17.344	0.231	0.015	2.04	78.8	-1.91	98	8.4	0.0	80	245	73	69
77	17.575	0.231	0.016	2.04	78.7	-1.99	95	8.4	0.0	80	244	73	69
78	17.807	0.232	0.014	2.03	78.8	-2.01	102	8.4	0.0	79	242	73	69
79	18.037	0.230	0.014	2.02	78.9	-1.9	101	8.3	0.0	79	241	73	69
80	18.270	0.233	0.014	2.04	79.2	-1.98	103	8.3	0.0	79	240	73	69
81	18.500	0.230	0.014	2.04	79.2	-2.01	101	8.3	0.0	79	240	73	69
82	18.731	0.231	0.014	2.04	79.3	-1.99	102	8.2	0.0	79	240	73	69
83	18.964	0.233	0.015	2.03	79.2	-2.04	99	8.2	0.0	79	239	73	68.9
84	19.194	0.230	0.014	2.03	79.4	-1.82	101	8.2	0.0	79	237	73	68.9
85	19.425	0.231	0.014	2.05	79.6	-1.88	102	8.1	0.0	79	236	73	68.9
86	19.657	0.232	0.014	2.02	79.6	-1.97	102	8.1	0.0	79	235	73	68.9
87	19.887	0.230	0.014	2.03	79.7	-2.03	101	8.1	0.0	79	235	73	69
88	20.120	0.233	0.015	2.03	79.7	-2.04	99	8.1	0.0	79	235	73	68.9
89	20.350	0.230	0.014	2.03	79.8	-1.93	101	8.0	0.0	79	233	73	68.9
90	20.580	0.230	0.015	2.04	79.8	-1.93	98	8.0	0.0	79	233	73	68.9
91	20.813	0.233	0.014	2.03	79.7	-2.01	102	8.0	0.0	79	232	73	68.9
92	21.043	0.230	0.015	2.03	79.8	-1.82	98	7.9	0.0	79	233	73	68.9
93	21.275	0.232	0.014	2.04	79.9	-2.02	102	7.9	0.0	79	232	73	68.9
94	21.505	0.230	0.015	2.03	80	-1.81	98	7.9	0.0	79	232	73	68.9
95	21.736	0.231	0.015	2.02	79.9	-1.88	98	7.8	0.0	79	232	73	68.9
96	21.968	0.232	0.014	2.02	80	-1.84	102	7.8	0.0	79	232	73	68.9
97	22.198	0.230	0.013	2.03	80.1	-1.91	105	7.8	0.0	79	232	73	68.8
98	22.429	0.231	0.015	2.03	80	-2.05	98	7.7	0.0	78	231	73	68.8

BOX A TEST DATA - ASTM E2779 / ASTM E2515

Client: USSC
 Model: KP5513
 Run #: 1

Job #: 21-735
 Tracking #: 117
 Technician: SJB
 Date: 12/2/2021

Elapsed Time (min)	Particulate Sampling Data							Fuel Weight (lb)		Temperature Data (°F)			
	Gas Meter (ft ³)	Sample Rate (cfm)	Dilution Tunnel dP (in H ₂ O)	Orifice dH (in H ₂ O)	Meter Temp (°F)	Meter Vacuum (in Hg)	Pro. Rate (%)	Scale Reading	Weight Change	Dilution Tunnel	Flue	Filter	Ambient
99	22.660	0.231	0.014	2.03	80.1	-1.83	101	7.7	0.0	78	231	73	68.8
100	22.890	0.230	0.015	2.03	80	-1.82	98	7.7	0.0	78	230	73	68.8
101	23.122	0.232	0.015	2.02	80	-1.85	98	7.6	0.0	78	232	73	68.7
102	23.351	0.229	0.015	2.03	80.1	-1.83	97	7.6	0.0	78	232	73	68.8
103	23.583	0.232	0.015	2.03	80.1	-1.97	98	7.6	0.0	78	231	73	68.7
104	23.813	0.230	0.015	2.02	80.3	-2.01	97	7.6	0.0	78	230	73	68.8
105	24.043	0.230	0.014	2.01	80.2	-1.82	101	7.5	0.0	78	231	73	68.8
106	24.275	0.232	0.014	2.03	80.2	-1.96	102	7.5	0.0	78	232	73	68.7
107	24.504	0.229	0.014	2.01	80.3	-2.06	100	7.5	0.0	78	231	73	68.8
108	24.736	0.232	0.014	2.04	80.3	-1.94	102	7.4	0.0	78	230	73	68.9
109	24.966	0.230	0.014	2.02	80.2	-1.83	101	7.4	0.0	78	229	73	68.9
110	25.195	0.229	0.014	2.02	80.4	-1.96	100	7.4	0.0	78	229	73	68.8
111	25.427	0.232	0.014	2.04	80.3	-2.02	102	7.4	0.0	78	229	73	68.8
112	25.657	0.230	0.014	2.02	80.4	-1.83	101	7.3	0.0	78	228	73	68.8
113	25.889	0.232	0.015	2.02	80.5	-1.9	98	7.3	0.0	78	227	73	68.8
114	26.118	0.229	0.014	2.02	80.5	-1.85	100	7.3	0.0	78	228	73	68.8
115	26.348	0.230	0.014	2.02	80.5	-2.05	101	7.2	0.0	78	228	73	68.7
116	26.579	0.231	0.015	2.02	80.6	-1.89	98	7.2	0.0	78	229	73	68.8
117	26.809	0.230	0.015	2.02	80.6	-1.99	97	7.2	0.0	78	228	73	68.7
118	27.040	0.231	0.015	2.02	80.7	-1.87	98	7.1	0.0	78	229	73	68.8
119	27.269	0.229	0.014	2.01	80.6	-1.95	100	7.1	0.0	78	228	73	68.7
120	27.500	0.231	0.014	2.01	80.6	-2.06	101	7.1	0.0	78	228	73	68.7
121	27.730	0.230	0.014	2.03	80.6	-2	101	7.1	0.0	78	229	73	68.7
122	27.959	0.229	0.015	2.02	80.6	-1.96	97	7.0	0.0	78	228	73	68.7
123	28.191	0.232	0.014	2.02	80.4	-2.01	102	7.0	0.0	78	228	73	68.7
124	28.420	0.229	0.014	2.00	80.5	-2.06	100	7.0	0.0	78	229	72	68.6
125	28.651	0.231	0.014	2.02	80.5	-2.03	101	6.9	0.0	78	229	72	68.7
126	28.879	0.228	0.014	2.02	80.5	-2.08	100	6.9	0.0	78	229	72	68.6
127	29.110	0.231	0.014	2.01	80.7	-2	101	6.9	0.0	78	228	73	68.7
128	29.339	0.229	0.014	2.00	80.7	-2.01	100	6.8	0.0	78	227	72	68.6
129	29.569	0.230	0.014	2.01	80.9	-2.07	101	6.8	0.0	78	228	72	68.6
130	29.799	0.230	0.014	2.01	81.1	-2.04	101	6.8	0.0	78	229	73	68.8
131	30.027	0.228	0.014	2.01	81.2	-1.85	100	6.7	0.0	78	228	73	68.7

BOX A TEST DATA - ASTM E2779 / ASTM E2515

Client: USSCJob #: 21-735Model: KP5513Tracking #: 117Run #: 1Technician: SJBDate: 12/2/2021

Elapsed Time (min)	Particulate Sampling Data							Fuel Weight (lb)		Temperature Data (°F)			
	Gas Meter (ft ³)	Sample Rate (cfm)	Dilution Tunnel dP (in H ₂ O)	Orifice dH (in H ₂ O)	Meter Temp (°F)	Meter Vacuum (in Hg)	Pro. Rate (%)	Scale Reading	Weight Change	Dilution Tunnel	Flue	Filter	Ambient
132	30.258	0.231	0.014	2.01	81.1	-1.98	101	6.7	0.0	78	228	73	68.7
133	30.487	0.229	0.015	2.00	81	-2.07	97	6.7	0.0	78	228	73	68.7
134	30.717	0.230	0.015	2.02	81	-2.08	97	6.6	0.0	78	230	73	68.7
135	30.946	0.229	0.014	1.99	81.1	-2.05	100	6.6	0.0	78	230	73	68.7
136	31.176	0.230	0.014	2.01	81	-2.01	101	6.6	0.0	78	229	73	68.7
137	31.404	0.228	0.014	1.98	81.1	-2.08	100	6.6	0.0	78	231	73	68.7
138	31.634	0.230	0.014	2.00	81.1	-1.87	101	6.5	0.0	78	230	73	68.8
139	31.863	0.229	0.014	1.99	81.1	-1.99	100	6.5	0.0	78	230	73	68.8
140	32.092	0.229	0.015	2.00	81.2	-1.87	97	6.5	0.0	78	230	73	68.8
141	32.321	0.229	0.014	2.00	81.1	-1.88	100	6.4	0.0	78	231	73	68.7
142	32.550	0.229	0.014	2.00	81.1	-1.93	100	6.4	0.0	78	232	73	68.8
143	32.779	0.229	0.014	2.00	81.2	-2.01	100	6.4	0.0	78	231	73	68.9
144	33.007	0.228	0.014	2.00	81.1	-1.95	100	6.4	0.0	78	230	73	68.9
145	33.237	0.230	0.014	2.00	81.1	-2.06	101	6.3	0.0	78	230	73	68.8
146	33.465	0.228	0.014	1.98	81.2	-2.08	100	6.3	0.0	78	232	73	68.8
147	33.695	0.230	0.014	1.99	81.2	-1.92	101	6.2	0.0	78	232	73	68.8
148	33.922	0.227	0.014	1.99	81.3	-2	99	6.2	0.0	78	231	73	68.8
149	34.152	0.230	0.014	1.99	81.2	-2.06	101	6.2	0.0	78	232	73	68.8
150	34.380	0.228	0.014	1.99	81.1	-1.95	100	6.2	0.0	78	232	73	68.8
151	34.609	0.229	0.014	1.99	81.1	-1.89	100	6.1	0.0	78	231	73	68.8
152	34.837	0.228	0.014	1.99	81.1	-1.96	100	6.1	0.0	78	232	73	68.7
153	35.066	0.229	0.014	1.99	81.2	-1.87	100	6.1	0.0	78	231	73	68.8
154	35.294	0.228	0.014	1.99	81.1	-2.04	100	6.1	0.0	78	229	73	68.9
155	35.523	0.229	0.014	1.99	81.2	-1.98	100	6.0	0.0	78	228	73	68.7
156	35.750	0.227	0.014	1.99	81.2	-1.95	99	6.0	0.0	78	226	73	68.8
157	35.979	0.229	0.015	1.99	81.3	-2.08	97	6.0	0.0	78	226	72	68.8
158	36.207	0.228	0.013	1.98	81.4	-2.09	104	5.9	0.0	78	227	73	68.8
159	36.436	0.229	0.014	1.99	81.3	-2.03	100	5.9	0.0	78	227	73	68.8
160	36.663	0.227	0.014	1.98	81.2	-2	99	5.9	0.0	78	228	73	68.9
161	36.892	0.229	0.014	1.99	81.2	-1.96	100	5.8	0.0	78	230	72	68.8
162	37.118	0.226	0.014	1.98	81.3	-2.1	99	5.8	0.0	78	231	73	68.9
163	37.347	0.229	0.014	1.99	81.3	-1.89	100	5.8	0.0	78	230	73	68.8
164	37.574	0.227	0.014	1.99	81.5	-1.9	99	5.8	0.0	78	228	73	68.9

BOX A TEST DATA - ASTM E2779 / ASTM E2515

Client: USSCJob #: 21-735Model: KP5513Tracking #: 117Run #: 1Technician: SJBDate: 12/2/2021

Elapsed Time (min)	Particulate Sampling Data							Fuel Weight (lb)		Temperature Data (°F)			
	Gas Meter (ft ³)	Sample Rate (cfm)	Dilution Tunnel dP (in H ₂ O)	Orifice dH (in H ₂ O)	Meter Temp (°F)	Meter Vacuum (in Hg)	Pro. Rate (%)	Scale Reading	Weight Change	Dilution Tunnel	Flue	Filter	Ambient
165	37.803	0.229	0.015	1.99	81.6	-2.11	97	5.7	0.0	78	228	73	68.9
166	38.030	0.227	0.014	1.99	81.6	-2.06	99	5.7	0.0	78	231	73	69
167	38.258	0.228	0.015	1.98	81.6	-1.91	96	5.7	0.0	78	231	73	68.7
168	38.486	0.228	0.014	1.99	81.7	-2.08	100	5.6	0.0	78	230	73	68.8
169	38.713	0.227	0.014	1.98	81.5	-2.11	99	5.6	0.0	78	230	73	68.8
170	38.941	0.228	0.016	1.98	81.7	-2.06	93	5.6	0.0	78	229	73	68.8
171	39.168	0.227	0.014	1.97	81.7	-2.05	99	5.5	0.0	79	229	73	68.8
172	39.396	0.228	0.014	1.98	81.8	-1.89	100	5.5	0.0	79	232	73	68.8
173	39.622	0.226	0.014	1.98	81.7	-1.91	99	5.5	0.0	79	232	73	68.9
174	39.851	0.229	0.014	1.98	81.8	-2	100	5.5	0.0	79	231	73	68.9
175	40.077	0.226	0.014	1.97	81.9	-2.09	99	5.4	0.0	79	231	73	68.9
176	40.305	0.228	0.015	1.97	81.9	-2.12	96	5.4	0.0	79	231	73	68.9
177	40.531	0.226	0.014	1.96	81.9	-1.9	99	5.4	0.0	79	230	73	69
178	40.764	0.233	0.015	2.08	81.9	-2.19	98	5.3	0.0	79	231	73	69
179	40.998	0.234	0.014	2.08	81.9	-1.99	102	5.3	0.0	79	230	73	69
180	41.232	0.234	0.015	2.08	82	-2.2	99	5.3	0.0	79	230	73	68.9
181	41.467	0.235	0.014	2.08	82	-2.06	103	5.2	0.0	79	230	73	68.9
182	41.702	0.235	0.015	2.08	81.8	-2.01	99	5.2	0.0	78	231	73	69
183	41.936	0.234	0.015	2.07	81.9	-2.17	99	5.2	0.0	78	231	73	68.9
184	42.170	0.234	0.015	2.08	81.8	-2.2	99	5.2	0.0	78	231	73	68.9
185	42.405	0.235	0.015	2.07	81.8	-1.99	99	5.1	0.0	78	231	73	68.9
186	42.640	0.235	0.015	2.07	81.9	-1.99	99	5.1	0.0	78	230	73	69
187	42.873	0.233	0.014	2.07	81.9	-2.06	102	5.1	0.0	78	230	73	69
188	43.107	0.234	0.013	2.09	81.9	-2.02	106	5.0	0.0	78	231	73	68.9
189	43.341	0.234	0.014	2.07	81.8	-2.2	102	5.0	0.0	78	232	73	68.9
190	43.575	0.234	0.014	2.06	81.8	-2.2	102	5.0	0.0	78	232	73	68.9
191	43.809	0.234	0.014	2.07	81.9	-2.11	102	4.9	0.0	78	232	73	68.9
192	44.042	0.233	0.015	2.07	81.9	-2.18	98	4.9	0.0	78	231	73	69
193	44.277	0.235	0.014	2.06	82.1	-2.07	103	4.9	0.0	78	232	73	69
194	44.510	0.233	0.014	2.05	82.2	-2.17	102	4.8	0.0	78	232	73	69
195	44.742	0.232	0.014	2.07	82.2	-2.05	101	4.8	0.0	78	232	73	69
196	44.976	0.234	0.015	2.07	82.1	-2.19	99	4.8	0.0	78	232	73	69
197	45.210	0.234	0.014	2.06	82.2	-2.05	102	4.8	0.0	78	233	73	69.1

BOX A TEST DATA - ASTM E2779 / ASTM E2515

Client: USSCJob #: 21-735Model: KP5513Tracking #: 117Run #: 1Technician: SJBDate: 12/2/2021

Elapsed Time (min)	Particulate Sampling Data							Fuel Weight (lb)		Temperature Data (°F)			
	Gas Meter (ft ³)	Sample Rate (cfm)	Dilution Tunnel dP (in H ₂ O)	Orifice dH (in H ₂ O)	Meter Temp (°F)	Meter Vacuum (in Hg)	Pro. Rate (%)	Scale Reading	Weight Change	Dilution Tunnel	Flue	Filter	Ambient
198	45.443	0.233	0.014	2.06	82.2	-2.21	102	4.7	0.0	78	232	73	69.1
199	45.676	0.233	0.014	2.06	82.1	-2.21	102	4.7	0.0	78	231	73	69
200	45.910	0.234	0.015	2.06	82.2	-2.13	99	4.7	0.0	78	231	73	69
201	46.143	0.233	0.014	2.04	82.1	-2.14	102	4.6	0.0	78	231	73	69
202	46.375	0.232	0.014	2.05	82.1	-2.2	101	4.6	0.0	78	231	73	69
203	46.609	0.234	0.014	2.06	81.9	-2.22	102	4.6	0.0	78	231	73	69
204	46.842	0.233	0.014	2.05	81.9	-2.18	102	4.5	0.0	78	232	73	69
205	47.074	0.232	0.015	2.06	82	-2.15	98	4.5	0.0	78	231	73	69
206	47.307	0.233	0.014	2.05	82	-2.06	102	4.5	0.0	78	231	73	69
207	47.540	0.233	0.014	2.05	82	-2.22	102	4.5	0.0	78	231	73	68.9
208	47.772	0.232	0.014	2.05	82	-2.07	101	4.4	0.0	78	230	73	68.9
209	48.005	0.233	0.014	2.05	82	-2.05	102	4.4	0.0	78	232	73	69
210	48.237	0.232	0.014	2.04	82	-2.07	101	4.4	0.0	78	234	73	69
211	48.469	0.232	0.014	2.05	82.1	-2.04	101	4.3	0.0	78	234	73	69
212	48.701	0.232	0.014	2.05	82	-2.23	101	4.3	0.0	78	234	73	69
213	48.934	0.233	0.014	2.04	81.9	-2.23	102	4.3	0.0	78	232	73	69
214	49.165	0.231	0.014	2.04	82	-2.08	101	4.2	0.0	78	231	73	68.9
215	49.398	0.233	0.014	2.05	82	-2.08	102	4.2	0.0	78	231	73	69
216	49.630	0.232	0.013	2.04	82	-2.16	105	4.2	0.0	78	231	73	69
217	49.861	0.231	0.014	2.04	82	-2.05	101	4.1	0.0	78	231	73	69
218	50.094	0.233	0.014	2.04	82	-2.25	102	4.1	0.0	78	231	73	68.9
219	50.325	0.231	0.014	2.04	82	-2.24	101	4.1	0.0	78	232	73	69
220	50.556	0.231	0.015	2.04	82.1	-2.13	98	4.1	0.0	78	232	73	68.9
221	50.789	0.233	0.014	2.04	82.1	-2.16	102	4.0	0.0	78	232	73	69
222	51.019	0.230	0.014	2.04	82	-2.25	101	4.0	0.0	78	233	73	69
223	51.250	0.231	0.015	2.02	81.9	-2.08	98	4.0	0.0	78	232	73	68.9
224	51.482	0.232	0.014	2.02	81.9	-2.15	101	3.9	0.0	78	232	73	68.9
225	51.712	0.230	0.014	2.03	82	-2.25	101	3.9	0.0	78	232	73	68.9
226	51.945	0.233	0.014	2.02	82	-2.17	102	3.9	0.0	78	232	73	69
227	52.175	0.230	0.014	2.02	81.8	-2.14	101	3.8	0.0	78	232	73	69
228	52.405	0.230	0.014	2.03	81.8	-2.25	101	3.8	0.0	78	232	73	69
229	52.637	0.232	0.015	2.02	81.9	-2.09	98	3.8	0.0	78	231	73	69
230	52.867	0.230	0.014	2.03	81.9	-2.07	101	3.8	0.0	78	231	73	69

BOX A TEST DATA - ASTM E2779 / ASTM E2515

Client: USSCJob #: 21-735Model: KP5513Tracking #: 117Run #: 1Technician: SJBDate: 12/2/2021

Elapsed Time (min)	Particulate Sampling Data							Fuel Weight (lb)		Temperature Data (°F)			
	Gas Meter (ft ³)	Sample Rate (cfm)	Dilution Tunnel dP (in H ₂ O)	Orifice dH (in H ₂ O)	Meter Temp (°F)	Meter Vacuum (in Hg)	Pro. Rate (%)	Scale Reading	Weight Change	Dilution Tunnel	Flue	Filter	Ambient
231	53.099	0.232	0.014	2.02	81.8	-2.14	101	3.7	0.0	78	232	73	68.9
232	53.329	0.230	0.014	2.03	81.9	-2.28	101	3.7	0.0	78	233	73	69
233	53.558	0.229	0.015	2.02	82	-2.11	97	3.7	0.0	78	233	73	68.9
234	53.790	0.232	0.014	2.02	81.8	-2.28	101	3.6	0.0	78	233	73	68.9
235	54.020	0.230	0.014	2.00	81.8	-2.1	101	3.6	0.0	78	232	73	68.9
236	54.251	0.231	0.014	2.02	81.9	-2.06	101	3.6	0.0	78	232	73	68.9
237	54.480	0.229	0.014	2.02	82	-2.16	100	3.6	0.0	78	232	73	68.9
238	54.711	0.231	0.014	2.02	82	-2.22	101	3.5	0.0	78	232	73	69
239	54.941	0.230	0.015	2.01	81.9	-2.27	97	3.5	0.0	78	231	73	69
240	55.170	0.229	0.014	2.02	82	-2.27	100	3.4	0.0	78	232	73	69
241	55.401	0.231	0.014	2.00	82	-2.17	101	3.4	0.0	78	235	73	69
242	55.630	0.229	0.014	2.01	81.9	-2.19	100	3.4	0.0	78	236	73	69
243	55.860	0.230	0.015	2.00	81.9	-2.24	97	3.4	0.0	78	234	73	69
244	56.089	0.229	0.014	2.01	82	-2.15	100	3.3	0.0	78	233	73	69
245	56.320	0.231	0.014	2.02	81.9	-2.3	101	3.3	0.0	78	233	73	69
246	56.548	0.228	0.014	2.01	81.9	-2.27	100	3.3	0.0	78	234	73	69
247	56.777	0.229	0.015	2.01	81.9	-2.2	97	3.2	0.0	78	233	73	69
248	57.006	0.229	0.014	2.01	82.1	-2.12	100	3.2	0.0	78	231	73	69
249	57.235	0.229	0.015	2.00	82.3	-2.28	97	3.2	0.0	78	231	73	68.9
250	57.465	0.230	0.015	2.01	82.3	-2.1	97	3.2	0.0	78	232	73	68.9
251	57.693	0.228	0.014	2.00	82.3	-2.22	100	3.1	0.0	78	233	73	69
252	57.923	0.230	0.014	2.01	82.2	-2.25	101	3.1	0.0	78	232	73	68.8
253	58.151	0.228	0.014	2.00	82.1	-2.21	100	3.1	0.0	78	232	73	68.8
254	58.381	0.230	0.014	2.00	82	-2.31	101	3.1	0.0	78	231	73	68.9
255	58.609	0.228	0.015	2.00	82.1	-2.31	96	3.0	0.0	78	231	73	69
256	58.838	0.229	0.015	1.99	82.1	-2.12	97	3.0	0.0	78	230	73	68.9
257	59.066	0.228	0.015	2.00	82.2	-2.27	96	3.0	0.0	78	231	73	68.9
258	59.296	0.230	0.014	2.00	82.1	-2.3	101	2.9	0.0	78	231	73	68.9
259	59.523	0.227	0.015	1.99	82.1	-2.2	96	2.9	0.0	78	231	73	69
260	59.753	0.230	0.014	1.99	82.3	-2.14	101	2.9	0.0	78	231	73	69
261	59.980	0.227	0.014	1.99	82.3	-2.13	99	2.8	0.0	78	231	73	69
262	60.209	0.229	0.015	2.00	82.4	-2.32	97	2.8	0.0	78	232	73	69
263	60.436	0.227	0.014	1.99	82.3	-2.17	99	2.8	0.0	78	232	73	69

BOX A TEST DATA - ASTM E2779 / ASTM E2515

Client: USSCJob #: 21-735Model: KP5513Tracking #: 117Run #: 1Technician: SJBDate: 12/2/2021

Elapsed Time (min)	Particulate Sampling Data							Fuel Weight (lb)		Temperature Data (°F)			
	Gas Meter (ft ³)	Sample Rate (cfm)	Dilution Tunnel dP (in H ₂ O)	Orifice dH (in H ₂ O)	Meter Temp (°F)	Meter Vacuum (in Hg)	Pro. Rate (%)	Scale Reading	Weight Change	Dilution Tunnel	Flue	Filter	Ambient
264	60.665	0.229	0.014	1.99	82.4	-2.3	100	2.8	0.0	78	232	73	69
265	60.892	0.227	0.015	1.99	82.4	-2.27	96	2.7	0.0	78	232	73	69
266	61.121	0.229	0.014	1.98	82.2	-2.32	100	2.7	0.0	78	233	73	69
267	61.347	0.226	0.015	1.98	82.1	-2.14	95	2.7	0.0	78	232	73	69
268	61.576	0.229	0.014	1.98	82.1	-2.14	100	2.6	0.0	78	232	73	69
269	61.803	0.227	0.014	1.98	82.3	-2.22	99	2.6	0.0	78	232	73	69
270	62.031	0.228	0.014	1.98	82.3	-2.3	100	2.6	0.0	78	232	73	69
271	62.258	0.227	0.014	1.97	82.2	-2.17	99	2.5	0.0	78	233	73	69
272	62.485	0.227	0.014	1.97	82.2	-2.23	99	2.5	0.0	78	233	73	69
273	62.713	0.228	0.014	1.97	82.2	-2.33	100	2.5	0.0	78	231	73	69
274	62.939	0.226	0.014	1.97	82.2	-2.32	99	2.5	0.0	78	231	73	69
275	63.168	0.229	0.014	1.98	82.1	-2.32	100	2.4	0.0	78	231	73	69.1
276	63.393	0.225	0.014	1.97	82.1	-2.24	98	2.4	0.0	78	232	73	69
277	63.621	0.228	0.014	1.97	82.3	-2.29	100	2.4	0.0	78	232	73	69
278	63.847	0.226	0.014	1.97	82.3	-2.19	99	2.3	0.0	78	232	73	69
279	64.074	0.227	0.015	1.97	82.4	-2.33	96	2.3	0.0	78	232	73	69
280	64.301	0.227	0.014	1.96	82.2	-2.24	99	2.3	0.0	78	231	73	69.1
281	64.527	0.226	0.015	1.96	82.3	-2.21	95	2.3	0.0	78	230	73	69
282	64.754	0.227	0.015	1.96	82.1	-2.3	96	2.2	0.0	78	229	73	69
283	64.980	0.226	0.015	1.97	82	-2.34	95	2.2	0.0	78	229	73	69
284	65.207	0.227	0.014	1.96	81.9	-2.22	99	2.2	0.0	78	230	73	69
285	65.432	0.225	0.013	1.96	82.1	-2.35	102	2.1	0.0	78	231	73	69
286	65.659	0.227	0.014	1.96	82.3	-2.2	99	2.1	0.0	78	232	73	69
287	65.886	0.227	0.014	1.96	82.3	-2.32	99	2.1	0.0	78	232	73	69
288	66.110	0.224	0.014	1.95	82.2	-2.19	98	2.1	0.0	78	233	73	69
289	66.337	0.227	0.014	1.96	82.4	-2.36	99	2.0	0.0	78	232	73	69.1
290	66.562	0.225	0.015	1.97	82.3	-2.19	95	2.0	0.0	78	232	73	69.1
291	66.788	0.226	0.015	1.96	82.4	-2.18	95	2.0	0.0	78	231	73	69.1
292	67.015	0.227	0.014	1.95	82.4	-2.35	99	1.9	0.0	78	232	73	69.1
293	67.239	0.224	0.015	1.94	82.4	-2.34	95	1.9	0.0	78	232	73	69.1
294	67.466	0.227	0.014	1.94	82.3	-2.2	99	1.9	0.0	78	232	73	69.1
295	67.690	0.224	0.015	1.94	82.4	-2.19	95	1.9	0.0	78	231	73	69.1
296	67.915	0.225	0.014	1.94	82.3	-2.17	98	1.8	0.0	78	229	73	69.1

BOX A TEST DATA - ASTM E2779 / ASTM E2515

Client: USSCJob #: 21-735Model: KP5513Tracking #: 117Run #: 1Technician: SJBDate: 12/2/2021

Elapsed Time (min)	Particulate Sampling Data							Fuel Weight (lb)		Temperature Data (°F)			
	Gas Meter (ft ³)	Sample Rate (cfm)	Dilution Tunnel dP (in H ₂ O)	Orifice dH (in H ₂ O)	Meter Temp (°F)	Meter Vacuum (in Hg)	Pro. Rate (%)	Scale Reading	Weight Change	Dilution Tunnel	Flue	Filter	Ambient
297	68.141	0.226	0.014	1.94	82.1	-2.38	99	1.8	0.0	78	230	73	69.1
298	68.365	0.224	0.013	1.95	82.1	-2.2	102	1.8	0.0	78	231	73	69.1
299	68.591	0.226	0.015	1.94	82.1	-2.39	95	1.7	0.0	78	231	73	69.1
300	68.817	0.226	0.014	1.94	82.2	-2.34	99	1.7	0.0	78	231	73	69.1
301	69.040	0.223	0.015	1.95	82.1	-2.28	94	1.7	0.0	78	231	73	69
302	69.265	0.225	0.014	1.93	82.1	-2.24	98	1.6	0.0	78	231	73	69.1
303	69.491	0.226	0.014	1.93	82	-2.31	99	1.6	0.0	78	232	73	69
304	69.714	0.223	0.014	1.93	82.1	-2.27	97	1.6	0.0	78	233	73	69
305	69.939	0.225	0.014	1.93	82.1	-2.19	98	1.6	0.0	78	234	73	69.1
306	70.164	0.225	0.015	1.91	82.2	-2.3	95	1.5	0.0	78	233	73	69
307	70.387	0.223	0.014	1.93	82.3	-2.2	97	1.5	0.0	78	232	73	69.1
308	70.612	0.225	0.015	1.93	82.3	-2.22	95	1.5	0.0	78	232	73	69
309	70.837	0.225	0.014	1.92	82.4	-2.4	98	1.4	0.0	78	232	73	69.1
310	71.059	0.222	0.015	1.92	82.5	-2.23	94	1.4	0.0	78	231	73	69
311	71.284	0.225	0.014	1.92	82.4	-2.27	98	1.4	0.0	78	230	73	69.1
312	71.508	0.224	0.015	1.92	82.4	-2.42	95	1.4	0.0	78	230	73	69.1
313	71.730	0.222	0.015	1.92	82.4	-2.26	94	1.3	0.0	78	230	73	69.1
314	71.954	0.224	0.015	1.92	82.5	-2.34	95	1.3	0.0	78	230	73	69.1
315	72.179	0.225	0.014	1.92	82.4	-2.41	98	1.3	0.0	78	229	73	69.1
316	72.402	0.223	0.014	1.91	82.4	-2.32	97	1.2	0.0	78	229	73	69
317	72.624	0.222	0.014	1.92	82.3	-2.39	97	1.2	0.0	78	230	73	69
318	72.849	0.225	0.014	1.91	82.2	-2.32	98	1.2	0.0	78	232	73	68.9
319	73.072	0.223	0.015	1.90	82.3	-2.41	94	1.2	0.0	78	234	73	68.9
320	73.294	0.222	0.014	1.92	82.2	-2.32	97	1.1	0.0	78	234	73	68.9
321	73.517	0.223	0.014	1.92	82.2	-2.39	97	1.1	0.0	78	232	73	69
322	73.741	0.224	0.014	1.91	82.3	-2.25	98	1.1	0.0	78	233	73	68.9
323	73.963	0.222	0.014	1.89	82.2	-2.24	97	1.0	0.0	78	233	73	69
324	74.185	0.222	0.014	1.90	82.4	-2.26	97	1.0	0.0	78	233	73	69
325	74.408	0.223	0.015	1.90	82.4	-2.27	94	1.0	0.0	78	232	73	69
326	74.631	0.223	0.014	1.92	82.2	-2.42	97	1.0	0.0	78	231	73	69
327	74.853	0.222	0.015	1.91	82.3	-2.26	94	0.9	0.0	78	228	73	69
328	75.075	0.222	0.013	1.90	82.2	-2.41	101	0.9	0.0	78	228	73	69
329	75.298	0.223	0.014	1.91	82.3	-2.38	97	0.9	0.0	78	227	73	69

BOX A TEST DATA - ASTM E2779 / ASTM E2515

Client: USSCJob #: 21-735Model: KP5513Tracking #: 117Run #: 1Technician: SJBDate: 12/2/2021

Elapsed Time (min)	Particulate Sampling Data							Fuel Weight (lb)		Temperature Data (°F)			
	Gas Meter (ft ³)	Sample Rate (cfm)	Dilution Tunnel dP (in H ₂ O)	Orifice dH (in H ₂ O)	Meter Temp (°F)	Meter Vacuum (in Hg)	Pro. Rate (%)	Scale Reading	Weight Change	Dilution Tunnel	Flue	Filter	Ambient
330	75.521	0.223	0.014	1.91	82.4	-2.27	97	0.9	0.0	78	227	73	69
331	75.743	0.222	0.014	1.91	82.4	-2.34	97	0.8	0.0	78	229	73	69
332	75.964	0.221	0.014	1.91	82.4	-2.38	97	0.8	0.0	78	229	73	69
333	76.187	0.223	0.014	1.90	82.4	-2.42	97	0.8	0.0	78	228	73	69.1
334	76.409	0.222	0.015	1.89	82.2	-2.43	94	0.8	0.0	78	228	73	68.9
335	76.631	0.222	0.015	1.90	82.3	-2.27	94	0.7	0.0	78	228	73	68.9
336	76.859	0.228	0.015	2.05	82.3	-2.41	96	0.7	0.0	78	227	73	69
337	77.091	0.232	0.014	2.06	82.2	-2.44	101	0.7	0.0	78	227	73	69
338	77.325	0.234	0.014	2.05	82.2	-2.56	102	0.6	0.0	78	227	73	69
339	77.557	0.232	0.014	2.05	82.3	-2.57	101	0.6	0.0	78	228	73	69
340	77.789	0.232	0.015	2.05	82.4	-2.56	98	0.6	0.0	78	229	73	69
341	78.023	0.234	0.014	2.05	82.3	-2.46	102	0.5	0.0	78	229	73	69
342	78.254	0.231	0.014	2.05	82.2	-2.48	101	0.5	0.0	78	230	73	69
343	78.486	0.232	0.014	2.04	82.3	-2.54	101	0.5	0.0	78	231	73	69
344	78.719	0.233	0.015	2.05	82.3	-2.52	98	0.4	0.0	78	232	73	69
345	78.951	0.232	0.014	2.04	82.4	-2.46	101	0.4	0.0	78	231	73	69
346	79.182	0.231	0.015	2.04	82.3	-2.52	98	0.4	0.0	78	230	73	68.9
347	79.415	0.233	0.014	2.05	82.3	-2.45	102	0.4	0.0	78	230	73	69
348	79.646	0.231	0.014	2.03	82.2	-2.58	101	0.3	0.0	78	230	73	69
349	79.878	0.232	0.014	2.05	82.1	-2.59	101	0.3	0.0	78	230	73	69
350	80.110	0.232	0.013	2.03	82.1	-2.56	105	0.3	0.0	78	232	73	68.9
351	80.340	0.230	0.014	2.03	82	-2.52	101	0.3	0.0	78	231	73	69
352	80.573	0.233	0.015	2.04	82.2	-2.6	98	0.2	0.0	78	231	73	69
353	80.803	0.230	0.015	2.02	82.3	-2.49	97	0.2	0.0	78	231	73	68.8
354	81.034	0.231	0.015	2.03	82.1	-2.61	98	0.2	0.0	78	231	73	68.9
355	81.266	0.232	0.014	2.03	82.2	-2.45	101	0.1	0.0	78	230	73	68.9
356	81.496	0.230	0.014	2.02	82.2	-2.6	101	0.1	0.0	78	230	73	69
357	81.727	0.231	0.015	2.02	82.4	-2.59	98	0.1	0.0	78	229	73	69
358	81.957	0.230	0.014	2.03	82.3	-2.6	101	0.1	0.0	79	229	73	69
359	82.187	0.230	0.014	2.02	82.5	-2.56	101	0.0	0.0	79	229	73	69
360	82.419	0.232	0.014	2.02	82.6	-2.51	101	0.0	0.0	79	228	73	69
Avg/Tot	82.419	0.229	0.014	2.00	80	-2.11	100			79	244	73	69

BOX B TEST DATA - ASTM E2779 / ASTM E2515

Client: USSC
 Model: KP5513
 Run #: 1

Job #: 21-735
 Tracking #: 117
 Technician: SJB
 Date: 12/2/2021

Elapsed Time (min)	Particulate Sampling Data							Flue Gas Data		
	Gas Meter (ft ³)	Sample Rate (cfm)	Orifice dH (in H ₂ O)	Meter Temp (°F)	Meter Vacuum (in Hg)	Pro. Rate (%)	Filter (°F)	Flue Draft (in H ₂ O)	CO ₂ (%)	CO (%)
0	0.000		1.10	68.6	-1.84		71	-0.040	8.71	0.15
1	0.213	0.213	2.01	68.7	-1.77	108	73	-0.050	9.15	0.14
2	0.427	0.214	2.00	68.8	-1.69	104	73	-0.050	8.89	0.13
3	0.639	0.212	1.97	68.8	-1.53	103	73	-0.050	8.44	0.10
4	0.851	0.212	1.97	68.8	-1.62	103	73	-0.050	8.74	0.08
5	1.063	0.212	1.96	68.8	-1.57	100	73	-0.050	8.88	0.10
6	1.274	0.211	1.96	68.9	-1.63	103	74	-0.050	9.06	0.09
7	1.485	0.211	1.95	68.9	-1.8	103	74	-0.050	8.03	0.06
8	1.695	0.210	1.95	69	-1.57	107	74	-0.050	8.01	0.07
9	1.905	0.210	1.93	69	-1.56	102	74	-0.040	8.25	0.09
10	2.115	0.210	1.92	69.1	-1.76	102	74	-0.040	8.48	0.11
11	2.326	0.211	1.98	69.2	-1.62	103	74	-0.050	9.06	0.12
12	2.536	0.210	1.94	69.2	-1.82	102	74	-0.050	8.82	0.12
13	2.746	0.210	1.97	69.2	-1.82	99	74	-0.050	8.61	0.10
14	2.955	0.209	1.94	69.4	-1.69	102	74	-0.050	8.77	0.12
15	3.164	0.209	1.95	69.5	-1.77	102	75	-0.050	8.29	0.09
16	3.372	0.208	1.91	69.5	-1.57	98	75	-0.050	8.80	0.09
17	3.581	0.209	1.97	69.7	-1.76	102	75	-0.050	8.50	0.09
18	3.789	0.208	1.94	69.8	-1.78	101	75	-0.050	8.94	0.13
19	3.997	0.208	1.92	69.9	-1.83	101	75	-0.040	9.13	0.12
20	4.212	0.215	2.03	70	-1.59	101	75	-0.050	8.79	0.11
21	4.429	0.217	2.03	70.1	-1.86	102	75	-0.050	9.00	0.14
22	4.645	0.216	2.03	70.2	-1.7	105	75	-0.050	8.80	0.11
23	4.861	0.216	2.01	70.3	-1.6	101	75	-0.050	9.18	0.14
24	5.076	0.215	2.03	70.4	-1.8	101	75	-0.040	8.58	0.10
25	5.290	0.214	2.03	70.5	-1.6	97	75	-0.050	8.91	0.12
26	5.505	0.215	2.03	70.6	-1.58	105	75	-0.040	8.73	0.13
27	5.720	0.215	2.01	70.7	-1.76	105	75	-0.040	9.36	0.16
28	5.935	0.215	2.03	70.8	-1.59	101	75	-0.040	9.04	0.12
29	6.150	0.215	2.03	70.9	-1.9	101	75	-0.050	9.48	0.13
30	6.365	0.215	2.01	71	-1.59	101	75	-0.040	8.88	0.08
31	6.580	0.215	2.00	71.1	-1.92	105	76	-0.040	8.66	0.14

BOX B TEST DATA - ASTM E2779 / ASTM E2515

Client: USSCJob #: 21-735Model: KP5513Tracking #: 117Run #: 1Technician: SJBDate: 12/2/2021

Elapsed Time (min)	Particulate Sampling Data							Flue Gas Data		
	Gas Meter (ft ³)	Sample Rate (cfm)	Orifice dH (in H ₂ O)	Meter Temp (°F)	Meter Vacuum (in Hg)	Pro. Rate (%)	Filter (°F)	Flue Draft (in H ₂ O)	CO ₂ (%)	CO (%)
32	6.794	0.214	2.01	71.1	-1.89	100	76	-0.040	8.95	0.13
33	7.007	0.213	2.03	71.2	-1.77	100	76	-0.040	8.72	0.09
34	7.221	0.214	1.99	71.3	-1.91	100	76	-0.040	9.42	0.14
35	7.435	0.214	2.01	71.3	-1.62	100	76	-0.050	8.72	0.15
36	7.650	0.215	2.01	71.4	-1.89	101	76	-0.050	8.41	0.08
37	7.864	0.214	2.02	71.4	-1.71	100	76	-0.040	8.77	0.12
38	8.079	0.215	2.00	71.4	-1.71	101	76	-0.040	8.53	0.11
39	8.293	0.214	2.00	71.5	-1.8	100	76	-0.050	8.82	0.11
40	8.507	0.214	2.01	71.5	-1.79	97	76	-0.050	8.48	0.11
41	8.721	0.214	2.01	71.5	-1.89	104	76	-0.050	9.12	0.16
42	8.935	0.214	2.01	71.6	-1.72	100	76	-0.040	9.35	0.16
43	9.148	0.213	1.99	71.6	-1.84	103	76	-0.040	8.51	0.12
44	9.361	0.213	1.99	71.6	-1.84	100	76	-0.040	8.41	0.12
45	9.575	0.214	2.00	71.7	-1.66	100	76	-0.050	8.77	0.16
46	9.788	0.213	2.01	71.7	-1.9	96	76	-0.040	8.28	0.11
47	10.002	0.214	2.00	71.7	-1.64	97	76	-0.050	9.57	0.20
48	10.215	0.213	1.99	71.7	-1.91	100	76	-0.050	8.51	0.09
49	10.428	0.213	1.99	71.7	-1.67	96	76	-0.050	8.89	0.11
50	10.641	0.213	2.01	71.7	-1.73	96	76	-0.040	8.77	0.11
51	10.855	0.214	1.96	71.8	-1.64	100	76	-0.040	9.32	0.11
52	11.068	0.213	1.99	71.8	-1.68	100	76	-0.040	9.03	0.14
53	11.281	0.213	1.98	71.8	-1.66	100	76	-0.040	9.66	0.17
54	11.493	0.212	1.98	71.8	-1.63	96	76	-0.050	9.26	0.22
55	11.706	0.213	1.97	71.8	-1.87	103	76	-0.050	9.17	0.12
56	11.919	0.213	2.01	71.8	-1.86	103	76	-0.040	8.80	0.12
57	12.131	0.212	1.99	71.8	-1.88	103	76	-0.040	9.10	0.12
58	12.344	0.213	1.98	71.8	-1.82	100	76	-0.040	8.76	0.14
59	12.556	0.212	1.99	71.8	-1.76	99	76	-0.050	9.27	0.17
60	12.770	0.214	2.08	71.8	-1.81	104	76	-0.050	9.69	0.20
61	12.988	0.218	2.08	71.8	-1.97	102	76	-0.050	9.00	0.11
62	13.209	0.221	2.10	71.9	-1.86	103	76	-0.040	7.69	0.06
63	13.428	0.219	2.07	71.9	-1.74	102	76	-0.040	5.38	0.04

BOX B TEST DATA - ASTM E2779 / ASTM E2515

Client: USSC
 Model: KP5513
 Run #: 1

Job #: 21-735
 Tracking #: 117
 Technician: SJB
 Date: 12/2/2021

Elapsed Time (min)	Particulate Sampling Data							Flue Gas Data		
	Gas Meter (ft ³)	Sample Rate (cfm)	Orifice dH (in H ₂ O)	Meter Temp (°F)	Meter Vacuum (in Hg)	Pro. Rate (%)	Filter (°F)	Flue Draft (in H ₂ O)	CO ₂ (%)	CO (%)
64	13.647	0.219	2.07	71.8	-1.97	102	76	-0.040	5.02	0.04
65	13.868	0.221	2.08	71.9	-1.97	107	76	-0.040	5.52	0.04
66	14.087	0.219	2.07	71.8	-1.99	102	76	-0.040	5.31	0.03
67	14.306	0.219	2.07	71.8	-1.98	102	76	-0.030	5.00	0.04
68	14.527	0.221	2.08	71.8	-1.82	103	76	-0.040	5.27	0.04
69	14.746	0.219	2.09	71.7	-1.77	102	76	-0.040	5.47	0.03
70	14.965	0.219	2.07	71.8	-2	102	76	-0.040	4.95	0.03
71	15.186	0.221	2.08	71.7	-1.98	107	76	-0.030	5.20	0.02
72	15.405	0.219	2.05	71.7	-1.79	102	76	-0.030	4.38	0.04
73	15.625	0.220	2.08	71.7	-1.99	107	75	-0.030	4.56	0.05
74	15.845	0.220	2.08	71.7	-1.74	107	76	-0.030	4.77	0.05
75	16.064	0.219	2.05	71.7	-1.77	102	75	-0.040	4.95	0.04
76	16.284	0.220	2.06	71.7	-2.01	99	75	-0.040	5.04	0.03
77	16.504	0.220	2.05	71.7	-1.94	96	75	-0.040	4.75	0.04
78	16.723	0.219	2.06	71.7	-1.78	102	75	-0.040	4.63	0.04
79	16.942	0.219	2.09	71.7	-1.78	102	75	-0.040	4.92	0.04
80	17.163	0.221	2.08	71.6	-1.82	103	75	-0.040	4.93	0.04
81	17.382	0.219	2.04	71.6	-1.73	102	75	-0.030	4.77	0.05
82	17.601	0.219	2.08	71.6	-1.83	102	75	-0.030	4.87	0.05
83	17.822	0.221	2.08	71.6	-1.83	100	75	-0.030	4.71	0.03
84	18.040	0.218	2.07	71.6	-1.89	102	75	-0.040	4.23	0.04
85	18.259	0.219	2.07	71.5	-2.03	102	75	-0.040	4.53	0.03
86	18.480	0.221	2.08	71.5	-1.9	103	75	-0.040	4.02	0.05
87	18.699	0.219	2.05	71.5	-1.78	102	75	-0.040	4.61	0.04
88	18.918	0.219	2.09	71.5	-1.74	99	75	-0.030	4.36	0.04
89	19.138	0.220	2.04	71.5	-1.96	103	75	-0.030	3.92	0.03
90	19.357	0.219	2.08	71.6	-1.93	99	75	-0.030	4.38	0.03
91	19.576	0.219	2.06	71.5	-1.88	102	75	-0.030	4.66	0.04
92	19.796	0.220	2.08	71.6	-1.74	99	75	-0.030	4.51	0.03
93	20.015	0.219	2.05	71.5	-2	102	75	-0.030	5.12	0.03
94	20.233	0.218	2.07	71.5	-1.96	98	75	-0.040	4.45	0.05
95	20.454	0.221	2.09	71.5	-1.77	100	75	-0.040	4.60	0.03

BOX B TEST DATA - ASTM E2779 / ASTM E2515

Client: USSC
 Model: KP5513
 Run #: 1

Job #: 21-735
 Tracking #: 117
 Technician: SJB
 Date: 12/2/2021

Elapsed Time (min)	Particulate Sampling Data							Flue Gas Data		
	Gas Meter (ft ³)	Sample Rate (cfm)	Orifice dH (in H ₂ O)	Meter Temp (°F)	Meter Vacuum (in Hg)	Pro. Rate (%)	Filter (°F)	Flue Draft (in H ₂ O)	CO ₂ (%)	CO (%)
96	20.673	0.219	2.06	71.5	-1.75	102	75	-0.030	4.29	0.05
97	20.891	0.218	2.05	71.4	-1.93	106	75	-0.030	4.24	0.04
98	21.110	0.219	2.05	71.4	-2.03	99	75	-0.040	4.66	0.03
99	21.330	0.220	2.06	71.4	-1.73	103	75	-0.030	4.57	0.04
100	21.547	0.217	2.06	71.4	-1.95	98	75	-0.030	4.74	0.02
101	21.767	0.220	2.06	71.4	-1.95	99	75	-0.030	5.23	0.03
102	21.986	0.219	2.06	71.3	-2	99	74	-0.030	5.10	0.02
103	22.204	0.218	2.05	71.3	-2.04	98	74	-0.030	4.17	0.05
104	22.422	0.218	2.05	71.3	-2.02	98	74	-0.030	4.63	0.03
105	22.642	0.220	2.08	71.3	-2.02	103	74	-0.030	4.30	0.05
106	22.861	0.219	2.04	71.3	-2.03	102	74	-0.030	4.89	0.04
107	23.078	0.217	2.08	71.3	-1.97	101	74	-0.030	3.85	0.04
108	23.297	0.219	2.04	71.3	-1.8	102	74	-0.030	3.90	0.04
109	23.516	0.219	2.08	71.3	-1.91	102	74	-0.030	4.75	0.04
110	23.734	0.218	2.07	71.3	-1.97	102	74	-0.040	4.26	0.04
111	23.952	0.218	2.06	71.2	-1.8	102	74	-0.030	4.79	0.03
112	24.171	0.219	2.05	71.2	-1.97	102	74	-0.040	4.04	0.05
113	24.390	0.219	2.05	71.2	-1.86	99	74	-0.030	4.47	0.04
114	24.607	0.217	2.05	71.2	-1.87	101	74	-0.030	3.80	0.04
115	24.826	0.219	2.05	71.2	-1.87	102	74	-0.040	4.42	0.05
116	25.045	0.219	2.07	71.2	-1.99	99	74	-0.030	4.39	0.03
117	25.263	0.218	2.05	71.1	-1.77	98	74	-0.040	4.43	0.04
118	25.481	0.218	2.05	71.2	-1.77	98	74	-0.030	4.22	0.04
119	25.700	0.219	2.08	71.1	-2.04	102	74	-0.040	4.82	0.03
120	25.918	0.218	2.05	71.1	-1.77	102	74	-0.030	4.76	0.03
121	26.135	0.217	2.06	71.1	-2.05	101	74	-0.030	4.04	0.04
122	26.354	0.219	2.07	71.1	-1.86	99	74	-0.040	4.35	0.03
123	26.572	0.218	2.06	71.1	-2.03	102	74	-0.040	4.09	0.04
124	26.790	0.218	2.06	71.1	-2.01	102	74	-0.030	4.59	0.03
125	27.007	0.217	2.05	71.1	-1.95	101	74	-0.030	4.11	0.04
126	27.225	0.218	2.05	71	-2.02	102	74	-0.040	4.41	0.04
127	27.444	0.219	2.05	71.1	-2.05	102	74	-0.030	4.96	0.03

BOX B TEST DATA - ASTM E2779 / ASTM E2515

Client: USSC
 Model: KP5513
 Run #: 1

Job #: 21-735
 Tracking #: 117
 Technician: SJB
 Date: 12/2/2021

Elapsed Time (min)	Particulate Sampling Data							Flue Gas Data		
	Gas Meter (ft ³)	Sample Rate (cfm)	Orifice dH (in H ₂ O)	Meter Temp (°F)	Meter Vacuum (in Hg)	Pro. Rate (%)	Filter (°F)	Flue Draft (in H ₂ O)	CO ₂ (%)	CO (%)
128	27.661	0.217	2.04	71.1	-2.07	101	74	-0.030	4.21	0.03
129	27.878	0.217	2.05	71.1	-2.06	101	74	-0.040	4.72	0.04
130	28.096	0.218	2.03	71.1	-1.83	102	74	-0.030	5.29	0.03
131	28.314	0.218	2.05	71	-2.01	102	74	-0.030	4.61	0.04
132	28.531	0.217	2.02	71.1	-2.03	101	74	-0.030	4.24	0.04
133	28.748	0.217	2.03	71.1	-2.06	98	74	-0.030	4.39	0.04
134	28.966	0.218	2.04	71.1	-1.91	98	74	-0.030	4.90	0.04
135	29.184	0.218	2.04	71.1	-1.84	102	74	-0.030	4.97	0.03
136	29.401	0.217	2.03	71.1	-1.87	101	74	-0.040	4.64	0.03
137	29.617	0.216	2.05	71.1	-2.05	101	74	-0.030	4.86	0.03
138	29.834	0.217	2.04	71.1	-2.01	101	74	-0.030	4.86	0.04
139	30.052	0.218	2.03	71.1	-1.83	102	74	-0.030	4.00	0.04
140	30.270	0.218	2.04	71.1	-2.01	98	74	-0.030	4.88	0.02
141	30.485	0.215	2.07	71.1	-1.78	100	74	-0.040	4.71	0.03
142	30.702	0.217	2.03	71.1	-2.05	101	74	-0.030	4.53	0.04
143	30.920	0.218	2.05	71.1	-1.83	102	74	-0.030	3.92	0.05
144	31.137	0.217	2.03	71.1	-2.09	101	74	-0.030	4.52	0.04
145	31.354	0.217	2.03	71	-2.1	101	74	-0.030	4.11	0.04
146	31.569	0.215	2.01	71	-1.84	100	74	-0.030	5.23	0.02
147	31.786	0.217	2.05	71	-1.84	101	74	-0.030	4.82	0.04
148	32.004	0.218	2.04	71.1	-1.82	102	74	-0.040	4.47	0.03
149	32.221	0.217	2.02	71	-1.8	101	74	-0.030	4.22	0.03
150	32.437	0.216	2.02	71.1	-1.81	101	74	-0.040	4.40	0.04
151	32.652	0.215	2.02	71	-1.85	100	74	-0.030	4.22	0.05
152	32.869	0.217	2.02	71	-1.82	101	74	-0.030	3.90	0.05
153	33.086	0.217	2.04	71.1	-1.9	101	74	-0.030	3.71	0.05
154	33.303	0.217	2.03	71.1	-1.86	101	74	-0.030	4.08	0.04
155	33.519	0.216	2.02	71	-2.06	101	74	-0.030	4.15	0.04
156	33.734	0.215	2.02	71	-2.04	100	74	-0.030	4.52	0.05
157	33.950	0.216	2.01	71.1	-1.86	97	74	-0.040	4.44	0.03
158	34.167	0.217	2.04	71	-1.98	105	74	-0.030	4.88	0.04
159	34.383	0.216	2.01	71.1	-2.06	101	74	-0.040	4.68	0.02

BOX B TEST DATA - ASTM E2779 / ASTM E2515

Client: USSC
 Model: KP5513
 Run #: 1

Job #: 21-735
 Tracking #: 117
 Technician: SJB
 Date: 12/2/2021

Elapsed Time (min)	Particulate Sampling Data							Flue Gas Data		
	Gas Meter (ft ³)	Sample Rate (cfm)	Orifice dH (in H ₂ O)	Meter Temp (°F)	Meter Vacuum (in Hg)	Pro. Rate (%)	Filter (°F)	Flue Draft (in H ₂ O)	CO ₂ (%)	CO (%)
160	34.600	0.217	2.03	71.1	-2.03	101	74	-0.030	4.63	0.03
161	34.814	0.214	2.02	71	-1.86	100	74	-0.040	4.73	0.03
162	35.030	0.216	2.02	71	-1.83	101	74	-0.040	4.72	0.03
163	35.246	0.216	2.01	71	-1.81	101	74	-0.030	4.66	0.03
164	35.462	0.216	2.00	71	-2.09	101	74	-0.030	4.87	0.03
165	35.679	0.217	2.03	71	-1.97	98	74	-0.030	4.51	0.05
166	35.894	0.215	2.00	71	-1.99	100	74	-0.030	5.01	0.03
167	36.108	0.214	2.02	70.9	-1.81	97	74	-0.030	5.02	0.02
168	36.324	0.216	2.02	71	-1.83	101	74	-0.030	4.14	0.04
169	36.540	0.216	2.02	71	-1.83	101	74	-0.030	3.93	0.04
170	36.756	0.216	1.99	71	-1.85	94	74	-0.030	4.52	0.03
171	36.971	0.215	1.98	71	-1.99	100	74	-0.030	4.58	0.04
172	37.187	0.216	1.99	70.9	-2.1	101	74	-0.040	4.88	0.03
173	37.401	0.214	2.02	70.9	-2	100	74	-0.030	5.20	0.03
174	37.616	0.215	1.99	70.9	-2.07	100	74	-0.040	4.76	0.03
175	37.831	0.215	2.00	70.9	-2.09	100	74	-0.040	4.65	0.03
176	38.046	0.215	2.00	70.9	-1.89	97	74	-0.040	4.37	0.04
177	38.261	0.215	2.01	70.9	-1.84	100	74	-0.030	3.50	0.04
178	38.477	0.216	2.00	70.9	-2.11	97	74	-0.030	4.44	0.03
179	38.692	0.215	2.02	70.9	-1.96	100	74	-0.030	4.82	0.03
180	38.906	0.214	1.99	70.9	-1.96	97	74	-0.040	4.26	0.03
181	39.120	0.214	1.98	70.9	-2.07	100	74	-0.030	4.99	0.03
182	39.334	0.214	2.01	70.9	-2	97	74	-0.040	5.30	0.03
183	39.549	0.215	2.03	70.9	-1.93	97	74	-0.030	4.56	0.03
184	39.764	0.215	1.99	70.9	-1.88	97	74	-0.030	4.37	0.03
185	39.979	0.215	1.99	70.9	-1.88	97	74	-0.030	4.28	0.05
186	40.193	0.214	2.04	70.9	-2.02	97	74	-0.040	3.91	0.04
187	40.408	0.215	2.00	70.9	-1.94	100	74	-0.030	4.89	0.03
188	40.622	0.214	2.01	70.9	-2.06	104	74	-0.030	5.11	0.03
189	40.836	0.214	2.00	70.9	-2.07	100	74	-0.040	4.97	0.03
190	41.049	0.213	2.02	70.9	-2.13	99	74	-0.040	5.09	0.03
191	41.263	0.214	1.97	70.9	-1.91	100	74	-0.030	4.71	0.03

BOX B TEST DATA - ASTM E2779 / ASTM E2515

Client: USSC
 Model: KP5513
 Run #: 1

Job #: 21-735
 Tracking #: 117
 Technician: SJB
 Date: 12/2/2021

Elapsed Time (min)	Particulate Sampling Data							Flue Gas Data		
	Gas Meter (ft ³)	Sample Rate (cfm)	Orifice dH (in H ₂ O)	Meter Temp (°F)	Meter Vacuum (in Hg)	Pro. Rate (%)	Filter (°F)	Flue Draft (in H ₂ O)	CO ₂ (%)	CO (%)
192	41.477	0.214	1.99	70.9	-1.92	97	74	-0.040	4.28	0.04
193	41.692	0.215	1.97	70.8	-1.94	100	74	-0.030	4.93	0.02
194	41.906	0.214	1.98	70.8	-1.86	100	74	-0.040	5.01	0.03
195	42.120	0.214	2.01	70.8	-2.1	100	74	-0.030	4.22	0.03
196	42.334	0.214	1.99	70.8	-1.94	97	74	-0.030	4.40	0.04
197	42.548	0.214	2.00	70.9	-2.01	100	74	-0.030	5.09	0.03
198	42.761	0.213	1.99	70.8	-1.87	99	74	-0.030	4.13	0.04
199	42.975	0.214	1.99	70.8	-1.91	100	74	-0.040	3.80	0.05
200	43.188	0.213	1.99	70.9	-2.08	96	74	-0.040	4.23	0.04
201	43.401	0.213	2.01	70.8	-1.88	99	74	-0.030	5.13	0.04
202	43.613	0.212	1.98	70.8	-1.9	99	74	-0.040	4.52	0.04
203	43.827	0.214	1.99	70.8	-2.14	100	74	-0.040	4.18	0.04
204	44.040	0.213	1.97	70.8	-1.89	99	74	-0.030	4.43	0.05
205	44.253	0.213	1.98	70.8	-1.95	96	74	-0.030	5.06	0.04
206	44.466	0.213	1.96	70.8	-1.91	99	74	-0.040	4.83	0.02
207	44.680	0.214	1.96	70.8	-1.88	100	74	-0.030	4.81	0.02
208	44.893	0.213	1.96	70.8	-1.88	99	74	-0.040	5.12	0.02
209	45.106	0.213	1.96	70.8	-2.13	99	74	-0.040	4.49	0.03
210	45.318	0.212	1.97	70.9	-1.88	99	74	-0.030	4.94	0.04
211	45.531	0.213	1.95	70.8	-2.16	99	74	-0.040	4.45	0.04
212	45.744	0.213	1.97	70.9	-2.04	99	74	-0.030	4.77	0.03
213	45.957	0.213	1.95	70.8	-2.13	99	74	-0.040	4.09	0.04
214	46.169	0.212	1.95	70.8	-1.9	99	74	-0.020	4.02	0.04
215	46.382	0.213	1.97	70.9	-2.15	99	74	-0.030	5.11	0.03
216	46.594	0.212	1.99	70.9	-2.15	103	74	-0.030	4.89	0.04
217	46.806	0.212	1.96	70.8	-1.94	99	74	-0.030	4.65	0.03
218	47.018	0.212	1.95	70.9	-2.01	99	74	-0.040	5.36	0.03
219	47.231	0.213	1.97	70.9	-1.9	99	74	-0.030	4.43	0.03
220	47.443	0.212	1.92	71	-2.16	96	74	-0.030	5.57	0.03
221	47.654	0.211	1.98	71	-2.11	98	74	-0.030	4.18	0.03
222	47.866	0.212	1.95	71	-2.07	99	74	-0.040	4.37	0.04
223	48.078	0.212	1.97	71	-2.06	96	74	-0.030	4.23	0.04

BOX B TEST DATA - ASTM E2779 / ASTM E2515

Client: USSC
 Model: KP5513
 Run #: 1

Job #: 21-735
 Tracking #: 117
 Technician: SJB
 Date: 12/2/2021

Elapsed Time (min)	Particulate Sampling Data							Flue Gas Data		
	Gas Meter (ft ³)	Sample Rate (cfm)	Orifice dH (in H ₂ O)	Meter Temp (°F)	Meter Vacuum (in Hg)	Pro. Rate (%)	Filter (°F)	Flue Draft (in H ₂ O)	CO ₂ (%)	CO (%)
224	48.290	0.212	1.96	71	-2.07	99	74	-0.040	4.67	0.04
225	48.501	0.211	1.96	70.9	-2.17	99	74	-0.030	4.77	0.02
226	48.713	0.212	1.97	71	-2.11	99	74	-0.030	4.49	0.04
227	48.924	0.211	1.93	71	-2.16	98	74	-0.040	4.96	0.04
228	49.136	0.212	2.03	71	-2.23	99	74	-0.030	4.97	0.02
229	49.353	0.217	2.04	71	-1.99	98	74	-0.040	5.04	0.03
230	49.570	0.217	2.05	71	-2.22	101	74	-0.040	4.04	0.04
231	49.788	0.218	2.04	71	-1.98	102	74	-0.030	4.21	0.04
232	50.006	0.218	2.01	71.1	-2.07	102	74	-0.030	4.74	0.04
233	50.223	0.217	2.04	71	-2.18	98	74	-0.040	4.57	0.04
234	50.440	0.217	2.05	71	-1.98	101	74	-0.030	4.41	0.03
235	50.658	0.218	2.03	71	-2.24	102	74	-0.030	4.86	0.03
236	50.875	0.217	2.03	71	-2.01	101	74	-0.030	4.64	0.03
237	51.092	0.217	2.06	71	-2.21	101	74	-0.030	4.94	0.03
238	51.308	0.216	2.04	71	-2.22	101	74	-0.030	4.66	0.03
239	51.526	0.218	2.04	71	-2.09	98	74	-0.040	4.53	0.04
240	51.743	0.217	2.02	71	-2.02	101	74	-0.040	4.73	0.03
241	51.960	0.217	2.01	71	-2.24	101	74	-0.040	4.86	0.03
242	52.176	0.216	2.03	71	-2.06	101	74	-0.030	4.25	0.04
243	52.392	0.216	2.02	71	-2	97	74	-0.030	4.52	0.04
244	52.609	0.217	2.03	71	-1.99	101	74	-0.030	3.94	0.03
245	52.826	0.217	2.01	71	-2.23	101	74	-0.040	4.48	0.04
246	53.042	0.216	2.01	71	-2	101	74	-0.030	4.49	0.03
247	53.258	0.216	2.02	70.9	-2.12	97	74	-0.030	5.02	0.03
248	53.473	0.215	2.03	71	-2.25	100	74	-0.030	4.10	0.04
249	53.690	0.217	2.02	70.9	-2	98	74	-0.030	4.08	0.04
250	53.907	0.217	2.03	70.9	-2.21	98	74	-0.040	4.75	0.03
251	54.123	0.216	2.01	70.9	-2.02	101	74	-0.030	4.44	0.03
252	54.339	0.216	2.02	70.9	-2.25	101	74	-0.030	4.07	0.04
253	54.554	0.215	2.05	70.9	-2.21	100	74	-0.040	3.81	0.04
254	54.770	0.216	2.01	71	-2.04	101	74	-0.030	4.36	0.04
255	54.986	0.216	2.01	71	-2.13	97	74	-0.030	4.42	0.04

BOX B TEST DATA - ASTM E2779 / ASTM E2515

Client: USSC
 Model: KP5513
 Run #: 1

Job #: 21-735
 Tracking #: 117
 Technician: SJB
 Date: 12/2/2021

Elapsed Time (min)	Particulate Sampling Data							Flue Gas Data		
	Gas Meter (ft ³)	Sample Rate (cfm)	Orifice dH (in H ₂ O)	Meter Temp (°F)	Meter Vacuum (in Hg)	Pro. Rate (%)	Filter (°F)	Flue Draft (in H ₂ O)	CO ₂ (%)	CO (%)
256	55.202	0.216	2.03	71	-2.02	97	74	-0.040	4.51	0.04
257	55.418	0.216	1.97	70.9	-2.02	97	74	-0.030	5.18	0.03
258	55.633	0.215	2.01	71	-2.03	100	74	-0.030	4.18	0.02
259	55.848	0.215	2.03	71	-2.23	97	74	-0.040	4.49	0.04
260	56.064	0.216	2.00	71	-2.22	101	74	-0.030	4.24	0.04
261	56.280	0.216	2.01	70.9	-2.25	101	74	-0.030	5.04	0.03
262	56.495	0.215	2.00	70.9	-2.28	97	74	-0.030	4.42	0.04
263	56.711	0.216	1.99	71	-2.09	101	74	-0.030	4.72	0.04
264	56.926	0.215	2.00	71	-2.26	100	74	-0.030	5.25	0.03
265	57.140	0.214	2.01	71	-2.15	97	74	-0.030	4.62	0.03
266	57.354	0.214	1.97	71	-2.15	100	74	-0.040	4.51	0.03
267	57.569	0.215	1.99	71	-2.12	97	74	-0.040	5.06	0.03
268	57.785	0.216	2.00	71	-2.1	101	74	-0.030	3.88	0.04
269	58.000	0.215	1.98	71.1	-2.19	100	74	-0.030	4.57	0.03
270	58.214	0.214	1.98	71.1	-2.04	100	74	-0.030	4.67	0.03
271	58.429	0.215	1.97	71	-2.05	100	74	-0.040	4.27	0.05
272	58.643	0.214	2.01	71	-2.13	100	74	-0.040	4.39	0.04
273	58.857	0.214	1.96	70.9	-2.31	100	74	-0.020	4.16	0.04
274	59.071	0.214	1.98	71	-2.27	100	74	-0.030	4.75	0.03
275	59.285	0.214	1.98	71	-2.22	100	74	-0.040	4.63	0.02
276	59.500	0.215	2.01	71	-2.09	100	74	-0.030	4.52	0.02
277	59.714	0.214	2.00	70.9	-2.08	100	74	-0.030	4.37	0.04
278	59.928	0.214	1.98	70.9	-2.05	100	74	-0.040	4.37	0.03
279	60.142	0.214	1.96	70.9	-2.15	97	74	-0.030	4.06	0.04
280	60.356	0.214	2.00	70.9	-2.3	100	74	-0.030	4.01	0.04
281	60.570	0.214	1.97	70.9	-2.12	97	74	-0.040	4.18	0.04
282	60.784	0.214	1.99	71	-2.06	97	74	-0.030	3.70	0.04
283	60.997	0.213	1.99	71	-2.24	96	74	-0.030	4.94	0.02
284	61.210	0.213	1.96	71	-2.05	99	74	-0.030	4.44	0.03
285	61.423	0.213	1.99	71	-2.06	103	74	-0.030	5.12	0.03
286	61.637	0.214	2.01	71	-2.12	100	74	-0.030	4.59	0.03
287	61.850	0.213	2.00	71	-2.12	99	74	-0.030	3.99	0.03

BOX B TEST DATA - ASTM E2779 / ASTM E2515

Client: USSC
 Model: KP5513
 Run #: 1

Job #: 21-735
 Tracking #: 117
 Technician: SJB
 Date: 12/2/2021

Elapsed Time (min)	Particulate Sampling Data							Flue Gas Data		
	Gas Meter (ft ³)	Sample Rate (cfm)	Orifice dH (in H ₂ O)	Meter Temp (°F)	Meter Vacuum (in Hg)	Pro. Rate (%)	Filter (°F)	Flue Draft (in H ₂ O)	CO ₂ (%)	CO (%)
288	62.064	0.214	1.96	71	-2.08	100	74	-0.040	4.29	0.05
289	62.277	0.213	1.96	71	-2.1	99	74	-0.030	4.08	0.03
290	62.491	0.214	1.97	70.9	-2.13	97	74	-0.030	3.97	0.04
291	62.704	0.213	1.99	71	-2.09	96	74	-0.030	4.32	0.05
292	62.917	0.213	1.97	71	-2.13	99	74	-0.030	4.42	0.02
293	63.130	0.213	1.99	71	-2.23	96	74	-0.040	4.85	0.03
294	63.343	0.213	1.99	71	-2.18	99	74	-0.030	4.85	0.03
295	63.556	0.213	1.98	71	-2.1	96	74	-0.030	4.23	0.03
296	63.768	0.212	1.97	71	-2.34	99	74	-0.030	4.11	0.03
297	63.981	0.213	1.97	71	-2.11	99	74	-0.030	4.65	0.03
298	64.193	0.212	1.96	71	-2.1	103	74	-0.040	4.80	0.03
299	64.406	0.213	1.99	71	-2.1	96	74	-0.030	4.13	0.03
300	64.618	0.212	1.97	71	-2.18	99	74	-0.040	3.97	0.02
301	64.830	0.212	1.97	71	-2.12	96	74	-0.030	4.48	0.03
302	65.042	0.212	1.99	71	-2.14	99	74	-0.030	4.42	0.03
303	65.254	0.212	1.96	71	-2.32	99	74	-0.030	5.12	0.03
304	65.466	0.212	1.96	71	-2.35	99	74	-0.040	5.08	0.03
305	65.678	0.212	1.96	71	-2.35	99	74	-0.040	4.54	0.02
306	65.890	0.212	1.96	71	-2.17	96	74	-0.030	4.43	0.02
307	66.102	0.212	1.96	71	-2.28	99	74	-0.030	4.03	0.02
308	66.313	0.211	1.97	71	-2.2	95	74	-0.040	4.07	0.03
309	66.525	0.212	1.97	71	-2.23	99	74	-0.040	4.16	0.03
310	66.736	0.211	1.96	70.9	-2.21	95	74	-0.030	4.26	0.03
311	66.948	0.212	1.96	71	-2.35	99	74	-0.030	4.12	0.02
312	67.159	0.211	1.96	71	-2.38	95	74	-0.030	4.74	0.03
313	67.371	0.212	1.95	71	-2.12	96	74	-0.040	4.94	0.03
314	67.582	0.211	1.95	71	-2.2	95	74	-0.030	4.24	0.04
315	67.793	0.211	1.93	70.9	-2.37	98	74	-0.030	4.53	0.03
316	68.004	0.211	1.97	70.9	-2.13	99	74	-0.030	3.86	0.03
317	68.215	0.211	1.93	70.9	-2.16	99	74	-0.030	4.20	0.03
318	68.425	0.210	1.94	70.9	-2.13	98	74	-0.040	5.55	0.02
319	68.636	0.211	1.95	70.9	-2.22	95	74	-0.030	4.82	0.02

BOX B TEST DATA - ASTM E2779 / ASTM E2515

Client: USSC
 Model: KP5513
 Run #: 1

Job #: 21-735
 Tracking #: 117
 Technician: SJB
 Date: 12/2/2021

Elapsed Time (min)	Particulate Sampling Data							Flue Gas Data		
	Gas Meter (ft ³)	Sample Rate (cfm)	Orifice dH (in H ₂ O)	Meter Temp (°F)	Meter Vacuum (in Hg)	Pro. Rate (%)	Filter (°F)	Flue Draft (in H ₂ O)	CO ₂ (%)	CO (%)
320	68.847	0.211	1.90	71	-2.14	98	74	-0.030	4.43	0.04
321	69.057	0.210	1.95	71	-2.21	98	74	-0.040	4.06	0.03
322	69.267	0.210	1.94	70.9	-2.34	98	74	-0.030	4.53	0.04
323	69.478	0.211	1.93	71	-2.23	99	74	-0.030	4.32	0.03
324	69.688	0.210	1.94	71	-2.16	98	74	-0.040	4.37	0.03
325	69.898	0.210	1.95	71	-2.25	95	74	-0.030	3.79	0.05
326	70.108	0.210	1.91	71	-2.37	98	74	-0.030	3.57	0.06
327	70.318	0.210	1.94	71	-2.14	95	74	-0.040	3.12	0.06
328	70.529	0.211	1.94	71	-2.37	102	74	-0.030	4.12	0.03
329	70.738	0.209	1.92	71	-2.35	98	74	-0.040	4.59	0.03
330	70.949	0.211	1.91	71	-2.26	98	74	-0.040	4.60	0.03
331	71.159	0.210	1.95	71	-2.18	98	74	-0.040	4.13	0.02
332	71.370	0.211	1.89	71	-2.33	98	74	-0.030	4.27	0.03
333	71.580	0.210	1.94	70.9	-2.38	98	74	-0.040	3.92	0.03
334	71.789	0.209	1.94	70.9	-2.32	94	74	-0.040	3.50	0.02
335	71.999	0.210	1.95	71	-2.32	95	74	-0.030	4.45	0.03
336	72.213	0.214	2.07	71.1	-2.31	96	74	-0.030	4.15	0.03
337	72.431	0.218	2.05	71.1	-2.46	102	74	-0.030	4.80	0.03
338	72.648	0.217	2.04	71.1	-2.26	101	74	-0.030	4.39	0.04
339	72.867	0.219	2.04	71.1	-2.47	102	74	-0.030	4.61	0.03
340	73.085	0.218	2.07	71	-2.38	98	74	-0.040	4.55	0.02
341	73.302	0.217	2.06	71	-2.47	101	74	-0.030	4.25	0.03
342	73.520	0.218	2.06	71	-2.27	102	74	-0.040	3.93	0.03
343	73.738	0.218	2.04	71	-2.43	102	74	-0.030	4.70	0.04
344	73.957	0.219	2.05	70.9	-2.39	99	74	-0.030	4.31	0.03
345	74.173	0.216	2.04	70.9	-2.49	101	74	-0.030	3.98	0.03
346	74.391	0.218	2.02	71	-2.29	98	74	-0.030	3.98	0.03
347	74.610	0.219	2.04	71	-2.34	102	74	-0.040	4.85	0.03
348	74.828	0.218	2.05	71	-2.32	102	74	-0.030	4.20	0.03
349	75.043	0.215	2.02	71.1	-2.43	100	74	-0.030	4.58	0.03
350	75.261	0.218	2.02	71	-2.46	106	74	-0.030	4.47	0.02
351	75.479	0.218	2.04	71.1	-2.42	102	74	-0.040	4.45	0.02

BOX B TEST DATA - ASTM E2779 / ASTM E2515

Client: USSC
 Model: KP5513
 Run #: 1

Job #: 21-735
 Tracking #: 117
 Technician: SJB
 Date: 12/2/2021

Elapsed Time (min)	Particulate Sampling Data							Flue Gas Data		
	Gas Meter (ft ³)	Sample Rate (cfm)	Orifice dH (in H ₂ O)	Meter Temp (°F)	Meter Vacuum (in Hg)	Pro. Rate (%)	Filter (°F)	Flue Draft (in H ₂ O)	CO ₂ (%)	CO (%)
352	75.697	0.218	2.04	71.1	-2.47	98	74	-0.040	3.88	0.03
353	75.913	0.216	2.03	71.1	-2.48	97	74	-0.040	4.63	0.03
354	76.129	0.216	2.05	71.1	-2.39	97	74	-0.040	4.06	0.03
355	76.347	0.218	2.02	71.1	-2.48	102	74	-0.040	4.53	0.03
356	76.564	0.217	2.05	71.1	-2.47	101	74	-0.040	3.94	0.03
357	76.781	0.217	2.04	71.1	-2.52	98	74	-0.040	4.46	0.03
358	76.996	0.215	2.01	71.1	-2.34	100	74	-0.040	4.53	0.03
359	77.212	0.216	2.03	71.1	-2.43	101	74	-0.030	4.34	0.03
360	77.429	0.217	2.03	71.1	-2.38	101	74	-0.040	4.00	0.04
Avg/Tot	77.429	0.215	2.01	71	-2.01	100			5.27	0.05

LAB SAMPLE DATA - ASTM E2515

Client: USSC
 Model: KP5513
 Run #: 1

Job #: 21-735
 Tracking #: 117
 Technician: SJB
 Date: 12/2/2021

	Sample ID	Tare, mg	Total, mg	Final, mg	Catch, mg
Train A Filters - 1st Hour	G236	123.8	247.6	248.8	1.2
	G237	123.8			
Train A Probe - 1st hr	8A	116640.9	116640.9	116641.0	0.1
Train A O-Rings - 1st hr	8A	3551.9	3551.9	3552.1	0.2
Train A Filters - Remainder	G240	124.5	248.2	252.2	4.0
	G241	123.7			
Train A Probe - Remainder	8C	116661.8	116661.8	116662.0	0.2
Train A O-Rings - Remainder	8C	3359.3	3359.3	3359.4	0.1
Train B Filters	G238	124.0	247.5	252.1	4.6
	G239	123.5			
Train B Probe	8B	116664.6	116664.6	116664.9	0.3
Train B O-Rings	8B	3586.8	3586.8	3587.1	0.3
Background Filter	G242	123.3	123.3	123.4	0.1

Placed in Dessicator on:	12/2 - 16:25
---------------------------------	--------------

Train A Filters - 1st hr	248.9	12/8 11:33	248.8	12/9 11:10		
Train A Probe - 1st hr	116640.8	12/8 11:33	116641.0	12/9 11:10		
Train A O-Rings - 1st hr	3552.2	12/8 11:33	3552.1	12/9 11:10		
Train A Filters - Remainder	252.1	12/8 11:34	252.2	12/9 11:10		
Train A Probe - Remainder	116662.0	12/8 11:34	116662.0	12/9 11:10		
Train A O-Rings - Remainder	3359.5	12/8 11:34	3359.4	12/9 11:11		
Train B Filters	252.3	12/8 11:34	252.1	12/9 11:11		
Train B Probe	116664.8	12/8 11:34	116664.9	12/9 11:11		
Train B O-Rings	3587.0	12/8 11:34	3587.1	12/9 11:11		
Background Filter	123.4	12/8 11:34	123.4	12/9 11:11		

1st hour Sub-Total, mg:	1.5
Remainder Sub-Total, mg:	4.3
Train 1 Aggregate, mg:	5.8
Train 2 Aggregate, mg:	5.2
Ambient Aggregate, mg:	0.1

ASTM E2779 Wood Heater Run Sheets

Client: USSC Job Number: 21-735 Tracking #: 117
 Model: 5513 Run Number: 1 Test Date: 12/2/2021

Pellet Heater Control Settings

High Burn Rate Settings: Heat Setting: #5 (Max setting)
 Damper Setting: Fully Open
 Medium Burn Rate Settings: Heat Setting: #1 (Min setting)
 Damper Setting: Fully Closed
 Low Burn Rate Settings: Heat Setting: #1 (Min setting)
 Damper Setting: Fully Closed

Preburn Notes

Preburn Start Time: 9:12

Time	Notes
N/A	N/A

Test Notes

Test Burn Start Time: 10:12

Time	Notes
0 min	Started Sampling High Fire
60 min	Changed out 1 st hr filter train, switch the medium burn setting.
180 min	Low burn setting, is the same as medium burn setting, no change
360 min	End of Test

Test Burn End Time: 16:12

Flue Gas Concentration Measurement

Calibration Gas Values: Span Gas CO₂ (%): 17.00 CO (%): 4.310
 Mid Gas CO₂ (%): 9.90 CO (%): 2.470

Calibration Results:

	Pre Test			Post Test		
	Zero	Mid	Span	Zero	Mid	Span
Time	9:20	9:23	9:22	16:35	16:38	16:36
CO ₂	0.00	10.22	17.01	-0.02	10.17	17.02
CO	0.000	2.513	4.308	0.000	2.525	4.338

Flue Gas Probe Leak Check: Initial: No Leakage Final: No Leakage

Technician Signature: 

Date: 12/3/2021

Portland International Airport Station (KPDX)

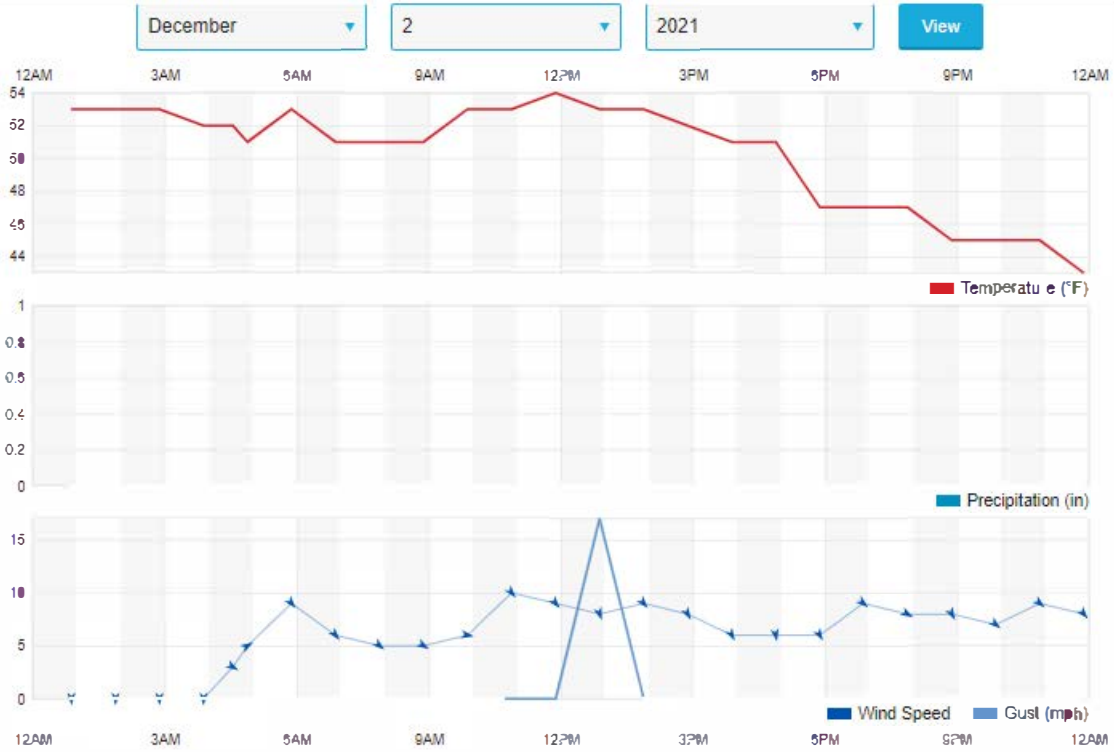

Summary

Temperature (°F)	Actual	Historic Avg.	Record
High Temp	54	49	62
Low Temp	43	37.6	23
Day Average Temp	50.36	43.3	-
Precipitation (in)	Actual	Historic Avg.	Record
Precipitation (past 24 hours from 08:53:00)	0.00	--	-
Dew Point (°F)	Actual	Historic Avg.	Record
Dew Point	42.16	-	-
High	50	-	-
Low	35	-	-
Average	42.16	-	-
Wind (mph)	Actual	Historic Avg.	Record
Max Wind Speed	10	-	-
Visibility	10	-	-

Sea Level Pressure (in)	Actual	Historic Avg.	Record	▲
Sea Level Pressure	30.32	-	-	
Astronomy	Day Length	Rise	Set	▲
Actual Time	8h 56m	7:33 AM	4:29 PM	
Civil Twilight		6:59 AM	5:03 PM	
Nautical Twilight		6:22 AM	5:40 PM	
Astronomical Twilight		5:46 AM	6:16 PM	
Moon: waning crescent		5:24 AM	3:26 PM	

Daily Observations

Time	Temperature	Dew Point	Humidity	Wind	Wind Speed	Wind Gust	Pressure	Precip.	Condition
12:53 AM	53 °F	46 °F	85 %	CALM	0 mph	0 mph	30.19 in	0.0 in	Cloudy
1:53 AM	53 °F	50 °F	89 %	CALM	0 mph	0 mph	30.19 in	0.0 in	Cloudy
2:53 AM	53 °F	50 °F	89 %	CALM	0 mph	0 mph	30.18 in	0.0 in	Cloudy
3:53 AM	52 °F	49 °F	89 %	CALM	0 mph	0 mph	30.19 in	0.0 in	Mostly Cloudy
4:33 AM	52 °F	49 °F	89 %	WNW	3 mph	0 mph	30.21 in	0.0 in	Mostly Cloudy
4:53 AM	51 °F	48 °F	89 %	WSW	5 mph	0 mph	30.21 in	0.0 in	Mostly Cloudy
5:53 AM	53 °F	45 °F	74 %	NW	9 mph	0 mph	30.22 in	0.0 in	Mostly Cloudy
5:53 AM	51 °F	45 °F	80 %	NW	6 mph	0 mph	30.23 in	0.0 in	Mostly Cloudy
7:53 AM	51 °F	45 °F	88 %	NW	5 mph	0 mph	30.24 in	0.0 in	Mostly Cloudy
8:53 AM	51 °F	44 °F	77 %	WNW	5 mph	0 mph	30.26 in	0.0 in	Mostly Cloudy
9:53 AM	53 °F	45 °F	74 %	W	6 mph	0 mph	30.28 in	0.0 in	Mostly Cloudy
10:53 AM	53 °F	43 °F	69 %	NW	10 mph	0 mph	30.28 in	0.0 in	Mostly Cloudy
11:53 AM	54 °F	43 °F	68 %	NW	0 mph	0 mph	30.29 in	0.0 in	Cloudy
12:53 PM	53 °F	39 °F	59 %	NNW	8 mph	17 mph	30.29 in	0.0 in	Cloudy
1:53 PM	53 °F	38 °F	57 %	NW	9 mph	0 mph	30.29 in	0.0 in	Cloudy
2:53 PM	52 °F	37 °F	57 %	NNW	8 mph	0 mph	30.28 in	0.0 in	Cloudy
3:53 PM	51 °F	38 °F	61 %	NNW	6 mph	0 mph	30.29 in	0.0 in	Cloudy
4:53 PM	51 °F	38 °F	61 %	N	6 mph	0 mph	30.30 in	0.0 in	Cloudy
5:53 PM	47 °F	38 °F	71 %	NNW	6 mph	0 mph	30.30 in	0.0 in	Mostly Cloudy
5:53 PM	47 °F	39 °F	74 %	NW	9 mph	0 mph	30.32 in	0.0 in	Mostly Cloudy
7:53 PM	47 °F	38 °F	71 %	WNW	8 mph	0 mph	30.31 in	0.0 in	Mostly Cloudy
8:53 PM	45 °F	38 °F	76 %	NNW	8 mph	0 mph	30.31 in	0.0 in	Cloudy
9:53 PM	45 °F	38 °F	71 %	NW	7 mph	0 mph	30.31 in	0.0 in	Cloudy
10:53 PM	45 °F	35 °F	68 %	NW	9 mph	0 mph	30.31 in	0.0 in	Cloudy
11:53 PM	43 °F	35 °F	74 %	NW	8 mph	0 mph	30.32 in	0.0 in	Cloudy

Adjusting for altitude differences between KPDX and the Clackamas results in values of 30.18 and 30.19, respectively.



Twin Ports Testing, Inc.
 1301 North 3rd Street
 Superior, WI 54880
 p: 715-392-7114
 p: 800-373-2562
 f: 715-392-7163
 www.twinportstesting.com

Report No: USR:W221-0720-01
Issue No: 1

Analytical Test Report

Client: PFS-TECO
 11785 SE Hwy 212 Ste 305
 Clackamas, OR 97015
Attention: Sebastian Button
PO No:

Signed: 
 Amber Anderson
 Chemist
 Date of Issue: 12/7/2021
THIS DOCUMENT SHALL NOT BE REPRODUCED EXCEPT IN FULL

Sample Details			
Sample Log No:	W221-0720-01	Sample Date:	11/22/2021
Sample Designation:	Pellet Sample	Sample Time:	
Sample Recognized As:	Biomass Pellets	Arrival Date:	11/29/2021

Test Results				
	METHOD	UNITS	MOISTURE FREE	AS RECEIVED
Moisture Total	ASTM E871	wt. %		5.78
Ash	ASTM D1102	wt. %	0.64	0.61
Volatile Matter	ASTM D3175	wt. %		
Fixed Carbon by Difference	ASTM D3172	wt. %		
Sulfur	ASTM D4239	wt. %	0.013	0.012
SO ₂	Calculated	lb/mmbtu		0.031
Net Cal. Value at Const. Pressure	ISO 1928	GJ/tonne	17.71	16.54
Gross Cal. Value at Const. Vol.	ASTM E711	Btu/lb	8433	7945
Carbon	ASTM D5373	wt. %	46.99	44.27
Hydrogen*	ASTM D5373	wt. %	8.82	8.31
Nitrogen	ASTM D5373	wt. %	0.30	0.28
Oxygen*	ASTM D3176	wt. %	43.23	40.73
*Note: As received values do not include hydrogen and oxygen in the total moisture.				
Chlorine	ASTM D6721	mg/kg		
Fluorine	ASTM D3761	mg/kg		
Mercury	ASTM D6722	mg/kg		
Bulk Density	ASTM E873	lbs/ft ³		
Fines (Less than 1/8")	TPT CH-P-06	wt. %		
Durability Index	Kansas State	PDI		
Sample Above 1.50"	TPT CH-P-06	wt. %		
Maximum Length (Single Pellet)	TPT CH-P-06	inch		
Diameter, Range	TPT CH-P-05	inch		to
Diameter, Average	TPT CH-P-05	inch		
Stated Bag Weight	TPT CH-P-01	lbs		
Actual Bag Weight	TPT CH-P-01	lbs		

Comments:



Accreditation #60243

Results issued on this report only reflect the analysis of the sample submitted. Our reports and letters are for the exclusive and confidential use of our clients and may not be reproduced, except in their entirety, without the written approval of Twin Ports Testing. Twin Ports Testing Laboratory is accredited to the ISO/IEC 17025:2017 standard by PJLA.

ASTM E2515 - Glass Filters

Sample	Weight 1	Weight 2	Weight 3	Weight 4	Initial	Project	Run
G00217	122.4	122.4	-	-	SB	21-683	A1-1-DF
G00218	121.2	121.2	-	-	SB	21-683	A2-1-DF
G00219	121.6	121.5	-	-	SB	↓	↓
G00220	121.2	121.2	-	-	SB	21-683	A2-2-DF
G00221	122.0	122.0	-	-	SB	↓	↓
G00222	121.5	121.4	-	-	SB	↓	↓
G00223	121.8	121.9	-	-	SB	↓	↓
G00224	122.3	122.3	-	-	SB	21-683	A1-2-DF
G00225	122.0	122.0	-	-	SB	↓	↓
G00226	121.4	121.3	-	-	SB	↓	↓
G00227	122.8	122.8	-	-	SB	↓	↓
G00228	123.7	123.8	-	-	SB	21-683	A2-3-DF
G00229	122.2	122.2	-	-	SB	↓	↓
G00230	122.6	122.6	-	-	SB	↓	↓
G00231	121.7	121.8	-	-	SB	↓	↓
G00232	122.3	122.3	-	-	SB	21-683	A1-3-DF
G00233	122.8	122.8	-	-	SB	↓	↓
G00234	122.5	122.5	-	-	SB	↓	↓

Weight 1 Date/Time:
10/14/21 - 10:20
Weight 2 Date/Time:
10/20/21 - 10:00
Weight 3 Date/Time:
Weight 4 Date/Time:

Sample	Weight 1	Weight 2	Weight 3	Weight 4	Initial	Project	Run
G00235	122.5	122.5	-	-	SB	21-683	A1-3-DF
G00236	123.8	123.8	-	-	SB	21-735	#1
G00237	123.6	123.8	-	-	SB	↓	↓
G00238	124.0	124.0	-	-	SB	↓	↓
G00239	123.3	123.6	123.5	-	SB	↓	↓
G00240	124.3	124.5	-	-	SB	↓	↓
G00241	123.6	123.7	-	-	SB	↓	↓
G00242	123.4	123.3	-	-	SB	↓	↓
G00243	123.4	123.3	-	-	SB	21-734	#1
G00244	124.1	124.0	-	-	SB	↓	↓
G00245	123.7	123.7	-	-	SB	↓	↓
G00246	123.2	123.2	-	-	SB	↓	↓
G00247	122.9	122.8	-	-	SB	↓	↓
G00248	123.9	123.9	-	-	SB	↓	↓
G00249	123.3	123.3	-	-	SB	↓	↓
G00250	123.1	123.1	-	-	SB	↓	↓
G00251	123.0	123.1	-	-	SB	↓	↓
G00252	123.5	123.4	-	-	SB	↓	↓

Weight 1 Date/Time:
10/14/21 - 10:20
Weight 2 Date/Time:
10/20/21 - 10:00
Weight 3 Date/Time:
10/25/21 - 8:00
Weight 4 Date/Time:

ASTM E2515 - Probes

Date:	11/17/21	11/19/21					
Time:	16:00	7:30					
	Weight 1	Weight 2	Weight 3	Weight 4	Initial	Project	Run
1A	—						
1B	—						
1C	—						
2A	—						
2B	—						
2C	—						
3A	—						
3B	—						
3C	—						
4A	116025.4	116025.5	—	—	JB	21-733	#5
4B	116184.4	116184.6	—	—	JB		
4C	116995.7	116995.7	—	—	JB		
5A	116755.5	116755.5	—	—	JB		
5B	116874.0	116873.9	—	—	JB		
5C	115855.0	115854.9	—	—	JB		

Date:	11/26						
Time:	15:30						
	Weight 1	Weight 2	Weight 3	Weight 4	Initial	Project	Run
6A	116381.2	116381.6	—	—	A		
6B	115952.9	115953.1	—	—	A		
6C	115128.0	115128.0	—	—	A		
7A	116556.9	116557.1	—	—	A		
7B	117125.7	117125.9	—	—	A		
7C	116549.9	116550.0	—	—	A		
8A	116640.7	116640.9	—	—	A	21-735	#1
8B	116664.4	116664.6	—	—	A		
8C	116661.6	116661.8	—	—	A		
9A	116530.1	116530.2	—	—	A	21-734	#1
9B	117738.4	117738.5	—	—	A		
9C	116602.5	116602.5	116602.5	—	A		
10A	116642.5	116642.7	—	—	A		
10B	117750.4	117750.5	—	—	A		
10C	116727.2	116727.4	—	—	A		

ASTM E2515 - O-Rings

Date:	11/17/21	11/17/21					
Time:	16:00	7:30					
	Weight 1	Weight 2	Weight 3	Weight 4	Initial	Project	Run
1A	-						
1B	-						
1C	-						
2A	-						
2B	-						
2C	-						
3A	-						
3B	-						
3C	-						
4A	3623.5	3623.5	-	-	JB		
4B	3580.3	3580.4	-	-	JB	21-733	#5
4C	3374.0	3373.9	-	-	JB		
5A	3536.4	3536.5	-	-	JB		
5B	3532.3	3532.1	-	-	JB		
5C	3378.5	3378.4	-	-	JB		

Date:	11/26	11/29					
Time:	15:45	14:30					
	Weight 1	Weight 2	Weight 3	Weight 4	Initial	Project	Run
6A	3615.7	3615.8	-	-	A		
6B	3398.1	3398.3	-	-	A		
6C	3402.8	3402.9	-	-	A		
7A	3573.7	3573.3	-	-	A		
7B	3524.1	3524.0	-	-	A		
7C	3408.3	3408.4	-	-	A		
8A	3552.1	3551.9	-	-	A		
8B	3586.7	3586.8	-	-	A	21-735	#1
8C	3359.3	3359.3	-	-	A		
9A	3581.0	3581.1	-	-	A	21-734	#1
9B	3524.3	3524.3	-	-	A		
9C	3432.2	3432.2	-	-	A		
10A	3362.7	3362.7	-	-	A		
10B	3571.1	3570.9	-	-	A		
10C	3368.4	3368.0	-	-	A		

Equations and Sample Calculations – ASTM E2779 & E2515

Client USSC
 Model: KP5513
 Tracking #: 117
 Run: 1

Equations used to calculate the parameters listed below are described in this appendix. Sample calculations are provided for each equation. The raw data and printout results from a sample run are also provided for comparison to the sample calculations.

- M_{Bdb} – Weight of test fuel burned during test run, dry basis, kg
- M_{BSidb} – Weight of test fuel burned during test run segment i , dry basis, kg
- BR – Average dry burn rate over full integrated test run, kg/hr
- BR_{Si} – Average dry burn rate over test run segment i , kg/hr
- V_s – Average gas velocity in the dilution tunnel, ft/sec
- Q_{sd} – Average gas flow rate in dilution tunnel, dscf/hr
- $V_{m(std)}$ – Volume of Gas Sampled Corrected to Dry Standard Conditions, dscf
- m_n – Total Particulate Matter Collected, mg
- C_s - Concentration of particulate matter in tunnel gas, dry basis, corrected to STP, g/dscf
- E_T – Total Particulate Emissions, g
- PR - Proportional Rate Variation
- PM_R – Average particulate emissions for full integrated test run, g/hr
- PM_F – Average particulate emission factor for full integrated test run, g/dry kg of fuel burned

M_{Bdb} – Weight of test fuel burned during test run, dry basis, kg
ASTM E2779 equation (1)

$$M_{Bdb} = (M_{Swb} - M_{Ewb})(100/(100 + FM))$$

Where,

- FM = average fuel moisture of test fuel, % dry basis
- M_{Swb} = weight of test fuel in hopper at start of test run, wet basis, kg
- M_{Ewb} = weight of test fuel in hopper at end of test run, wet basis, kg

Sample Calculation:

FM = 6.13 %
M_{Swb} = 42.4 lbs
M_{Ewb} = 29.5 lbs
0.4536 = Conversion factor from lbs to kg

$$M_{Bdb} = [(42.4 \times 0.4536) - (29.5 \times 0.4536)] (100/(100 + 6.13))$$

M_{Bdb} = **5.52 kg**

M_{BSidb} – Weight of test fuel burned during test run segment i , dry basis, kg
ASTM E2779 equation (2)

$$M_{BSidb} = (M_{S_{Siwb}} - M_{E_{Siwb}})(100/(100 + FM))$$

Where,

$M_{S_{Siwb}}$ = weight of test fuel in hopper at start of test run segment i , wet basis, kg

$M_{E_{Siwb}}$ = weight of test fuel in hopper at end of test run segment i , wet basis, kg

Sample Calculation (from medium burn rate segment):

$$FM = 6.13 \%$$

$$M_{S_{Siwb}} = 38.5 \text{ lbs}$$

$$M_{E_{Siwb}} = 34.8 \text{ lbs}$$

0.4536 = Conversion factor from lbs to kg

$$M_{BSidb} = [(38.5 \times 0.4536) - (34.8 \times 0.4536)] (100/(100 + 6))$$

$$M_{BSidb} = 1.58 \text{ kg}$$

BR – Average dry burn rate over full integrated test run, kg/hr
ASTM E2779 equation (3)

$$BR = \frac{60 M_{Bdb}}{\theta}$$

Where,

θ = Total length of full integrated test run, min

Sample Calculation:

$$M_{Bdb} = 5.52 \quad \text{kg}$$

$$\theta = 360 \quad \text{min}$$

$$BR = \frac{60 \times 5.52}{360}$$

$$BR = \mathbf{0.92} \quad \text{kg/hr}$$

BR_{Si} – Average dry burn rate over test run segment *i*, kg/hr
ASTM E2779 equation (4)

$$BR_{Si} = \frac{60 M_{BSidb}}{\theta_{Si}}$$

Where,

$$\theta_{Si} = \text{Total length of test run segment } i, \text{ min}$$

Sample Calculation (from medium burn rate segment):

$$M_{BSidb} = 1.58 \text{ kg}$$

$$\theta = 120 \text{ min}$$

$$BR = \frac{60 \times 1.58}{120}$$

$$BR = \mathbf{0.79} \text{ kg/hr}$$

V_s – Average gas velocity in the dilution tunnel, ft/sec

ASTM E2515 equations (9)

$$V_s = F_p \times K_p \times C_p \times (\sqrt{\Delta P})_{avg} \times \sqrt{\frac{T_s}{P_s \times M_s}}$$

Where:

- F_p = Adjustment factor for center of tunnel pitot tube placement, $F_p = \frac{V_{strav}}{V_{scent}}$, ASTM E2515 Equation (1)
- V_{scent} = Dilution tunnel velocity calculated after the multi-point pitot traverse at the center, ft/sec
- V_{strav} = Dilution tunnel velocity calculated after the multi-point pitot traverse, ft/sec
- k_p = Pitot tube constant, 85.49
- C_p = Pitot tube coefficient: 0.99, unitless
- ΔP^* = Velocity pressure in the dilution tunnel, in H_2O
- T_s = Absolute average gas temperature in the dilution tunnel, °R; (°R = °F + 460)
- P_s = Absolute average gas static pressure in dilution tunnel, = $P_{bar} + P_g$, in Hg
- P_{bar} = Barometric pressure at test site, in. Hg
- P_g = Static pressure of tunnel, in. H_2O ; (in Hg = in H_2O /13.6)
- M_s = **The dilution tunnel wet molecular weight; $M_s = 28.78$ assuming a dry weight of 29 lb/lb-mole

Sample calculation:

$$F_p = \frac{8.16}{7.89} = 1.034$$

$$V_s = 1.034 \times 85.49 \times 0.99 \times 0.119 \times \left(\frac{78.9 + 460}{30.18 + \frac{-0.04}{13.6}} \right)^{1/2} \times 28.78$$

$$V_s = \mathbf{8.20} \text{ ft/s}$$

*The ASTM test standard mistakenly has the square root of the average delta p instead of the average of the square root of delta p. The current EPA Method 2 is also incorrect. This was verified by Mike Toney at EPA.

**The ASTM test standard mistakenly identifies M_s as the dry molecular weight. It should be the wet molecular weight as indicated in EPA Method 2.

Q_{sd} – Average gas flow rate in dilution tunnel, dscf/hr

ASTM E2515 equation (3)

$$Q_{sd} = 3600 \times (1 - B_{ws}) \times v_s \times A \times \frac{T_{std}}{T_s} \times \frac{P_s}{P_{std}}$$

Where:

3600	=	Conversion from seconds to hours (ASTM method uses 60 to convert in minutes)
B _{ws}	=	Water vapor in gas stream, proportion by volume; assume 2%
A	=	Cross sectional area of dilution tunnel, ft ²
T _{std}	=	Standard absolute temperature, 528 °R
P _s	=	Absolute average gas static pressure in dilution tunnel, = P _{bar} + P _g , in Hg
T _s	=	Absolute average gas temperature in the dilution tunnel, °R; (°R = °F + 460)
P _{std}	=	Standard absolute pressure, 29.92 in Hg

Sample calculation:

$$Q_{sd} = 3600 \times (1 - 0.02) \times 8.20 \times 0.7854 \times \frac{528}{78.9 + 460} \times \frac{30.18 + \frac{-0.04}{13.6}}{29.92}$$

$$Q_{sd} = \mathbf{22443.9} \text{ dscf/hr}$$

$V_{m(std)}$ – Volume of Gas Sampled Corrected to Dry Standard Conditions, dscf
 ASTM E2515 equation (6)

$$V_{m(std)} = K_1 \times V_m \times Y \times \frac{P_{bar} + \left(\frac{\Delta H}{13.6} \right)}{T_m}$$

Where:

K_1	=	17.64 °R/in. Hg
V_m	=	Volume of gas sample measured at the dry gas meter, dcf
Y	=	Dry gas meter calibration factor, dimensionless
P_{bar}	=	Barometric pressure at the testing site, in. Hg
ΔH	=	Average pressure differential across the orifice meter, in. H ₂ O
T_m	=	Absolute average dry gas meter temperature, °R

Sample Calculation:

Using equation for Train A:

$$V_{m(std)} = 17.64 \times 82.419 \times 0.994 \times \frac{\left(30.18 + \frac{2.00}{13.6} \right)}{\left(80.4 + 460 \right)}$$

$$V_{m(std)} = \mathbf{81.093} \text{ dscf}$$

Using equation for Train B:

$$V_{m(std)} = 17.64 \times 77.429 \times 1.002 \times \frac{\left(30.18 + \frac{2.01}{13.6} \right)}{\left(71.0 + 460 \right)}$$

$$V_{m(std)} = \mathbf{78.152} \text{ dscf}$$

Using equation for ambient train:

$$V_{m(std)} = 17.64 \times 62.35 \times 0.997 \times \frac{\left(30.18 + \frac{0.00}{13.6} \right)}{\left(68.9 + 460 \right)}$$

$$V_{m(std)} = \mathbf{62.560} \text{ dscf}$$

m_n – Total Particulate Matter Collected, mg
ASTM E2515 Equation (12)

$$m_n = m_p + m_f + m_g$$

Where:

m_p = mass of particulate matter from probe, mg

m_f = mass of particulate matter from filters, mg

m_g = mass of particulate matter from filter seals, mg

Sample Calculation:

Using equation for Train A (first hour):

$$m_n = 0.1 + 1.2 + 0.2$$

$$m_n = 1.5 \text{ mg}$$

Using equation for Train A (remainder):

$$m_n = 0.2 + 4.0 + 0.1$$

$$m_n = 4.3 \text{ mg}$$

Train A Aggregate = **5.8 mg**

Using equation for Train B:

$$m_n = 0.3 + 4.6 + 0.3$$

$$m_n = 5.2 \text{ mg}$$

C_s - Concentration of particulate matter in tunnel gas, dry basis, corrected to standard conditions, g/dscf
 ASTM E2515 equation (13)

$$C_s = K_2 \times \frac{m_n}{V_{m(std)}}$$

Where:

- K_2 = Constant, 0.001 g/mg
 m_n = Total mass of particulate matter collected in the sampling train, mg
 $V_{m(std)}$ = Volume of gas sampled corrected to dry standard conditions, dscf

Sample calculation:

For Train A:

$$C_s = 0.001 \times \frac{5.8}{81.09}$$

$$C_s = \mathbf{0.00007} \text{ g/dscf}$$

For Train B:

$$C_s = 0.001 \times \frac{5.2}{78.15}$$

$$C_s = \mathbf{0.00007} \text{ g/dscf}$$

For Ambient Train

$$C_r = 0.001 \times \frac{0.1}{62.56}$$

$$C_r = \mathbf{0.000002} \text{ g/dscf}$$

E_T – Total Particulate Emissions, g

ASTM E2515 equation (15)

$$E_T = (c_s - c_r) \times Q_{std} \times \theta$$

Where:

- C_s = Concentration of particulate matter in tunnel gas, g/dscf
- C_r = Concentration particulate matter room air, g/dscf
- Q_{std} = Average dilution tunnel gas flow rate, dscf/hr
- θ = Total time of test run, minutes

Sample calculation:

For Train A

$$E_T = (\underline{0.000072} - 0.000002) \times \underline{22443.9} \times \underline{360} /60$$

$$E_T = \underline{9.42} \text{ g}$$

For Train B

$$E_T = (\underline{0.000067} - 0.000002) \times \underline{22443.9} \times \underline{360} /60$$

$$E_T = \underline{8.74} \text{ g}$$

Average

$$E = \underline{9.08} \text{ g}$$

Total emission values shall not differ by more than 7.5% from the total average emissions

$$7.5\% \text{ of the average} = \underline{0.68}$$

$$\text{Train A difference} = \underline{0.34}$$

$$\text{Train B difference} = \underline{0.34}$$

PR - Proportional Rate Variation

ASTM E2515 equation (16)

$$PR = \left[\frac{\theta \times V_{mi} \times V_s \times T_m \times T_{si}}{\theta_i \times V_m \times V_{si} \times T_{mi} \times T_s} \right] \times 100$$

Where:

- θ = Total sampling time, min
- θ_i = Length of recording interval, min
- V_{mi} = Volume of gas sample measured by the dry gas meter during the "ith" time interval, dcf
- V_m = Volume of gas sample as measured by dry gas meter, dcf
- V_{si} = Average gas velocity in the dilution tunnel during the "ith" time interval, ft/sec
- V_s = Average gas velocity in the dilution tunnel, ft/sec
- T_{mi} = Absolute average dry gas meter temperature during the "ith" time interval, °R
- T_m = Absolute average dry gas meter temperature, °R
- T_{si} = Absolute average gas temperature in the dilution tunnel during the "ith" time interval, °R
- T_s = Absolute average gas temperature in the dilution tunnel, °R

Sample calculation (for the first 1 minute interval of Train A):

$$PR = \left(\frac{360 \times 0.225 \times 8.20 \times (80.4 + 460) \times (81.8 + 460)}{1 \times 82.419 \times 7.57 \times (78.9 + 460) \times (74.1 + 460)} \right) \times 100$$

$$PR = \underline{108} \%$$

PM_R – Average particulate emissions for full integrated test run, g/hr
ASTM E2779 equation (5)

$$PM_R = 60 (E_T/\theta)$$

Where,

E_T = Total particulate emissions, grams

θ = Total length of full integrated test run, min

Sample Calculation:

$$E_T \text{ (Dual train average)} = 9.08 \text{ g}$$

$$\theta = 360 \text{ min}$$

$$PM_R = 60 \times (9.08 / 360)$$

$$PM_R = 1.51 \text{ g/hr}$$

PM_F – Average particulate emission factor for full integrated test run, g/dry kg of fuel burned
ASTM E2779 equation (6)

$$PM_F = E_T / M_{Bdb}$$

Where,

E_T = Total particulate emissions, grams

M_{Bdb} = Weight of test fuel burned during test run, dry basis, kg

Sample Calculation:

$$E_T \text{ (Dual train average)} = 9.08 \text{ g}$$

$$M_{Bdb} = 5.52 \text{ kg}$$

$$PM_F = 9.08 / 5.52)$$

$$PM_F = \mathbf{1.64} \text{ g/kg}$$

Manufacturer: USSC
Model: KP5513
Date: 12/02/21
Run: 1
Control #: 21-735
Test Duration: 360 min

Note: In the "Input data", "Calc. % O₂", "Fuel Properties", and "Mass Balance" columns, [e], [d], [g], [a], [b], [c], [h], [u], [w], [j], and [k] refer to their respective variables in Clauses 13.7.3 to 13.7.5.

Overall Heating Efficiency:	76.94%	Air Fuel Ratio (A/F)	
Combustion Efficiency:	99.50%	Dry Molecular Weight (M _d)	29.43
Heat Transfer Efficiency:	77.33%	Dry Moles Exhaust Gas (N _d)	799.12
		Air Fuel Ratio (A/F)	23.01

Heat Output: 13,171 Btu/h 13,885 kJ/h
 Heat Input: 17,118 Btu/h 18,045 kJ/h

Burn Duration: 6.00 h

Burn Rate: 2.03 lb/h 0.921 kg/h

Stack Temp: 244.2 Deg. F 117.9 Deg. C

	HHV	LHV
Eff	76.94%	85.21%
Comb Eff	99.50%	99.50%
HT Eff	77.33%	85.64%
Output	13,885	kJ/h
Burn Rate	0.92	kg/h
Grams CO	57	g
Input	18,045	kJ/h
MC wet	5.78	
Averages	0.05	5.27

Ultimate CO₂
 CO_{2-ult} 17.95
 F₀
 1.159

Elapsed Time	INPUT DATA			Oxygen Calculation			Input Data		Combust Eff %	Heat Transfer %	Net Eff %	Air Fuel Ratio	Wet Wt Now	% Wet Consumed	Dry Wt. Now	% Dry Consumed
	Weight Remaining (kg)	% CO [e]	% CO ₂ [d]	Excess Air EA	Total O ₂	Calc. % O ₂ [g]	Flue Gas (°C)	Room Temp (°C)								
0	5.86	0.15	8.71	102.6%	19.46	10.68	149.3	20.2	98.9%	79.3%	78.4%	13.0	5.86	0.00	5.52	0.00
1	5.83	0.14	9.15	93.2%	19.39	10.17	150.0	20.2	99.1%	79.6%	78.9%	12.4	5.83	0.54	5.49	0.54
2	5.80	0.13	8.89	99.0%	19.44	10.48	149.9	20.1	99.1%	79.4%	78.7%	12.8	5.80	1.01	5.47	1.01
3	5.77	0.10	8.44	110.2%	19.52	11.03	149.6	20.2	99.4%	79.0%	78.5%	13.5	5.77	1.55	5.44	1.55
4	5.75	0.08	8.74	103.6%	19.47	10.69	149.1	20.2	99.6%	79.4%	79.0%	13.1	5.75	1.93	5.42	1.93
5	5.71	0.10	8.88	99.9%	19.44	10.52	149.6	20.2	99.4%	79.4%	79.0%	12.9	5.71	2.55	5.38	2.55
6	5.69	0.09	9.06	96.1%	19.41	10.31	149.7	20.1	99.5%	79.6%	79.2%	12.6	5.69	3.02	5.36	3.02
7	5.66	0.06	8.03	121.8%	19.59	11.53	149.1	20.2	99.8%	78.6%	78.5%	14.3	5.66	3.41	5.34	3.41
8	5.63	0.07	8.01	122.0%	19.59	11.54	148.9	20.2	99.7%	78.6%	78.4%	14.3	5.63	3.95	5.31	3.95
9	5.60	0.09	8.25	115.1%	19.55	11.25	148.8	20.2	99.5%	78.9%	78.5%	13.8	5.60	4.49	5.28	4.49
10	5.57	0.11	8.48	109.0%	19.51	10.98	148.7	20.2	99.3%	79.1%	78.6%	13.4	5.57	4.95	5.25	4.95
11	5.54	0.12	9.06	95.5%	19.41	10.29	148.8	20.2	99.2%	79.7%	79.1%	12.6	5.54	5.50	5.22	5.50
12	5.51	0.12	8.82	100.8%	19.45	10.57	148.8	20.2	99.2%	79.4%	78.8%	12.9	5.51	5.96	5.19	5.96
13	5.49	0.10	8.61	106.0%	19.49	10.83	149.3	20.2	99.4%	79.2%	78.7%	13.2	5.49	6.42	5.17	6.42
14	5.46	0.12	8.77	101.9%	19.46	10.63	149.2	20.2	99.2%	79.4%	78.7%	13.0	5.46	6.89	5.14	6.89
15	5.43	0.09	8.29	114.3%	19.54	11.21	149.0	20.3	99.5%	78.9%	78.5%	13.8	5.43	7.43	5.11	7.43
16	5.39	0.09	8.80	101.8%	19.46	10.61	148.9	20.3	99.5%	79.4%	79.1%	13.0	5.39	7.97	5.08	7.97
17	5.37	0.09	8.50	109.0%	19.51	10.97	149.1	20.3	99.5%	79.1%	78.7%	13.4	5.37	8.44	5.06	8.44
18	5.34	0.13	8.94	97.9%	19.43	10.42	149.5	20.3	99.1%	79.5%	78.8%	12.7	5.34	8.98	5.03	8.98
19	5.30	0.12	9.13	94.1%	19.40	10.21	149.3	20.3	99.2%	79.7%	79.1%	12.5	5.30	9.52	5.00	9.52
20	5.27	0.11	8.79	101.6%	19.45	10.61	149.7	20.3	99.3%	79.4%	78.8%	13.0	5.27	10.06	4.97	10.06
21	5.25	0.14	9.00	96.3%	19.41	10.34	149.7	20.3	99.0%	79.5%	78.8%	12.6	5.25	10.53	4.94	10.53
22	5.21	0.11	8.80	101.4%	19.45	10.60	149.4	20.3	99.3%	79.4%	78.8%	12.9	5.21	11.07	4.91	11.07
23	5.19	0.14	9.18	92.5%	19.38	10.13	149.4	20.3	99.1%	79.7%	79.0%	12.4	5.19	11.53	4.89	11.53
24	5.15	0.10	8.58	106.8%	19.49	10.86	149.6	20.3	99.4%	79.2%	78.7%	13.3	5.15	12.15	4.85	12.15
25	5.12	0.12	8.91	98.8%	19.43	10.47	149.8	20.3	99.2%	79.5%	78.8%	12.8	5.12	12.62	4.83	12.62
26	5.09	0.13	8.73	102.6%	19.46	10.67	149.5	20.3	99.1%	79.3%	78.6%	13.0	5.09	13.16	4.80	13.16
27	5.06	0.16	9.36	88.5%	19.35	9.91	149.8	20.3	98.9%	79.8%	78.9%	12.1	5.06	13.70	4.77	13.70
28	5.03	0.12	9.04	95.8%	19.41	10.31	149.8	20.3	99.2%	79.6%	79.0%	12.6	5.03	14.16	4.74	14.16
29	5.00	0.13	9.48	86.7%	19.34	9.79	150.2	20.4	99.2%	79.9%	79.3%	12.0	5.00	14.71	4.71	14.71
30	4.97	0.08	8.88	100.3%	19.45	10.53	150.2	20.4	99.6%	79.4%	79.1%	12.9	4.97	15.25	4.68	15.25
31	4.94	0.14	8.66	104.0%	19.47	10.75	150.2	20.4	99.0%	79.2%	78.4%	13.1	4.94	15.71	4.66	15.71
32	4.91	0.13	8.95	97.7%	19.43	10.41	150.2	20.4	99.1%	79.5%	78.8%	12.7	4.91	16.18	4.63	16.18
33	4.88	0.09	8.72	103.7%	19.47	10.70	150.1	20.4	99.5%	79.3%	78.9%	13.1	4.88	16.80	4.60	16.80
34	4.85	0.14	9.42	87.7%	19.34	9.85	150.3	20.4	99.1%	79.9%	79.1%	12.1	4.85	17.26	4.57	17.26
35	4.82	0.15	8.72	102.2%	19.46	10.66	150.2	20.4	98.9%	79.2%	78.4%	13.0	4.82	17.72	4.54	17.72
36	4.80	0.08	8.41	111.3%	19.52	11.07	149.7	20.4	99.6%	79.0%	78.7%	13.6	4.80	18.19	4.52	18.19
37	4.76	0.12	8.77	102.0%	19.46	10.63	149.3	20.4	99.2%	79.4%	78.7%	13.0	4.76	18.73	4.49	18.73
38	4.74	0.11	8.53	107.6%	19.50	10.91	149.5	20.4	99.3%	79.1%	78.6%	13.3	4.74	19.20	4.46	19.20
39	4.71	0.11	8.82	100.9%	19.45	10.57	149.2	20.4	99.3%	79.4%	78.9%	12.9	4.71	19.74	4.43	19.74
40	4.67	0.11	8.48	108.9%	19.51	10.97	149.2	20.4	99.3%	79.1%	78.5%	13.4	4.67	20.28	4.40	20.28
41	4.65	0.16	9.12	93.3%	19.39	10.19	149.7	20.4	98.9%	79.7%	78.7%	12.4	4.65	20.74	4.38	20.74
42	4.61	0.16	9.35	88.6%	19.35	9.92	149.8	20.4	98.9%	79.8%	79.0%	12.1	4.61	21.28	4.35	21.28
43	4.59	0.12	8.51	107.9%	19.50	10.93	149.8	20.4	99.2%	79.1%	78.4%	13.4	4.59	21.75	4.32	21.75
44	4.56	0.12	8.41	110.3%	19.52	11.04	149.7	20.4	99.2%	79.0%	78.4%	13.5	4.56	22.21	4.36	21.03
45	4.53	0.16	8.77	101.0%	19.45	10.60	149.0	20.4	98.8%	79.4%	78.4%	12.9	4.53	22.68	4.34	21.48
46	4.50	0.11	8.28	113.9%	19.54	11.20	149.3	20.4	99.3%	78.9%	78.3%	13.7	4.50	23.30	4.30	22.08
47	4.47	0.20	9.57	83.7%	19.31	9.64	149.7	20.5	98.6%	80.0%	78.9%	11.8	4.47	23.76	4.28	22.53
48	4.44	0.09	8.51	108.8%	19.51	10.95	149.9	20.4	99.5%	79.1%	78.7%	13.4	4.44	24.30	4.25	23.05

49	4.41	0.11	8.89	99.5%	19.44	10.50	149.7	20.5	99.3%	79.5%	78.9%	12.8	4.41	24.77	4.23	23.51
50	4.38	0.11	8.77	102.1%	19.46	10.64	149.7	20.5	99.3%	79.3%	78.8%	13.0	4.38	25.31	4.20	24.03
51	4.35	0.11	8.72	90.4%	19.37	10.00	149.7	20.4	99.3%	79.8%	79.3%	12.3	4.35	25.85	4.17	24.56
52	4.31	0.14	9.03	95.6%	19.41	10.31	149.9	20.5	99.0%	79.6%	78.8%	12.6	4.31	26.47	4.13	25.17
53	4.29	0.17	9.66	82.7%	19.30	9.56	150.2	20.6	98.8%	80.1%	79.1%	11.7	4.29	26.86	4.11	25.54
54	4.25	0.22	9.26	89.4%	19.36	9.99	150.6	20.5	98.3%	79.7%	78.4%	12.2	4.25	27.48	4.08	26.15
55	4.22	0.12	9.17	93.2%	19.39	10.16	150.6	20.5	99.2%	79.6%	79.0%	12.4	4.22	27.94	4.05	26.60
56	4.19	0.12	8.80	101.3%	19.45	10.60	150.4	20.6	99.2%	79.3%	78.7%	12.9	4.19	28.48	4.02	27.13
57	4.17	0.12	9.10	94.6%	19.40	10.24	150.4	20.6	99.2%	79.6%	79.0%	12.5	4.17	28.95	4.00	27.59
58	4.13	0.14	8.76	101.5%	19.45	10.62	149.8	20.6	99.0%	79.3%	78.6%	12.9	4.13	29.49	3.97	28.12
59	4.10	0.17	9.27	90.0%	19.36	10.01	150.8	20.6	98.8%	79.7%	78.7%	12.2	4.10	30.03	3.94	28.65
60	4.07	0.20	9.69	81.4%	19.29	9.50	150.9	20.6	98.6%	80.0%	78.9%	11.7	4.07	30.57	3.91	29.19
61	4.04	0.11	9.00	97.1%	19.42	10.37	147.9	20.5	99.3%	79.7%	79.2%	12.7	4.04	31.11	3.88	29.72
62	4.02	0.06	7.69	131.7%	19.65	11.93	143.4	20.6	99.8%	78.7%	78.6%	14.9	4.02	31.35	3.87	29.95
63	4.01	0.04	5.38	231.1%	20.04	14.64	139.1	20.6	100.3%	75.3%	75.5%	21.2	4.01	31.66	3.85	30.25
64	3.99	0.04	5.02	254.7%	20.10	15.06	135.6	20.6	100.3%	74.8%	75.1%	22.7	3.99	31.89	3.84	30.48
65	3.97	0.04	5.52	222.8%	20.01	14.47	133.2	20.6	100.2%	76.3%	76.5%	20.7	3.97	32.20	3.82	30.79
66	3.96	0.03	5.31	235.9%	20.05	14.72	130.3	20.6	100.4%	76.2%	76.5%	21.5	3.96	32.43	3.81	31.01
67	3.95	0.04	5.00	256.1%	20.10	15.08	127.7	20.6	100.3%	75.8%	76.0%	22.8	3.95	32.66	3.80	31.24
68	3.93	0.04	5.27	238.3%	20.05	14.77	126.5	20.6	100.3%	76.6%	76.8%	21.7	3.93	32.89	3.79	31.47
69	3.92	0.03	5.47	226.5%	20.02	14.54	125.3	20.6	100.4%	77.1%	77.4%	20.9	3.92	33.13	3.77	31.70
70	3.90	0.03	4.95	260.6%	20.11	15.15	124.1	20.5	100.5%	76.1%	76.5%	23.1	3.90	33.44	3.76	32.01
71	3.89	0.02	5.20	243.9%	20.07	14.86	122.8	20.6	100.6%	76.9%	77.4%	22.0	3.89	33.59	3.75	32.16
72	3.88	0.04	4.38	305.7%	20.20	15.80	121.7	20.6	100.4%	74.9%	75.2%	26.0	3.88	33.82	3.73	32.39
73	3.86	0.05	4.56	289.4%	20.17	15.59	120.4	20.6	100.2%	75.6%	75.7%	24.9	3.86	34.13	3.72	32.70
74	3.84	0.05	4.77	272.4%	20.14	15.34	119.1	20.5	100.2%	76.3%	76.4%	23.8	3.84	34.44	3.70	33.00
75	3.83	0.04	4.95	259.4%	20.11	15.13	118.7	20.6	100.3%	76.8%	77.1%	23.0	3.83	34.60	3.69	33.15
76	3.82	0.03	5.04	254.2%	20.09	15.04	118.5	20.6	100.5%	77.1%	77.4%	22.7	3.82	34.91	3.68	33.46
77	3.80	0.04	4.75	274.5%	20.14	15.37	117.6	20.6	100.3%	76.5%	76.8%	24.0	3.80	35.14	3.66	33.69
78	3.79	0.04	4.63	284.1%	20.16	15.51	116.6	20.6	100.4%	76.3%	76.6%	24.6	3.79	35.37	3.65	33.92
79	3.77	0.04	4.92	261.8%	20.11	15.17	115.9	20.6	100.3%	77.1%	77.4%	23.2	3.77	35.60	3.64	34.15
80	3.76	0.04	4.93	261.2%	20.11	15.16	115.8	20.6	100.3%	77.1%	77.4%	23.1	3.76	35.84	3.62	34.38
81	3.74	0.05	4.77	272.7%	20.14	15.35	115.6	20.6	100.2%	76.8%	76.9%	23.9	3.74	36.15	3.61	34.69
82	3.73	0.05	4.87	265.0%	20.12	15.23	115.3	20.6	100.1%	77.1%	77.2%	23.4	3.73	36.38	3.59	34.92
83	3.72	0.03	4.71	278.9%	20.15	15.43	114.7	20.6	100.5%	76.8%	77.2%	24.3	3.72	36.53	3.59	35.07
84	3.71	0.04	4.23	320.2%	20.23	15.98	113.8	20.5	100.4%	75.6%	75.9%	26.9	3.71	36.76	3.57	35.30
85	3.69	0.03	4.53	293.4%	20.18	15.63	113.6	20.5	100.6%	76.5%	76.9%	25.2	3.69	37.00	3.56	35.53
86	3.68	0.05	4.02	340.8%	20.26	16.21	113.0	20.5	100.3%	75.1%	75.3%	28.2	3.68	37.23	3.55	35.76
87	3.66	0.04	4.61	285.8%	20.16	15.53	112.9	20.5	100.4%	76.8%	77.1%	24.7	3.66	37.54	3.53	36.07
88	3.65	0.04	4.36	307.9%	20.21	15.83	112.6	20.6	100.4%	76.2%	76.5%	26.1	3.65	37.69	3.52	36.22
89	3.64	0.03	3.92	354.4%	20.28	16.35	111.9	20.5	100.7%	74.9%	75.5%	29.1	3.64	37.93	3.51	36.45
90	3.63	0.03	4.38	307.1%	20.20	15.81	111.6	20.5	100.6%	76.4%	76.8%	26.1	3.63	38.16	3.50	36.68
91	3.61	0.04	4.66	281.7%	20.16	15.47	110.9	20.5	100.4%	77.2%	77.4%	24.4	3.61	38.39	3.48	36.92
92	3.59	0.03	4.51	295.1%	20.18	15.66	111.4	20.5	100.6%	76.7%	77.2%	25.3	3.59	38.70	3.47	37.22
93	3.58	0.03	5.12	248.5%	20.08	14.95	111.1	20.5	100.5%	78.1%	78.5%	22.3	3.58	38.93	3.45	37.45
94	3.57	0.05	4.45	298.9%	20.19	15.72	110.8	20.5	100.2%	76.6%	76.8%	25.5	3.57	39.16	3.44	37.68
95	3.55	0.03	4.60	287.5%	20.17	15.55	111.1	20.5	100.6%	77.0%	77.4%	24.8	3.55	39.40	3.43	37.92
96	3.54	0.05	4.29	313.2%	20.22	15.90	110.8	20.5	100.2%	76.2%	76.4%	26.4	3.54	39.63	3.42	38.15
97	3.52	0.04	4.24	319.4%	20.23	15.97	110.8	20.5	100.4%	76.1%	76.4%	26.9	3.52	39.94	3.40	38.46
98	3.51	0.03	4.66	282.3%	20.16	15.48	110.7	20.4	100.5%	77.2%	77.6%	24.5	3.51	40.17	3.39	38.69
99	3.49	0.04	4.57	289.5%	20.17	15.58	110.3	20.4	100.4%	77.0%	77.3%	24.9	3.49	40.48	3.37	39.00
100	3.48	0.02	4.74	277.3%	20.15	15.40	110.2	20.4	100.7%	77.4%	78.0%	24.2	3.48	40.63	3.36	39.15
101	3.47	0.03	5.23	241.3%	20.06	14.82	110.9	20.4	100.4%	78.4%	78.7%	21.9	3.47	40.87	3.35	39.38
102	3.45	0.02	5.10	250.6%	20.09	14.98	110.9	20.4	100.6%	78.1%	78.6%	22.5	3.45	41.10	3.34	39.61
103	3.43	0.05	4.17	324.9%	20.24	16.04	110.4	20.4	100.2%	75.9%	76.1%	27.2	3.43	41.41	3.32	39.92
104	3.43	0.03	4.63	285.3%	20.16	15.52	110.1	20.4	100.6%	77.2%	77.6%	24.7	3.43	41.56	3.31	40.08
105	3.41	0.05	4.30	312.2%	20.21	15.88	110.6	20.4	100.2%	76.3%	76.4%	26.4	3.41	41.87	3.29	40.39
106	3.39	0.04	4.89	263.9%	20.12	15.21	111.2	20.4	100.3%	77.6%	77.9%	23.3	3.39	42.11	3.28	40.62
107	3.38	0.04	3.85	361.4%	20.29	16.42	110.3	20.4	100.5%	74.9%	75.3%	29.5	3.38	42.26	3.27	40.77
108	3.37	0.04	3.90	355.9%	20.28	16.37	109.9	20.4	100.5%	75.1%	75.5%	29.2	3.37	42.49	3.26	41.00
109	3.36	0.04	4.75	274.5%	20.14	15.37	109.6	20.5	100.3%	77.6%	77.8%	24.0	3.36	42.72	3.25	41.24
110	3.34	0.04	4.26	317.5%	20.22	15.94	109.6	20.5	100.4%	76.3%	76.6%	26.7	3.34	42.96	3.23	41.47
111	3.33	0.03	4.79	272.3%	20.14	15.33	109.3	20.4	100.5%	77.7%	78.1%	23.9	3.33	43.11	3.22	41.62
112	3.32	0.05	4.04	338.3%	20.26	16.19	108.7	20.4	100.3%	75.8%	76.0%	28.1	3.32	43.42	3.21	41.93
113	3.31	0.04	4.47	298.3%	20.19	15.70	108.4	20.4	100.4%	77.0%	77.3%	25.5	3.31	43.58	3.20	42.09
114	3.29	0.04	3.80	367.6%	20.30	16.48	109.1	20.4	100.5%	74.9%	75.3%	29.9	3.29	43.81	3.19	42.32
115	3.28	0.05	4.42	301.3%	20.19	15.75	109.1	20.4	100.2%	76.8%	77.0%	25.7	3.28	44.04	3.17	42.55
116	3.27	0.03	4.39	306.0%	20.20	15.80	109.2	20.4	100.6%	76.7%	77.2%	26.0	3.27	44.27	3.16	42.79
117	3.25	0.04	4.43	301.2%	20.19	15.74	109.1	20.4	100.4%	76.8%	77.2%	25.7	3.25	44.50	3.15	43.02
118	3.24	0.04	4.22	321.8%	20.23	16.00	109.3	20.4	100.4%	76.2%	76.5%	27.0	3.24	44.74	3.13	43.25

119	3.22	0.03	4.82	269.7%	20.13	15.29	109.1	20.4	100.5%	77.8%	78.2%	23.7	3.22	45.05	3.12	43.56
120	3.21	0.03	4.76	274.5%	20.14	15.36	109.0	20.4	100.5%	77.6%	78.1%	24.0	3.21	45.20	3.11	43.72
121	3.20	0.04	4.04	339.4%	20.26	16.19	109.6	20.4	100.5%	75.7%	76.0%	28.1	3.20	45.43	3.10	43.95
122	3.19	0.03	4.35	309.5%	20.21	15.84	108.8	20.4	100.6%	76.7%	77.1%	26.2	3.19	45.67	3.08	44.18
123	3.17	0.04	4.09	334.3%	20.25	16.14	109.0	20.4	100.5%	75.9%	76.2%	27.8	3.17	45.90	3.07	44.42
124	3.15	0.03	4.59	288.7%	20.17	15.57	109.3	20.4	100.6%	77.2%	77.6%	24.9	3.15	46.21	3.05	44.73
125	3.14	0.04	4.11	332.0%	20.25	16.11	109.2	20.3	100.5%	75.9%	76.3%	27.7	3.14	46.36	3.04	44.88
126	3.13	0.04	4.41	303.2%	20.20	15.77	109.7	20.4	100.4%	76.7%	77.0%	25.8	3.13	46.67	3.03	45.19
127	3.12	0.03	4.96	259.8%	20.11	15.14	108.8	20.3	100.5%	78.1%	78.5%	23.1	3.12	46.83	3.02	45.35
128	3.10	0.03	4.21	322.8%	20.23	16.00	108.4	20.4	100.6%	76.4%	76.8%	27.1	3.10	47.06	3.01	45.58
129	3.09	0.04	4.72	276.8%	20.15	15.40	108.8	20.3	100.4%	77.6%	77.8%	24.1	3.09	47.29	2.99	45.82
130	3.07	0.03	5.29	237.3%	20.05	14.75	109.3	20.3	100.4%	78.7%	79.0%	21.6	3.07	47.60	2.98	46.13
131	3.06	0.04	4.61	285.8%	20.16	15.53	109.1	20.4	100.4%	77.3%	77.6%	24.7	3.06	47.83	2.96	46.36
132	3.04	0.04	4.24	319.0%	20.23	15.96	108.8	20.4	100.4%	76.4%	76.7%	26.8	3.04	48.07	2.95	46.59
133	3.03	0.04	4.39	305.1%	20.20	15.79	109.1	20.4	100.4%	76.7%	77.0%	25.9	3.03	48.37	2.93	46.91
134	3.01	0.04	4.90	263.3%	20.12	15.20	109.9	20.4	100.3%	77.8%	78.1%	23.3	3.01	48.61	2.92	47.14
135	3.00	0.03	4.97	258.6%	20.11	15.12	109.8	20.4	100.5%	78.0%	78.4%	23.0	3.00	48.76	2.91	47.30
136	2.99	0.03	4.64	284.2%	20.16	15.50	109.7	20.4	100.6%	77.3%	77.7%	24.6	2.99	49.07	2.89	47.61
137	2.97	0.03	4.86	266.8%	20.12	15.25	110.4	20.4	100.5%	77.7%	78.1%	23.5	2.97	49.30	2.88	47.84
138	2.96	0.04	4.86	265.9%	20.12	15.24	109.8	20.4	100.3%	77.8%	78.0%	23.4	2.96	49.46	2.87	48.00
139	2.94	0.04	4.00	344.4%	20.27	16.25	109.9	20.4	100.5%	75.5%	75.8%	28.5	2.94	49.77	2.86	48.31
140	2.93	0.02	4.88	266.1%	20.12	15.23	109.8	20.4	100.7%	77.8%	78.3%	23.5	2.93	50.00	2.84	48.54
141	2.91	0.03	4.71	278.4%	20.15	15.42	110.6	20.4	100.5%	77.3%	77.7%	24.2	2.91	50.31	2.82	48.86
142	2.90	0.04	4.53	292.3%	20.18	15.62	110.9	20.4	100.4%	76.8%	77.1%	25.1	2.90	50.46	2.82	49.01
143	2.89	0.05	3.92	351.9%	20.28	16.33	110.8	20.4	100.3%	75.1%	75.3%	28.9	2.89	50.70	2.80	49.25
144	2.88	0.04	4.52	293.2%	20.18	15.63	110.2	20.5	100.4%	76.9%	77.2%	25.2	2.88	50.85	2.79	49.40
145	2.86	0.04	4.11	332.9%	20.25	16.12	110.0	20.5	100.5%	75.8%	76.2%	27.7	2.86	51.16	2.78	49.71
146	2.85	0.02	5.23	241.8%	20.06	14.82	111.1	20.4	100.6%	78.4%	78.8%	21.9	2.85	51.39	2.76	49.95
147	2.83	0.04	4.82	269.6%	20.13	15.29	111.3	20.4	100.3%	77.5%	77.7%	23.7	2.83	51.70	2.75	50.26
148	2.82	0.03	4.47	298.8%	20.19	15.70	110.7	20.4	100.6%	76.7%	77.2%	25.6	2.82	51.93	2.73	50.50
149	2.81	0.03	4.22	322.6%	20.23	16.00	110.8	20.4	100.6%	76.0%	76.5%	27.1	2.81	52.09	2.73	50.65
150	2.79	0.04	4.40	304.5%	20.20	15.78	110.8	20.4	100.4%	76.5%	76.8%	25.9	2.79	52.32	2.71	50.89
151	2.79	0.05	4.22	320.1%	20.23	15.98	110.3	20.4	100.2%	76.1%	76.3%	26.9	2.79	52.48	2.70	51.04
152	2.77	0.05	3.90	354.3%	20.28	16.36	110.8	20.4	100.3%	75.0%	75.2%	29.1	2.77	52.71	2.69	51.28
153	2.76	0.05	3.71	377.5%	20.31	16.58	110.3	20.4	100.3%	74.4%	74.6%	30.6	2.76	52.94	2.68	51.51
154	2.75	0.04	4.08	335.7%	20.25	16.15	109.7	20.4	100.5%	75.8%	76.1%	27.9	2.75	53.17	2.67	51.75
155	2.74	0.04	4.15	328.8%	20.24	16.08	108.8	20.5	100.5%	76.1%	76.5%	27.5	2.74	53.33	2.66	51.91
156	2.72	0.05	4.52	292.6%	20.18	15.63	107.9	20.4	100.2%	77.2%	77.4%	25.1	2.72	53.56	2.64	52.14
157	2.71	0.03	4.44	301.6%	20.19	15.74	107.5	20.4	100.6%	77.1%	77.6%	25.7	2.71	53.79	2.63	52.38
158	2.69	0.04	4.88	265.0%	20.12	15.22	108.3	20.4	100.3%	78.0%	78.2%	23.4	2.69	54.10	2.61	52.69
159	2.68	0.02	4.68	282.1%	20.16	15.47	108.4	20.4	100.7%	77.5%	78.1%	24.5	2.68	54.33	2.60	52.92
160	2.66	0.03	4.63	285.5%	20.16	15.52	108.9	20.4	100.6%	77.3%	77.8%	24.7	2.66	54.57	2.59	53.16
161	2.65	0.03	4.73	276.7%	20.15	15.40	109.9	20.5	100.5%	77.5%	77.9%	24.1	2.65	54.80	2.57	53.39
162	2.64	0.03	4.72	278.0%	20.15	15.41	110.6	20.4	100.5%	77.3%	77.8%	24.2	2.64	55.03	2.56	53.63
163	2.62	0.03	4.66	282.6%	20.16	15.48	109.9	20.5	100.5%	77.3%	77.7%	24.5	2.62	55.26	2.55	53.87
164	2.61	0.03	4.87	265.9%	20.12	15.23	109.1	20.4	100.5%	77.9%	78.3%	23.5	2.61	55.50	2.54	54.10
165	2.60	0.05	4.51	293.6%	20.18	15.65	109.0	20.5	100.2%	77.1%	77.2%	25.2	2.60	55.73	2.52	54.34
166	2.58	0.03	5.01	256.0%	20.10	15.07	110.5	20.5	100.5%	78.0%	78.4%	22.8	2.58	55.96	2.51	54.57
167	2.57	0.02	5.02	255.9%	20.10	15.07	110.4	20.6	100.7%	78.0%	78.6%	22.8	2.57	56.19	2.50	54.81
168	2.55	0.04	4.14	329.0%	20.24	16.08	110.2	20.4	100.5%	75.9%	76.2%	27.5	2.55	56.42	2.48	55.04
169	2.54	0.04	3.93	352.4%	20.28	16.33	109.9	20.4	100.5%	75.2%	75.6%	29.0	2.54	56.66	2.47	55.28
170	2.53	0.03	4.52	294.6%	20.18	15.65	109.6	20.4	100.6%	77.0%	77.4%	25.3	2.53	56.89	2.46	55.51
171	2.51	0.04	4.58	288.7%	20.17	15.57	109.6	20.4	100.4%	77.1%	77.4%	24.9	2.51	57.12	2.44	55.75
172	2.50	0.03	4.88	265.8%	20.12	15.23	111.1	20.4	100.5%	77.6%	78.0%	23.4	2.50	57.43	2.43	56.06
173	2.48	0.03	5.20	242.9%	20.07	14.85	110.8	20.4	100.5%	78.3%	78.7%	22.0	2.48	57.66	2.41	56.30
174	2.47	0.03	4.76	274.7%	20.14	15.37	110.5	20.5	100.5%	77.5%	77.9%	24.0	2.47	57.82	2.41	56.46
175	2.46	0.03	4.65	283.9%	20.16	15.50	110.6	20.5	100.6%	77.2%	77.6%	24.6	2.46	58.05	2.39	56.69
176	2.45	0.04	4.37	306.7%	20.20	15.81	110.4	20.5	100.4%	76.5%	76.8%	26.0	2.45	58.28	2.38	56.93
177	2.43	0.04	3.50	407.2%	20.35	16.83	110.1	20.5	100.6%	73.6%	74.1%	32.5	2.43	58.51	2.37	57.17
178	2.42	0.03	4.44	301.6%	20.19	15.74	110.4	20.6	100.6%	76.7%	77.2%	25.7	2.42	58.75	2.35	57.40
179	2.40	0.03	4.82	270.2%	20.13	15.30	110.2	20.6	100.5%	77.6%	78.0%	23.7	2.40	58.98	2.34	57.64
180	2.39	0.03	4.26	318.2%	20.22	15.95	109.8	20.6	100.6%	76.3%	76.8%	26.8	2.39	59.21	2.33	57.88
181	2.37	0.03	4.99	257.8%	20.10	15.10	110.1	20.5	100.5%	78.0%	78.4%	22.9	2.37	59.52	2.31	58.19
182	2.36	0.03	5.30	236.8%	20.05	14.74	110.4	20.5	100.4%	78.6%	78.9%	21.6	2.36	59.75	2.30	58.43
183	2.35	0.03	4.56	291.4%	20.17	15.60	110.5	20.6	100.6%	77.0%	77.4%	25.1	2.35	59.91	2.29	58.58
184	2.34	0.03	4.37	307.7%	20.21	15.82	110.8	20.5	100.6%	76.5%	76.9%	26.1	2.34	60.14	2.27	58.82
185	2.32	0.05	4.28	314.4%	20.22	15.91	110.3	20.5	100.2%	76.3%	76.4%	26.5	2.32	60.37	2.26	59.06
186	2.31	0.04	3.91	354.8%	20.28	16.36	110.2	20.5	100.5%	75.1%	75.5%	29.1	2.31	60.60	2.25	59.29
187	2.29	0.03	4.89	264.8%	20.12	15.22	109.8	20.6	100.5%	77.8%	78.2%	23.4	2.29	60.91	2.23	59.61
188	2.28	0.03	5.11	248.9%	20.08	14.95	110.3	20.6	100.5%	78.2%	78.6%	22.4	2.28	61.15	2.22	59.85

189	2.26	0.03	4.97	258.8%	20.11	15.12	111.0	20.5	100.5%	77.9%	78.2%	23.0	2.26	61.46	2.20	60.16
190	2.25	0.03	5.09	250.7%	20.09	14.98	111.1	20.5	100.5%	78.1%	78.4%	22.5	2.25	61.69	2.19	60.40
191	2.24	0.03	4.71	278.4%	20.15	15.42	111.2	20.5	100.5%	77.3%	77.7%	24.2	2.24	61.84	2.18	60.56
192	2.22	0.04	4.28	315.2%	20.22	15.92	110.6	20.5	100.4%	76.2%	76.6%	26.6	2.22	62.07	2.17	60.79
193	2.21	0.02	4.93	262.3%	20.11	15.17	111.1	20.6	100.7%	77.8%	78.3%	23.2	2.21	62.31	2.15	61.03
194	2.20	0.03	5.01	255.8%	20.10	15.07	111.0	20.6	100.5%	78.0%	78.3%	22.8	2.20	62.54	2.14	61.27
195	2.18	0.03	4.22	322.2%	20.23	16.00	111.2	20.6	100.6%	76.0%	76.5%	27.1	2.18	62.77	2.13	61.50
196	2.17	0.04	4.40	304.4%	20.20	15.78	111.3	20.6	100.4%	76.5%	76.8%	25.9	2.17	63.00	2.11	61.74
197	2.16	0.03	5.09	250.8%	20.09	14.99	111.7	20.6	100.5%	78.0%	78.4%	22.5	2.16	63.24	2.10	61.98
198	2.15	0.04	4.13	330.0%	20.24	16.09	111.1	20.6	100.5%	75.7%	76.1%	27.5	2.15	63.39	2.09	62.14
199	2.13	0.05	3.80	366.4%	20.30	16.47	110.4	20.6	100.3%	74.7%	75.0%	29.8	2.13	63.62	2.08	62.37
200	2.11	0.04	4.23	320.7%	20.23	15.98	110.4	20.6	100.4%	76.1%	76.4%	26.9	2.11	63.93	2.06	62.69
201	2.10	0.04	5.13	247.4%	20.08	14.93	110.6	20.6	100.3%	78.2%	78.5%	22.3	2.10	64.16	2.05	62.93
202	2.09	0.04	4.52	293.7%	20.18	15.64	110.6	20.6	100.4%	76.9%	77.2%	25.2	2.09	64.40	2.03	63.16
203	2.07	0.04	4.18	325.6%	20.24	16.04	110.4	20.6	100.4%	76.0%	76.3%	27.3	2.07	64.63	2.02	63.40
204	2.06	0.05	4.43	301.0%	20.19	15.74	111.2	20.6	100.2%	76.5%	76.7%	25.7	2.06	64.86	2.01	63.64
205	2.04	0.04	5.06	251.7%	20.09	15.01	110.8	20.6	100.3%	78.1%	78.3%	22.5	2.04	65.17	1.99	63.96
206	2.03	0.02	4.83	270.3%	20.13	15.30	110.7	20.6	100.7%	77.6%	78.1%	23.7	2.03	65.33	1.98	64.11
207	2.02	0.02	4.81	271.7%	20.13	15.32	110.8	20.6	100.7%	77.5%	78.1%	23.8	2.02	65.56	1.97	64.35
208	2.01	0.02	5.12	249.3%	20.08	14.95	110.2	20.5	100.6%	78.3%	78.8%	22.4	2.01	65.79	1.96	64.59
209	1.99	0.03	4.49	296.9%	20.19	15.68	111.1	20.5	100.6%	76.7%	77.2%	25.4	1.99	66.10	1.94	64.91
210	1.98	0.04	4.94	260.4%	20.11	15.15	112.0	20.6	100.3%	77.7%	77.9%	23.1	1.98	66.25	1.93	65.07
211	1.96	0.04	4.45	300.0%	20.19	15.73	112.0	20.6	100.4%	76.5%	76.8%	25.6	1.96	66.56	1.91	65.38
212	1.95	0.03	4.77	273.9%	20.14	15.36	112.2	20.6	100.5%	77.3%	77.7%	24.0	1.95	66.80	1.90	65.62
213	1.94	0.04	4.09	335.0%	20.25	16.15	111.1	20.6	100.5%	75.6%	75.9%	27.9	1.94	66.87	1.89	65.70
214	1.92	0.04	4.02	342.4%	20.26	16.23	110.6	20.6	100.5%	75.4%	75.8%	28.3	1.92	67.26	1.87	66.10
215	1.91	0.03	5.11	249.5%	20.08	14.96	110.7	20.5	100.5%	78.2%	78.5%	22.4	1.91	67.41	1.86	66.25
216	1.90	0.04	4.89	264.2%	20.12	15.21	110.7	20.6	100.3%	77.7%	78.0%	23.3	1.90	67.65	1.85	66.49
217	1.88	0.03	4.65	283.8%	20.16	15.50	110.8	20.6	100.6%	77.2%	77.6%	24.6	1.88	67.96	1.83	66.81
218	1.86	0.03	5.36	232.9%	20.04	14.67	110.6	20.6	100.4%	78.7%	79.0%	21.3	1.86	68.19	1.82	67.05
219	1.85	0.03	4.43	302.1%	20.20	15.75	110.9	20.5	100.6%	76.6%	77.1%	25.8	1.85	68.42	1.81	67.29
220	1.84	0.03	5.57	220.3%	20.01	14.42	111.2	20.6	100.4%	79.0%	79.3%	20.5	1.84	68.65	1.79	67.52
221	1.82	0.03	4.18	326.4%	20.24	16.04	110.9	20.5	100.7%	75.9%	76.4%	27.3	1.82	68.89	1.78	67.76
222	1.81	0.04	4.37	306.7%	20.20	15.81	111.5	20.6	100.4%	76.4%	76.7%	26.0	1.81	69.12	1.77	68.00
223	1.80	0.04	4.23	320.6%	20.23	15.98	111.2	20.6	100.4%	76.0%	76.3%	26.9	1.80	69.35	1.75	68.24
224	1.78	0.04	4.67	281.2%	20.15	15.47	110.8	20.5	100.4%	77.2%	77.5%	24.4	1.78	69.58	1.74	68.48
225	1.77	0.02	4.77	274.3%	20.14	15.36	111.2	20.5	100.7%	77.4%	78.0%	24.0	1.77	69.81	1.73	68.72
226	1.76	0.04	4.49	296.0%	20.18	15.67	111.1	20.5	100.4%	76.7%	77.0%	25.4	1.76	70.05	1.71	68.95
227	1.74	0.04	4.96	258.6%	20.11	15.12	111.1	20.6	100.3%	77.8%	78.1%	23.0	1.74	70.28	1.70	69.19
228	1.73	0.02	4.97	259.8%	20.11	15.13	110.9	20.6	100.7%	77.9%	78.4%	23.1	1.73	70.51	1.69	69.43
229	1.72	0.03	5.04	254.0%	20.09	15.04	110.7	20.6	100.5%	78.0%	78.4%	22.7	1.72	70.74	1.68	69.67
230	1.71	0.04	4.04	340.0%	20.26	16.20	110.6	20.6	100.5%	75.5%	75.9%	28.2	1.71	70.90	1.67	69.83
231	1.69	0.04	4.21	322.3%	20.23	16.00	111.3	20.6	100.4%	75.9%	76.3%	27.0	1.69	71.21	1.65	70.15
232	1.67	0.04	4.74	275.4%	20.14	15.38	111.7	20.5	100.3%	77.2%	77.5%	24.0	1.67	71.52	1.63	70.47
233	1.67	0.04	4.57	289.7%	20.17	15.59	111.5	20.6	100.4%	76.9%	77.1%	25.0	1.67	71.59	1.63	70.54
234	1.65	0.03	4.41	304.5%	20.20	15.78	111.5	20.5	100.6%	76.4%	76.9%	25.9	1.65	71.90	1.61	70.86
235	1.63	0.03	4.86	266.8%	20.12	15.25	111.2	20.5	100.5%	77.6%	78.0%	23.5	1.63	72.14	1.60	71.10
236	1.62	0.03	4.64	284.0%	20.16	15.50	110.9	20.5	100.6%	77.1%	77.6%	24.6	1.62	72.37	1.58	71.34
237	1.61	0.03	4.94	260.9%	20.11	15.15	110.9	20.5	100.5%	77.8%	78.2%	23.1	1.61	72.52	1.57	71.50
238	1.59	0.03	4.66	282.8%	20.16	15.48	110.9	20.5	100.5%	77.2%	77.6%	24.5	1.59	72.83	1.56	71.82
239	1.58	0.04	4.53	292.5%	20.18	15.63	110.6	20.6	100.4%	76.9%	77.2%	25.1	1.58	73.07	1.54	72.06
240	1.56	0.03	4.73	277.4%	20.15	15.41	111.3	20.6	100.5%	77.3%	77.7%	24.2	1.56	73.37	1.53	72.38
241	1.55	0.03	4.86	266.7%	20.12	15.24	112.7	20.6	100.5%	77.4%	77.8%	23.5	1.55	73.53	1.52	72.54
242	1.53	0.04	4.25	318.6%	20.22	15.96	113.2	20.6	100.4%	75.8%	76.1%	26.8	1.53	73.84	1.50	72.85
243	1.52	0.04	4.52	294.0%	20.18	15.64	112.4	20.6	100.4%	76.6%	76.9%	25.2	1.52	73.99	1.49	73.01
244	1.51	0.03	3.94	352.4%	20.28	16.33	111.8	20.6	100.7%	75.0%	75.5%	29.0	1.51	74.30	1.47	73.33
245	1.50	0.04	4.48	297.0%	20.19	15.69	111.4	20.6	100.4%	76.7%	77.0%	25.4	1.50	74.38	1.47	73.41
246	1.48	0.03	4.49	296.7%	20.19	15.68	112.2	20.6	100.6%	76.6%	77.0%	25.4	1.48	74.69	1.45	73.73
247	1.47	0.03	5.02	255.6%	20.10	15.07	111.8	20.6	100.5%	77.9%	78.2%	22.8	1.47	74.92	1.44	73.97
248	1.46	0.04	4.10	333.8%	20.25	16.13	110.7	20.6	100.5%	75.7%	76.0%	27.8	1.46	75.15	1.42	74.21
249	1.45	0.04	4.08	335.7%	20.25	16.15	110.6	20.6	100.5%	75.6%	76.0%	27.9	1.45	75.31	1.42	74.37
250	1.43	0.03	4.75	275.8%	20.14	15.38	111.3	20.5	100.5%	77.3%	77.7%	24.1	1.43	75.54	1.40	74.61
251	1.42	0.03	4.44	301.9%	20.19	15.74	111.6	20.5	100.6%	76.5%	77.0%	25.8	1.42	75.77	1.39	74.85
252	1.41	0.04	4.07	336.3%	20.25	16.16	111.3	20.6	100.5%	75.5%	75.9%	27.9	1.41	76.01	1.38	75.09
253	1.40	0.04	3.81	366.1%	20.30	16.47	111.1	20.4	100.5%	74.6%	75.0%	29.8	1.40	76.16	1.37	75.25
254	1.38	0.04	4.36	308.0%	20.21	15.83	110.8	20.4	100.4%	76.4%	76.7%	26.1	1.38	76.39	1.35	75.49
255	1.37	0.04	4.42	302.5%	20.20	15.76	110.5	20.5	100.4%	76.6%	76.9%	25.8	1.37	76.63	1.34	75.73
256	1.36	0.04	4.51	294.5%	20.18	15.65	110.0	20.6	100.4%	76.9%	77.2%	25.3	1.36	76.86	1.33	75.97
257	1.34	0.03	5.18	244.4%	20.07	14.87	110.6	20.5	100.5%	78.3%	78.7%	22.1	1.34	77.09	1.31	76.20
258	1.33	0.02	4.18	326.9%	20.24	16.04	110.4	20.5	100.9%	76.0%	76.7%	27.4	1.33	77.32	1.30	76.44

259	1.32	0.04	4.49	296.4%	20.18	15.68	110.4	20.5	100.4%	76.8%	77.1%	25.4	1.32	77.55	1.29	76.68
260	1.30	0.04	4.24	319.1%	20.23	15.96	110.5	20.6	100.4%	76.1%	76.5%	26.8	1.30	77.86	1.27	77.00
261	1.28	0.03	5.04	254.0%	20.09	15.04	110.7	20.6	100.5%	78.0%	78.4%	22.7	1.28	78.10	1.26	77.24
262	1.27	0.04	4.42	302.4%	20.20	15.76	111.0	20.6	100.4%	76.6%	76.9%	25.8	1.27	78.33	1.24	77.48
263	1.26	0.04	4.72	277.1%	20.15	15.41	111.1	20.6	100.4%	77.3%	77.6%	24.2	1.26	78.56	1.23	77.72
264	1.25	0.03	5.25	239.7%	20.06	14.79	111.1	20.6	100.4%	78.4%	78.8%	21.8	1.25	78.72	1.22	77.88
265	1.23	0.03	4.62	286.1%	20.16	15.53	110.8	20.6	100.6%	77.1%	77.5%	24.7	1.23	78.95	1.21	78.12
266	1.22	0.03	4.51	295.5%	20.18	15.66	111.5	20.6	100.6%	76.7%	77.2%	25.3	1.22	79.26	1.19	78.44
267	1.20	0.03	5.06	252.4%	20.09	15.01	111.3	20.6	100.5%	78.0%	78.4%	22.6	1.20	79.49	1.18	78.68
268	1.19	0.04	3.88	357.8%	20.29	16.39	111.0	20.6	100.5%	74.9%	75.3%	29.3	1.19	79.64	1.17	78.84
269	1.18	0.03	4.57	290.1%	20.17	15.59	111.1	20.6	100.6%	76.9%	77.4%	25.0	1.18	79.88	1.16	79.08
270	1.16	0.03	4.67	281.7%	20.16	15.47	111.2	20.6	100.5%	77.2%	77.6%	24.5	1.16	80.19	1.14	79.40
271	1.15	0.05	4.27	315.1%	20.22	15.92	111.7	20.6	100.2%	76.0%	76.2%	26.6	1.15	80.42	1.12	79.64
272	1.14	0.04	4.39	304.7%	20.20	15.79	111.5	20.6	100.4%	76.4%	76.7%	25.9	1.14	80.57	1.12	79.80
273	1.13	0.04	4.16	326.9%	20.24	16.05	110.8	20.6	100.4%	75.9%	76.2%	27.3	1.13	80.73	1.11	79.96
274	1.11	0.03	4.75	275.4%	20.14	15.38	110.8	20.6	100.5%	77.4%	77.8%	24.1	1.11	81.04	1.09	80.28
275	1.10	0.02	4.63	285.8%	20.16	15.52	110.7	20.6	100.7%	77.1%	77.7%	24.7	1.10	81.27	1.08	80.52
276	1.09	0.02	4.52	295.0%	20.18	15.65	111.2	20.6	100.8%	76.8%	77.4%	25.3	1.09	81.42	1.07	80.68
277	1.07	0.04	4.37	306.6%	20.20	15.81	110.9	20.6	100.4%	76.4%	76.8%	26.0	1.07	81.73	1.05	81.00
278	1.06	0.03	4.37	308.1%	20.21	15.82	111.0	20.6	100.6%	76.4%	76.9%	26.1	1.06	81.89	1.04	81.16
279	1.05	0.04	4.06	337.8%	20.26	16.18	110.9	20.6	100.5%	75.5%	75.9%	28.0	1.05	82.04	1.03	81.32
280	1.04	0.04	4.01	343.0%	20.26	16.23	110.6	20.6	100.5%	75.4%	75.8%	28.4	1.04	82.28	1.02	81.56
281	1.03	0.04	4.18	325.6%	20.24	16.04	109.9	20.6	100.4%	76.0%	76.4%	27.3	1.03	82.51	1.00	81.81
282	1.01	0.04	3.70	379.3%	20.32	16.59	109.6	20.6	100.6%	74.5%	74.9%	30.7	1.01	82.82	0.99	82.13
283	1.00	0.02	4.94	261.8%	20.11	15.16	109.6	20.6	100.7%	78.0%	78.5%	23.2	1.00	82.89	0.98	82.21
284	0.98	0.03	4.44	301.1%	20.19	15.73	109.8	20.6	100.6%	76.8%	77.2%	25.7	0.98	83.20	0.97	82.53
285	0.97	0.03	5.12	248.5%	20.08	14.95	110.3	20.6	100.5%	78.2%	78.6%	22.3	0.97	83.44	0.95	82.77
286	0.96	0.03	4.59	288.4%	20.17	15.56	110.9	20.6	100.6%	77.0%	77.4%	24.9	0.96	83.67	0.94	83.01
287	0.94	0.03	3.99	346.6%	20.27	16.27	111.0	20.6	100.7%	75.3%	75.8%	28.6	0.94	83.90	0.93	83.25
288	0.93	0.05	4.29	313.5%	20.22	15.90	111.7	20.6	100.2%	76.1%	76.3%	26.5	0.93	84.13	0.91	83.49
289	0.92	0.03	4.08	336.6%	20.25	16.16	111.3	20.6	100.7%	75.5%	76.1%	28.0	0.92	84.37	0.90	83.73
290	0.91	0.04	3.97	347.5%	20.27	16.28	110.9	20.6	100.5%	75.2%	75.6%	28.7	0.91	84.52	0.89	83.89
291	0.89	0.05	4.32	311.0%	20.21	15.87	110.4	20.6	100.2%	76.4%	76.5%	26.3	0.89	84.75	0.88	84.13
292	0.88	0.02	4.42	304.6%	20.20	15.77	111.1	20.6	100.8%	76.5%	77.2%	25.9	0.88	84.98	0.86	84.37
293	0.87	0.03	4.85	267.9%	20.13	15.26	111.2	20.6	100.5%	77.6%	78.0%	23.6	0.87	85.22	0.85	84.61
294	0.85	0.03	4.85	267.6%	20.13	15.26	111.3	20.6	100.5%	77.6%	78.0%	23.6	0.85	85.45	0.84	84.85
295	0.84	0.03	4.23	320.9%	20.23	15.98	110.3	20.6	100.6%	76.2%	76.6%	27.0	0.84	85.68	0.82	85.09
296	0.83	0.03	4.11	333.7%	20.25	16.13	109.5	20.6	100.7%	75.9%	76.4%	27.8	0.83	85.84	0.81	85.25
297	0.82	0.03	4.65	283.4%	20.16	15.49	110.0	20.6	100.5%	77.3%	77.7%	24.6	0.82	86.07	0.80	85.50
298	0.80	0.03	4.80	271.9%	20.13	15.32	110.8	20.6	100.5%	77.5%	77.9%	23.8	0.80	86.38	0.78	85.82
299	0.78	0.03	4.13	331.5%	20.25	16.10	110.4	20.6	100.7%	75.8%	76.3%	27.6	0.78	86.61	0.77	86.06
300	0.77	0.02	3.97	350.1%	20.27	16.30	110.3	20.6	100.9%	75.3%	76.1%	28.8	0.77	86.84	0.76	86.30
301	0.76	0.03	4.48	297.6%	20.19	15.69	110.3	20.6	100.6%	76.8%	77.3%	25.5	0.76	87.00	0.75	86.46
302	0.74	0.03	4.42	303.2%	20.20	15.76	110.5	20.6	100.6%	76.6%	77.1%	25.8	0.74	87.31	0.73	86.78
303	0.73	0.03	5.12	248.8%	20.08	14.95	110.9	20.6	100.5%	78.2%	78.5%	22.4	0.73	87.54	0.72	87.02
304	0.72	0.03	5.08	251.2%	20.09	14.99	111.4	20.6	100.5%	78.0%	78.4%	22.5	0.72	87.77	0.70	87.26
305	0.70	0.02	4.54	293.5%	20.18	15.63	111.9	20.6	100.8%	76.7%	77.3%	25.2	0.70	88.00	0.69	87.50
306	0.69	0.02	4.43	303.7%	20.20	15.76	111.7	20.6	100.8%	76.5%	77.1%	25.9	0.69	88.16	0.68	87.66
307	0.68	0.02	4.03	343.5%	20.26	16.23	110.8	20.6	100.9%	75.5%	76.1%	28.4	0.68	88.39	0.67	87.91
308	0.67	0.03	4.07	337.8%	20.26	16.17	111.1	20.6	100.7%	75.5%	76.1%	28.0	0.67	88.62	0.65	88.15
309	0.65	0.03	4.16	328.4%	20.24	16.07	111.1	20.6	100.7%	75.8%	76.3%	27.4	0.65	88.85	0.64	88.39
310	0.64	0.03	4.26	318.4%	20.22	15.95	110.7	20.6	100.6%	76.2%	76.7%	26.8	0.64	89.01	0.63	88.55
311	0.63	0.02	4.12	333.5%	20.25	16.12	110.2	20.6	100.9%	75.8%	76.5%	27.8	0.63	89.32	0.61	88.87
312	0.61	0.03	4.74	276.5%	20.14	15.39	109.9	20.6	100.5%	77.5%	77.9%	24.1	0.61	89.55	0.60	89.11
313	0.60	0.03	4.94	261.1%	20.11	15.16	110.2	20.6	100.5%	77.9%	78.3%	23.1	0.60	89.71	0.59	89.27
314	0.59	0.04	4.24	319.4%	20.23	15.97	110.2	20.6	100.4%	76.2%	76.5%	26.9	0.59	90.02	0.57	89.60
315	0.58	0.03	4.53	293.3%	20.18	15.63	109.6	20.6	100.6%	77.1%	77.5%	25.2	0.58	90.17	0.57	89.76
316	0.56	0.03	3.86	361.4%	20.29	16.42	109.4	20.6	100.7%	75.1%	75.7%	29.6	0.56	90.40	0.55	90.00
317	0.54	0.03	4.20	324.3%	20.23	16.02	110.0	20.6	100.7%	76.1%	76.6%	27.2	0.54	90.71	0.53	90.32
318	0.53	0.02	5.55	222.3%	20.01	14.45	111.3	20.6	100.6%	78.9%	79.4%	20.7	0.53	90.94	0.52	90.56
319	0.52	0.02	4.82	270.6%	20.13	15.30	112.0	20.5	100.7%	77.4%	77.9%	23.8	0.52	91.10	0.51	90.72
320	0.51	0.04	4.43	301.1%	20.19	15.74	112.0	20.5	100.4%	76.4%	76.7%	25.7	0.51	91.33	0.50	90.96
321	0.49	0.03	4.06	339.0%	20.26	16.18	111.3	20.5	100.7%	75.5%	76.0%	28.1	0.49	91.56	0.49	91.21
322	0.49	0.04	4.53	292.3%	20.18	15.62	111.7	20.6	100.4%	76.8%	77.0%	25.1	0.49	91.72	0.48	91.37
323	0.47	0.03	4.32	312.8%	20.21	15.88	111.5	20.5	100.6%	76.2%	76.7%	26.4	0.47	92.03	0.46	91.69
324	0.46	0.03	4.37	307.5%	20.21	15.82	111.4	20.6	100.6%	76.4%	76.8%	26.1	0.46	92.18	0.45	91.85
325	0.45	0.05	3.79	367.5%	20.30	16.49	110.9	20.6	100.3%	74.6%	74.8%	29.9	0.45	92.34	0.44	92.01
326	0.44	0.06	3.57	394.1%	20.33	16.73	110.3	20.6	100.1%	73.9%	74.0%	31.6	0.44	92.49	0.43	92.17
327	0.43	0.06	3.12	463.6%	20.41	17.25	109.0	20.6	100.2%	72.1%	72.2%	36.1	0.43	92.72	0.42	92.41
328	0.41	0.03	4.12	332.5%	20.25	16.11	108.7	20.6	100.7%	76.1%	76.6%	27.7	0.41	92.96	0.41	92.66

329	0.40	0.03	4.59	288.3%	20.17	15.56	108.3	20.6	100.6%	77.4%	77.8%	24.9	0.40	93.11	0.40	92.82
330	0.39	0.03	4.60	288.0%	20.17	15.56	108.3	20.6	100.6%	77.4%	77.8%	24.9	0.39	93.34	0.38	93.06
331	0.38	0.02	4.13	332.2%	20.25	16.11	109.2	20.6	100.9%	76.0%	76.7%	27.7	0.38	93.58	0.37	93.30
332	0.36	0.03	4.27	317.0%	20.22	15.93	109.7	20.6	100.6%	76.4%	76.8%	26.7	0.36	93.81	0.36	93.54
333	0.35	0.03	3.92	353.9%	20.28	16.34	109.0	20.6	100.7%	75.4%	75.9%	29.1	0.35	93.96	0.35	93.70
334	0.34	0.02	3.50	410.4%	20.35	16.85	108.7	20.6	101.1%	73.9%	74.7%	32.7	0.34	94.20	0.33	93.94
335	0.33	0.03	4.45	300.8%	20.19	15.73	108.9	20.5	100.6%	76.9%	77.4%	25.7	0.33	94.43	0.32	94.19
336	0.31	0.03	4.15	329.0%	20.24	16.07	108.6	20.5	100.7%	76.2%	76.7%	27.5	0.31	94.66	0.31	94.43
337	0.30	0.03	4.80	271.7%	20.13	15.32	108.5	20.6	100.5%	77.8%	78.2%	23.8	0.30	94.89	0.29	94.67
338	0.29	0.04	4.39	305.4%	20.20	15.79	108.3	20.6	100.4%	76.9%	77.2%	26.0	0.29	95.12	0.28	94.91
339	0.28	0.03	4.61	286.9%	20.17	15.54	108.7	20.6	100.6%	77.4%	77.8%	24.8	0.28	95.28	0.27	95.07
340	0.26	0.02	4.55	292.5%	20.18	15.62	109.4	20.6	100.8%	77.1%	77.7%	25.2	0.26	95.59	0.25	95.40
341	0.25	0.03	4.25	319.3%	20.23	15.96	109.3	20.6	100.6%	76.3%	76.8%	26.9	0.25	95.82	0.24	95.64
342	0.23	0.03	3.93	353.2%	20.28	16.33	110.0	20.6	100.7%	75.3%	75.8%	29.0	0.23	96.05	0.23	95.88
343	0.22	0.04	4.70	278.3%	20.15	15.42	110.7	20.6	100.4%	77.3%	77.6%	24.2	0.22	96.28	0.21	96.12
344	0.20	0.03	4.31	313.8%	20.22	15.89	111.1	20.6	100.6%	76.2%	76.7%	26.5	0.20	96.52	0.20	96.36
345	0.20	0.03	3.98	347.9%	20.27	16.28	110.6	20.6	100.7%	75.3%	75.9%	28.7	0.20	96.59	0.20	96.45
346	0.18	0.03	3.98	347.7%	20.27	16.28	110.2	20.6	100.7%	75.4%	75.9%	28.7	0.18	96.90	0.18	96.77
347	0.17	0.03	4.85	267.4%	20.13	15.26	109.7	20.5	100.5%	77.8%	78.2%	23.5	0.17	97.06	0.17	96.93
348	0.16	0.03	4.20	324.1%	20.23	16.02	109.9	20.6	100.7%	76.1%	76.6%	27.2	0.16	97.29	0.16	97.17
349	0.15	0.03	4.58	289.6%	20.17	15.58	110.2	20.6	100.6%	77.1%	77.5%	25.0	0.15	97.52	0.14	97.41
350	0.13	0.02	4.47	299.9%	20.19	15.71	110.9	20.6	100.8%	76.7%	77.3%	25.6	0.13	97.76	0.13	97.66
351	0.12	0.02	4.45	301.9%	20.19	15.74	110.4	20.5	100.8%	76.7%	77.3%	25.8	0.12	97.99	0.12	97.90
352	0.10	0.03	3.88	359.3%	20.29	16.40	110.4	20.6	100.7%	75.0%	75.6%	29.4	0.10	98.22	0.10	98.14
353	0.09	0.03	4.63	285.3%	20.16	15.52	110.4	20.6	100.6%	77.2%	77.6%	24.7	0.09	98.53	0.08	98.46
354	0.08	0.03	4.06	339.2%	20.26	16.19	110.7	20.4	100.7%	75.5%	76.1%	28.1	0.08	98.68	0.08	98.63
355	0.06	0.03	4.53	293.8%	20.18	15.64	110.2	20.5	100.6%	76.9%	77.4%	25.2	0.06	98.92	0.06	98.87
356	0.05	0.03	3.94	351.8%	20.28	16.32	109.9	20.5	100.7%	75.3%	75.8%	28.9	0.05	99.07	0.05	99.03
357	0.05	0.03	4.46	299.6%	20.19	15.71	109.2	20.6	100.6%	76.9%	77.4%	25.6	0.05	99.23	0.04	99.19
358	0.03	0.03	4.53	293.6%	20.18	15.64	109.4	20.6	100.6%	77.1%	77.5%	25.2	0.03	99.54	0.03	99.52
359	0.01	0.03	4.34	310.3%	20.21	15.85	109.5	20.6	100.6%	76.6%	77.0%	26.3	0.01	99.77	0.01	99.76
360	0.00	0.04	4.00	343.8%	20.27	16.24	109.0	20.6	100.5%	75.7%	76.0%	28.4	0.00	100.00	0.00	100.00

Moisture Content M_{cwb} : 5.775935

Combustion Efficiency: 99.50%
 Total Input (kJ): 108,271 102,690 (Btu)
 Total Output (kJ): 83,308 79,013 (Btu)
 Efficiency: 76.94%
 Total CO (g): 57.24

Moisture of Wood (wet basis): 5.77594
 Initial Dry Weight W_{td} (kg): 5.52
 Moisture Content Dry 6.13

Dry kg : 5.52
 CA: 47
 HY: 9
 OX: 43.89

Load Weight (kg): 5.86
 Fuel Heating HHV LHV
 Value in kJ/kg - CV: 19,602 17,700 Btu/lb 8433.0 7614.8

108403	3.92	8.82	2.74	19602.00	5.78	79.92	21.20	1.35	6.01	-0.02	0.13	39.10	121.45	0.34	-0.17	638.08	44.57	3.41	391.14
Total Input	Fuel Properties				Mw Moisture Fuel Burnt	Mass Balance (moles/100 mole dry flue gas)					kg Wood per 100 mole dfp Nk	Moles per kg of Dry Wood						Moisture Present	Stack Temp K
	Carbon /12= [a]	Hydrogen /1= [b]	Oxygen /16= [c]	Calorific Value		[h]	[u]	[w]	[j]	[k]		CO ₂	O ₂	CO	HC	N ₂	H ₂ O		
0	3.92	8.82	2.74	19602.00	5.78	80.46	21.34	2.26	9.97	0.01	0.23	38.59	47.33	0.66	0.02	356.59	44.18	3.41	422.43
838	3.92	8.82	2.74	19602.00	5.78	80.54	21.36	2.37	10.46	0.00	0.24	38.66	42.98	0.59	0.02	340.37	44.19	3.41	423.15
545	3.92	8.82	2.74	19602.00	5.78	80.50	21.35	2.30	10.16	0.00	0.23	38.70	45.63	0.57	0.01	350.47	44.21	3.41	423.09
503	3.92	8.82	2.74	19602.00	5.78	80.43	21.34	2.18	9.62	0.00	0.22	38.83	50.75	0.46	-0.02	370.17	44.27	3.41	422.71
545	3.92	8.82	2.74	19602.00	5.78	80.49	21.35	2.25	9.93	-0.01	0.22	38.95	47.68	0.36	-0.03	358.90	44.29	3.41	422.21
587	3.92	8.82	2.74	19602.00	5.78	80.51	21.35	2.29	10.11	0.00	0.23	38.85	46.03	0.44	-0.01	352.38	44.26	3.41	422.71
461	3.92	8.82	2.74	19602.00	5.78	80.54	21.36	2.34	10.31	0.00	0.23	38.91	44.26	0.39	-0.02	345.84	44.27	3.41	422.87
503	3.92	8.82	2.74	19602.00	5.78	80.38	21.32	2.06	9.12	-0.01	0.21	39.04	56.04	0.29	-0.06	390.74	44.34	3.41	422.26
587	3.92	8.82	2.74	19602.00	5.78	80.37	21.32	2.06	9.11	-0.01	0.21	38.98	56.16	0.34	-0.05	391.02	44.33	3.41	422.09
545	3.92	8.82	2.74	19602.00	5.78	80.41	21.33	2.13	9.40	-0.01	0.21	38.88	53.02	0.42	-0.03	378.88	44.29	3.41	421.93
545	3.92	8.82	2.74	19602.00	5.78	80.44	21.34	2.19	9.67	0.00	0.22	38.78	50.23	0.50	-0.01	368.08	44.25	3.41	421.87
545	3.92	8.82	2.74	19602.00	5.78	80.53	21.36	2.34	10.34	0.00	0.23	38.76	44.02	0.51	0.00	344.55	44.22	3.41	421.98
503	3.92	8.82	2.74	19602.00	5.78	80.49	21.35	2.28	10.06	0.00	0.23	38.75	46.48	0.53	0.00	353.80	44.23	3.41	421.93
503	3.92	8.82	2.74	19602.00	5.78	80.46	21.34	2.22	9.81	0.00	0.22	38.84	48.83	0.45	-0.01	362.93	44.26	3.41	422.48
545	3.92	8.82	2.74	19602.00	5.78	80.48	21.35	2.27	10.01	0.00	0.23	38.74	46.97	0.53	0.00	355.64	44.23	3.41	422.37
587	3.92	8.82	2.74	19602.00	5.78	80.41	21.33	2.14	9.44	-0.01	0.21	38.88	52.61	0.42	-0.03	377.32	44.29	3.41	422.15
545	3.92	8.82	2.74	19602.00	5.78	80.50	21.35	2.27	10.02	0.00	0.23	38.90	46.88	0.40	-0.02	355.71	44.27	3.41	422.04
545	3.92	8.82	2.74	19602.00	5.78	80.45	21.34	2.19	9.68	-0.01	0.22	38.89	50.18	0.41	-0.02	368.19	44.28	3.41	422.26
587	3.92	8.82	2.74	19602.00	5.78	80.51	21.35	2.32	10.21	0.00	0.23	38.70	45.14	0.56	0.01	348.61	44.21	3.41	422.65
587	3.92	8.82	2.74	19602.00	5.78	80.54	21.36	2.36	10.41	0.00	0.24	38.76	43.36	0.51	0.01	342.06	44.22	3.41	422.43
545	3.92	8.82	2.74	19602.00	5.78	80.49	21.35	2.27	10.03	0.00	0.23	38.80	46.81	0.49	-0.01	355.18	44.24	3.41	422.82
545	3.92	8.82	2.74	19602.00	5.78	80.52	21.36	2.34	10.29	0.00	0.23	38.66	44.43	0.60	0.02	345.82	44.20	3.41	422.82
545	3.92	8.82	2.74	19602.00	5.78	80.49	21.35	2.28	10.04	0.00	0.23	38.80	46.71	0.48	-0.01	354.82	44.24	3.41	422.59
587	3.92	8.82	2.74	19602.00	5.78	80.55	21.36	2.38	10.49	0.00	0.24	38.67	42.68	0.59	0.02	339.22	44.19	3.41	422.54
587	3.92	8.82	2.74	19602.00	5.78	80.46	21.34	2.22	9.78	0.00	0.22	38.84	49.18	0.45	-0.02	364.25	44.26	3.41	422.76
545	3.92	8.82	2.74	19602.00	5.78	80.51	21.35	2.30	10.16	0.00	0.23	38.75	45.56	0.52	0.00	350.33	44.23	3.41	422.93
587	3.92	8.82	2.74	19602.00	5.78	80.47	21.35	2.26	9.97	0.00	0.23	38.69	47.32	0.58	0.01	356.81	44.21	3.41	422.65
545	3.92	8.82	2.74	19602.00	5.78	80.57	21.37	2.43	10.71	0.01	0.24	38.58	40.86	0.66	0.04	332.13	44.16	3.41	422.98
545	3.92	8.82	2.74	19602.00	5.78	80.53	21.36	2.34	10.32	0.00	0.23	38.76	44.18	0.51	0.00	345.14	44.22	3.41	422.98
587	3.92	8.82	2.74	19602.00	5.78	80.60	21.38	2.46	10.82	0.00	0.24	38.73	39.97	0.53	0.02	329.15	44.20	3.41	423.37
545	3.92	8.82	2.74	19602.00	5.78	80.51	21.36	2.29	10.09	-0.01	0.23	38.95	46.19	0.35	-0.03	353.26	44.29	3.41	423.37
503	3.92	8.82	2.74	19602.00	5.78	80.46	21.34	2.25	9.90	0.00	0.22	38.64	47.96	0.62	0.02	359.11	44.20	3.41	423.37
587	3.92	8.82	2.74	19602.00	5.78	80.51	21.36	2.32	10.22	0.00	0.23	38.70	45.06	0.56	0.01	348.30	44.21	3.41	423.37
587	3.92	8.82	2.74	19602.00	5.78	80.49	21.35	2.25	9.93	0.00	0.22	38.90	47.74	0.40	-0.02	358.97	44.28	3.41	423.21
503	3.92	8.82	2.74	19602.00	5.78	80.59	21.38	2.44	10.76	0.01	0.24	38.68	40.46	0.57	0.02	330.86	44.19	3.41	423.43
503	3.92	8.82	2.74	19602.00	5.78	80.47	21.34	2.27	9.99	0.01	0.23	38.59	47.16	0.66	0.02	355.96	44.18	3.41	423.32
545	3.92	8.82	2.74	19602.00	5.78	80.44	21.34	2.17	9.57	-0.01	0.22	38.94	51.22	0.37	-0.03	372.25	44.30	3.41	422.82
545	3.92	8.82	2.74	19602.00	5.78	80.48	21.35	2.27	10.01	0.00	0.23	38.74	46.99	0.53	0.00	355.72	44.23	3.41	422.48
545	3.92	8.82	2.74	19602.00	5.78	80.45	21.34	2.21	9.74	0.00	0.22	38.78	49.59	0.50	-0.01	365.65	44.25	3.41	422.65
587	3.92	8.82	2.74	19602.00	5.78	80.50	21.35	2.28	10.06	0.00	0.23	38.80	46.50	0.48	0.00	354.00	44.24	3.41	422.37
545	3.92	8.82	2.74	19602.00	5.78	80.44	21.34	2.19	9.68	0.00	0.22	38.78	50.17	0.50	-0.01	367.83	44.25	3.41	422.32
545	3.92	8.82	2.74	19602.00	5.78	80.53	21.36	2.37	10.45	0.01	0.24	38.57	43.07	0.68	0.03	340.42	44.16	3.41	422.82
545	3.92	8.82	2.74	19602.00	5.78	80.57	21.37	2.43	10.71	0.01	0.24	38.58	40.91	0.66	0.04	332.30	44.16	3.41	422.98
-140	3.92	8.82	2.74	19602.00	5.78	80.44	21.34	2.20	9.72	0.00	0.22	38.73	49.74	0.55	0.00	366.10	44.23	3.41	422.93
-148	3.92	8.82	2.74	19602.00	5.78	80.42	21.33	2.18	9.61	0.00	0.22	38.73	50.82	0.55	0.00	370.15	44.24	3.41	422.82
569	3.92	8.82	2.74	19602.00	5.78	80.47	21.34	2.28	10.05	0.01	0.23	38.54	46.60	0.70	0.03	353.71	44.17	3.41	422.15
570	3.92	8.82	2.74	19602.00	5.78	80.41	21.33	2.14	9.45	0.00	0.21	38.77	52.46	0.52	-0.01	376.46	44.25	3.41	422.43
529	3.92	8.82	2.74	19602.00	5.78	80.59	21.38	2.50	10.99	0.02	0.25	38.41	38.68	0.80	0.06	323.42	44.11	3.41	422.87
530	3.92	8.82	2.74	19602.00	5.78	80.45	21.34	2.19	9.69	-0.01	0.22	38.89	50.08	0.41	-0.02	367.81	44.28	3.41	423.09

218	3.92	8.82	2.74	19602.00	5.78	79.82	21.17	1.17	5.23	-0.02	0.12	39.23	132.97	0.26	-0.21	681.94	44.64	3.41	381.48
262	3.92	8.82	2.74	19602.00	5.78	79.82	21.17	1.17	5.23	-0.02	0.12	39.23	132.81	0.26	-0.20	681.35	44.64	3.41	381.43
262	3.92	8.82	2.74	19602.00	5.78	79.74	21.15	1.05	4.70	-0.03	0.11	39.34	153.34	0.19	-0.25	759.22	44.74	3.41	382.37
218	3.92	8.82	2.74	19602.00	5.78	79.76	21.16	1.09	4.87	-0.02	0.11	39.23	146.28	0.28	-0.23	732.25	44.69	3.41	382.82
218	3.92	8.82	2.74	19602.00	5.78	79.70	21.14	1.00	4.48	-0.03	0.10	39.23	163.37	0.30	-0.25	796.86	44.74	3.41	382.15
262	3.92	8.82	2.74	19602.00	5.78	79.64	21.12	0.89	3.98	-0.03	0.09	39.37	189.71	0.23	-0.32	896.77	44.87	3.41	381.87
262	3.92	8.82	2.74	19602.00	5.78	79.79	21.16	1.14	5.06	-0.02	0.11	39.23	138.76	0.26	-0.21	703.83	44.66	3.41	382.04
262	3.92	8.82	2.74	19602.00	5.78	79.74	21.15	1.06	4.73	-0.02	0.11	39.23	151.83	0.28	-0.24	753.24	44.70	3.41	381.71
262	3.92	8.82	2.74	19602.00	5.78	79.85	21.18	1.23	5.46	-0.02	0.12	39.22	125.25	0.25	-0.19	652.78	44.62	3.41	381.65
218	3.92	8.82	2.74	19602.00	5.78	79.78	21.16	1.12	5.01	-0.02	0.11	39.12	140.85	0.36	-0.20	711.45	44.64	3.41	381.43
262	3.92	8.82	2.74	19602.00	5.78	79.82	21.17	1.18	5.24	-0.02	0.12	39.22	132.31	0.26	-0.20	679.45	44.64	3.41	381.87
306	3.92	8.82	2.74	19602.00	5.78	79.81	21.17	1.16	5.17	-0.03	0.12	39.33	134.90	0.17	-0.22	689.53	44.68	3.41	382.54
262	3.92	8.82	2.74	19602.00	5.78	79.76	21.16	1.09	4.84	-0.02	0.11	39.23	147.32	0.28	-0.23	736.18	44.69	3.41	382.43
262	3.92	8.82	2.74	19602.00	5.78	79.71	21.14	1.00	4.48	-0.03	0.10	39.23	163.05	0.30	-0.25	795.66	44.74	3.41	383.15
262	3.92	8.82	2.74	19602.00	5.78	79.83	21.18	1.21	5.36	-0.02	0.12	39.13	128.30	0.33	-0.18	664.02	44.60	3.41	383.82
175	3.92	8.82	2.74	19602.00	5.78	79.77	21.16	1.10	4.91	-0.02	0.11	39.23	144.76	0.27	-0.22	726.52	44.68	3.41	384.21
219	3.92	8.82	2.74	19602.00	5.78	79.71	21.14	1.02	4.53	-0.03	0.10	39.23	160.59	0.30	-0.25	786.32	44.73	3.41	383.71
262	3.92	8.82	2.74	19602.00	5.78	79.71	21.14	1.02	4.54	-0.03	0.10	39.23	160.53	0.30	-0.25	786.12	44.73	3.41	383.32
219	3.92	8.82	2.74	19602.00	5.78	79.86	21.18	1.24	5.52	-0.02	0.12	39.22	123.28	0.24	-0.19	645.32	44.61	3.41	382.87
262	3.92	8.82	2.74	19602.00	5.78	79.75	21.15	1.07	4.79	-0.02	0.11	39.23	149.57	0.28	-0.23	744.70	44.70	3.41	383.09
262	3.92	8.82	2.74	19602.00	5.78	79.81	21.17	1.17	5.21	-0.02	0.12	39.23	133.55	0.26	-0.21	684.16	44.65	3.41	383.32
262	3.92	8.82	2.74	19602.00	5.78	79.80	21.17	1.14	5.08	-0.03	0.11	39.33	138.31	0.18	-0.23	702.42	44.69	3.41	384.04
262	3.92	8.82	2.74	19602.00	5.78	79.80	21.17	1.13	5.05	-0.03	0.11	39.33	139.27	0.18	-0.23	706.03	44.69	3.41	383.54
306	3.92	8.82	2.74	19602.00	5.78	79.70	21.14	0.99	4.42	-0.03	0.10	39.23	165.91	0.30	-0.26	806.45	44.75	3.41	383.54
262	3.92	8.82	2.74	19602.00	5.78	79.82	21.17	1.18	5.27	-0.02	0.12	39.22	131.58	0.25	-0.20	676.68	44.64	3.41	383.59
219	3.92	8.82	2.74	19602.00	5.78	79.73	21.15	1.04	4.62	-0.03	0.10	39.23	156.56	0.29	-0.24	771.12	44.72	3.41	383.82
219	3.92	8.82	2.74	19602.00	5.78	79.81	21.17	1.16	5.15	-0.02	0.12	39.23	135.50	0.26	-0.21	691.50	44.65	3.41	383.37
175	3.92	8.82	2.74	19602.00	5.78	79.71	21.14	1.01	4.50	-0.03	0.10	39.23	162.42	0.30	-0.25	793.25	44.74	3.41	383.09
262	3.92	8.82	2.74	19602.00	5.78	79.79	21.17	1.14	5.08	-0.02	0.11	39.23	138.18	0.26	-0.21	701.64	44.66	3.41	382.32
306	3.92	8.82	2.74	19602.00	5.78	79.81	21.17	1.16	5.16	-0.02	0.12	39.23	135.42	0.26	-0.21	691.19	44.65	3.41	382.59
394	3.92	8.82	2.74	19602.00	5.78	79.77	21.16	1.11	4.95	-0.02	0.11	39.23	143.14	0.27	-0.22	720.38	44.68	3.41	382.65
131	3.92	8.82	2.74	19602.00	5.78	79.71	21.14	1.03	4.57	-0.02	0.10	39.12	158.66	0.39	-0.23	778.75	44.69	3.41	382.15

							SUMS							AVERAGE		
3851.31	2912.57	2835.74	2803.58	3676.43	3394.52	293.64	54331.20	121995.96	35230.34	625097.16	-54603.03	762059.52	58229.44	4438.62	24298.59	
Heat Content Change - Ambient to Stack Temperature							Room Temp K	Energy Losses (kJ/kg of Dry Fuel)							Total Loss Rate	Total Loss
Flue Gas Constituent								Flue Gas Constituent								
CO ₂	O ₂	CO	N ₂	CH ₄	H ₂ O	CO ₂		O ₂	CO	N ₂	CH ₄	H ₂ O Comb	H ₂ O Fuel MC			
5153.90	3873.70	3765.67	3724.19	4972.31	4505.83	293.32	198.87	183.35	190.60	1328.01	21.59	2141.83	165.09	4229.34	0.00	
5184.08	3895.79	3786.99	3745.31	5002.75	4531.30	293.32	200.44	167.46	169.67	1274.79	17.78	2143.37	165.17	4138.69	176.93	
5183.88	3895.73	3786.95	3745.26	5002.34	4531.26	293.26	200.61	177.77	162.31	1312.60	9.45	2144.27	165.17	4172.19	115.94	
5163.39	3880.56	3772.27	3730.73	4982.07	4513.71	293.37	200.51	196.94	131.97	1381.01	-15.15	2146.16	165.11	4206.55	107.90	
5144.61	3866.91	3759.10	3717.69	4962.95	4498.00	293.32	200.37	184.39	102.29	1334.27	-25.72	2146.61	165.06	4107.27	114.13	
5165.50	3882.20	3773.87	3732.31	4984.01	4515.63	293.32	200.68	178.70	125.52	1315.20	-10.67	2145.76	165.12	4120.31	123.30	
5174.59	3888.93	3780.39	3738.76	4992.97	4523.43	293.26	201.33	172.11	110.82	1293.01	-15.47	2146.63	165.14	4073.57	95.78	
5144.82	3866.97	3759.14	3717.73	4963.35	4498.04	293.37	200.85	216.72	83.64	1452.66	-49.57	2149.20	165.06	4218.55	108.21	
5139.97	3863.51	3755.82	3714.44	4958.27	4494.08	293.32	200.37	216.97	97.65	1452.40	-42.35	2148.24	165.05	4238.32	126.84	
5133.00	3858.41	3750.90	3709.56	4951.25	4488.20	293.32	199.57	204.58	121.60	1405.49	-24.43	2146.04	165.03	4217.87	117.21	
5128.57	3855.08	3747.66	3706.36	4946.97	4484.32	293.37	198.89	193.65	144.33	1364.24	-7.74	2144.06	165.01	4202.44	116.78	
5133.21	3858.47	3750.94	3709.61	4951.65	4488.24	293.37	198.95	169.86	147.22	1278.13	4.17	2142.94	165.03	4106.31	114.11	
5130.89	3856.78	3749.30	3707.98	4949.31	4486.28	293.37	198.80	179.26	151.24	1311.87	2.19	2143.07	165.02	4151.46	106.49	
5154.10	3873.77	3765.71	3724.23	4972.71	4505.87	293.37	200.19	189.15	129.34	1351.64	-13.33	2145.62	165.09	4167.69	106.90	
5149.46	3870.37	3762.42	3720.98	4968.03	4501.95	293.37	199.51	181.78	152.05	1323.32	1.80	2143.81	165.07	4167.34	115.80	
5138.06	3861.94	3754.26	3712.90	4956.73	4492.20	293.43	199.77	203.17	121.10	1400.96	-24.01	2146.17	165.04	4212.19	126.05	
5133.42	3858.54	3750.98	3709.65	4952.05	4488.28	293.43	199.68	180.87	114.04	1319.56	-18.15	2145.36	165.03	4106.38	114.11	
5142.70	3865.33	3757.54	3716.15	4961.41	4496.12	293.43	199.99	193.98	118.11	1368.24	-21.53	2146.07	165.05	4169.91	115.88	
5158.96	3877.23	3769.03	3727.52	4977.79	4509.83	293.43	199.66	175.00	161.42	1299.44	9.82	2143.29	165.10	4153.73	124.30	
5147.55	3868.80	3760.86	3719.44	4966.49	4500.08	293.48	199.53	167.75	146.14	1272.26	4.71	2143.41	165.07	4098.86	122.66	
5165.92	3882.33	3773.95	3732.40	4984.82	4515.71	293.43	200.42	181.72	139.19	1325.66	-4.74	2145.12	165.12	4152.50	115.39	
5163.81	3880.69	3772.35	3730.82	4982.88	4513.79	293.48	199.61	172.43	172.44	1290.20	16.82	2142.70	165.11	4159.31	115.58	
5154.52	3873.89	3765.79	3724.32	4973.51	4505.95	293.48	199.98	180.97	139.05	1321.48	-4.65	2144.68	165.09	4146.58	115.23	
5152.20	3872.20	3764.15	3722.69	4971.17	4504.00	293.48	199.22	165.26	169.08	1262.82	17.98	2142.14	165.08	4121.58	123.34	
5161.49	3878.99	3770.71	3729.19	4980.54	4511.83	293.48	200.47	190.76	129.82	1358.35	-13.66	2145.92	165.11	4176.77	124.99	
5168.45	3884.09	3775.63	3734.07	4987.56	4517.71	293.48	200.28	176.95	149.75	1308.14	2.94	2144.38	165.13	4147.56	115.25	
5156.84	3875.59	3767.43	3725.94	4975.85	4507.91	293.48	199.52	183.38	165.29	1329.46	8.22	2143.37	165.09	4194.33	125.52	
5170.78	3885.79	3777.27	3735.69	4989.90	4519.67	293.48	199.49	158.79	189.15	1240.74	31.63	2141.36	165.13	4126.29	114.66	
5170.78	3885.79	3777.27	3735.69	4989.90	4519.67	293.48	200.41	171.67	147.49	1289.33	4.05	2144.35	165.13	4122.42	114.56	
5184.92	3896.05	3787.15	3745.49	5004.36	4531.47	293.54	200.81	155.71	152.25	1232.81	13.61	2143.83	165.17	4064.20	121.63	
5184.92	3896.05	3787.15	3745.49	5004.36	4531.47	293.54	201.96	179.95	100.66	1323.12	-24.08	2147.92	165.17	4094.70	113.79	
5184.92	3896.05	3787.15	3745.49	5004.36	4531.47	293.54	200.32	186.87	179.20	1345.06	14.48	2143.74	165.17	4234.84	108.63	
5184.92	3896.05	3787.15	3745.49	5004.36	4531.47	293.54	200.67	175.54	161.29	1304.57	9.88	2144.24	165.17	4161.36	124.53	
5177.95	3890.95	3782.23	3740.61	4997.33	4525.59	293.54	201.40	185.75	115.11	1342.76	-19.03	2147.11	165.15	4138.25	123.84	
5187.24	3897.75	3788.79	3747.11	5006.71	4533.43	293.54	200.64	157.69	164.84	1239.76	19.45	2143.29	165.18	4090.85	104.93	
5180.48	3892.72	3783.91	3742.28	5000.08	4527.59	293.59	199.91	183.59	190.29	1332.10	21.69	2142.78	165.16	4235.53	108.64	
5159.58	3877.42	3769.15	3727.66	4979.00	4509.96	293.59	200.91	198.62	106.17	1387.64	-29.59	2147.56	165.10	4176.40	116.06	
5145.65	3867.23	3759.30	3717.91	4964.95	4498.20	293.59	199.36	181.71	152.09	1322.52	1.78	2143.64	165.06	4166.16	115.77	
5154.73	3873.96	3765.83	3724.36	4973.91	4506.00	293.54	199.92	192.10	143.37	1361.81	-7.18	2144.96	165.09	4200.07	116.71	
5141.00	3863.83	3756.02	3714.66	4960.27	4494.28	293.59	199.46	179.65	138.72	1315.00	-4.46	2144.14	165.05	4137.56	123.82	
5140.80	3863.76	3755.98	3714.61	4959.87	4494.24	293.54	199.37	193.83	144.24	1366.34	-7.69	2144.49	165.05	4205.62	116.87	
5159.58	3877.42	3769.15	3727.66	4979.00	4509.96	293.59	199.88	166.99	193.96	1268.97	30.49	2141.05	165.10	4165.54	115.75	
5166.55	3882.52	3774.07	3732.53	4986.02	4515.83	293.59	199.33	158.83	189.25	1240.33	31.61	2141.19	165.12	4125.66	114.65	
5164.22	3880.82	3772.43	3730.91	4983.68	4513.87	293.59	200.01	193.05	156.61	1365.87	-0.44	2144.58	165.11	4224.80	-30.25	
5159.58	3877.42	3769.15	3727.66	4979.00	4509.96	293.59	199.81	197.05	158.38	1379.79	-1.31	2144.50	165.10	4243.32	-32.04	
5131.72	3857.03	3749.46	3708.16	4950.91	4486.44	293.59	197.78	179.75	201.67	1311.63	28.65	2140.21	165.02	4224.71	122.64	
5143.33	3865.53	3757.66	3716.28	4962.61	4496.24	293.59	199.42	202.77	147.68	1399.03	-9.70	2144.80	165.05	4249.06	123.45	
5159.79	3877.49	3769.19	3727.70	4979.40	4510.00	293.65	198.19	149.99	230.16	1205.62	56.98	2138.19	165.10	4144.22	111.92	
5171.19	3885.92	3777.35	3735.78	4990.71	4519.75	293.59	201.10	194.62	118.00	1374.05	-21.43	2147.11	165.13	4178.58	112.94	

3452.32	2617.56	2550.17	2520.90	3280.81	3053.20	293.71	135.42	348.05	73.19	1719.10	-183.35	2099.22	160.14	4351.77	48.43
3450.07	2615.89	2548.54	2519.29	3278.59	3051.25	293.71	135.33	347.42	73.13	1716.52	-183.12	2099.11	160.13	4348.52	58.08
3488.42	2644.43	2576.21	2546.67	3316.24	3084.34	293.71	137.24	405.48	54.38	1933.48	-227.36	2105.24	160.24	4568.71	61.02
3506.48	2657.86	2589.24	2559.56	3333.97	3099.92	293.71	137.55	388.79	78.65	1874.24	-202.71	2103.34	160.30	4540.17	50.54
3479.40	2637.71	2569.70	2540.23	3307.38	3076.56	293.71	136.50	430.93	85.65	2024.21	-227.55	2104.92	160.22	4714.88	52.49
3466.00	2627.68	2559.96	2530.59	3294.36	3064.91	293.76	136.45	498.51	64.31	2269.35	-282.86	2110.22	160.18	4956.15	66.22
3477.00	2635.99	2568.04	2538.59	3304.89	3074.58	293.65	136.39	365.77	75.57	1786.73	-191.77	2101.06	160.21	4433.96	59.25
3463.46	2625.91	2558.28	2528.92	3291.60	3062.90	293.65	135.87	398.70	80.92	1904.89	-210.77	2102.54	160.17	4572.31	61.10
3459.09	2622.60	2555.05	2525.73	3287.45	3059.04	293.71	135.68	328.49	70.03	1648.74	-172.13	2098.30	160.16	4269.26	57.06
3450.07	2615.89	2548.54	2519.29	3278.59	3051.25	293.71	134.97	368.45	101.86	1792.35	-181.32	2098.92	160.13	4475.36	49.85
3468.11	2629.32	2561.56	2532.17	3296.30	3066.82	293.71	136.04	347.88	72.92	1720.48	-182.39	2099.73	160.18	4354.83	58.22
3495.20	2649.46	2581.10	2551.50	3322.89	3090.18	293.71	137.45	357.42	49.34	1759.34	-199.23	2102.54	160.26	4367.14	68.12
3490.68	2646.10	2577.84	2548.28	3318.45	3086.29	293.71	136.93	389.82	79.08	1876.00	-204.22	2102.89	160.25	4540.76	60.71
3520.03	2667.94	2599.00	2569.22	3347.28	3111.60	293.71	138.09	435.02	85.53	2044.22	-227.10	2106.43	160.34	4742.53	63.42
3547.14	2688.09	2618.54	2588.56	3373.91	3134.96	293.71	138.79	344.88	95.03	1718.87	-164.00	2100.83	160.42	4394.80	58.77
3562.96	2699.85	2629.94	2599.84	3389.45	3148.59	293.71	139.77	390.84	78.04	1888.83	-200.51	2105.28	160.46	4562.71	40.68
3542.62	2684.73	2615.29	2585.34	3369.47	3131.07	293.71	138.98	431.13	84.52	2032.90	-223.51	2106.93	160.40	4731.35	52.74
3526.81	2672.97	2603.89	2574.06	3353.93	3117.44	293.71	138.36	429.10	84.50	2023.53	-223.43	2106.31	160.36	4718.72	63.12
3510.86	2661.17	2592.46	2562.75	3338.13	3103.78	293.65	137.71	328.06	69.23	1653.78	-169.27	2099.99	160.31	4279.81	47.71
3517.77	2666.26	2597.38	2567.61	3345.06	3109.65	293.71	138.00	398.80	80.00	1912.11	-207.50	2104.28	160.33	4586.02	61.36
3526.81	2672.97	2603.89	2574.06	3353.93	3117.44	293.71	138.34	356.99	73.44	1761.06	-184.21	2102.18	160.36	4408.15	58.99
3556.18	2694.81	2625.06	2595.01	3382.79	3142.75	293.71	139.86	372.73	50.28	1822.78	-204.45	2105.44	160.44	4447.08	59.51
3537.96	2681.33	2612.00	2582.08	3364.75	3127.14	293.65	139.15	373.42	50.54	1823.03	-205.90	2104.90	160.39	4445.53	59.50
3535.84	2679.69	2610.40	2580.50	3362.81	3125.23	293.71	138.72	444.59	86.70	2081.06	-231.25	2107.48	160.38	4787.68	74.77
3538.10	2681.37	2612.03	2582.11	3365.03	3127.17	293.71	138.78	352.81	72.64	1747.27	-181.34	2102.31	160.39	4392.85	58.80
3551.37	2691.36	2621.75	2591.72	3377.79	3138.80	293.59	139.32	421.37	82.87	1998.52	-217.67	2106.66	160.43	4691.50	52.34
3531.18	2676.29	2607.12	2577.25	3358.09	3121.30	293.65	138.51	362.63	74.24	1782.16	-187.04	2102.65	160.37	4433.52	49.47
3519.89	2667.89	2598.98	2569.19	3347.00	3111.57	293.65	138.09	433.32	85.27	2038.01	-226.17	2106.34	160.34	4735.19	42.27
3486.17	2642.75	2574.58	2545.06	3314.02	3082.40	293.71	136.75	365.18	75.33	1785.72	-190.93	2101.32	160.24	4433.60	59.37
3497.45	2651.14	2582.72	2553.11	3325.10	3092.13	293.71	137.19	359.01	74.20	1764.70	-186.91	2101.33	160.27	4409.79	68.90
3499.71	2652.82	2584.35	2554.72	3327.32	3094.08	293.71	137.28	379.72	77.36	1840.37	-198.14	2102.60	160.28	4499.48	90.40
3479.40	2637.71	2569.70	2540.23	3307.38	3076.56	293.71	136.10	418.51	111.59	1978.20	-205.93	2102.64	160.22	4701.32	31.49

SUMS					
-123.61	24422.2	84103.9	-122.0	57.2	-12.6

Chemical Loss 1	Sensible and Latent Loss	Total Output	Chem Loss 2	Grams Produced	
				CO	HC
0	0.00	0	0	0.00	0.00
8	169.02	661	8	0.71	0.01
5	111.23	429	5	0.44	0.00
3	104.95	395	3	0.33	-0.01
2	112.04	431	2	0.28	-0.01
3	119.92	463	3	0.37	-0.01
2	93.57	365	2	0.25	-0.01
1	107.36	395	1	0.21	-0.02
2	125.21	460	2	0.29	-0.02
3	114.55	428	3	0.33	-0.01
4	113.03	428	4	0.39	0.00
4	109.95	431	4	0.40	0.00
4	102.60	396	4	0.38	0.00
3	103.97	396	3	0.32	-0.01
4	111.58	429	4	0.41	0.00
3	123.19	461	3	0.35	-0.01
3	111.48	431	3	0.31	-0.01
3	113.23	429	3	0.32	-0.01
5	119.25	462	5	0.47	0.01
4	118.21	464	4	0.43	0.00
4	111.71	429	4	0.38	0.00
5	110.39	429	5	0.47	0.01
4	111.54	429	4	0.38	0.00
6	117.81	463	6	0.49	0.01
3	121.57	462	3	0.38	-0.01
4	111.07	429	4	0.41	0.00
5	120.39	461	5	0.48	0.00
6	108.60	430	6	0.51	0.02
4	110.40	430	4	0.40	0.00
5	116.72	465	5	0.44	0.01
2	111.69	431	2	0.27	-0.01
5	103.72	394	5	0.45	0.01
5	119.48	462	5	0.47	0.01
3	121.01	463	3	0.34	-0.01
5	100.27	398	5	0.41	0.01
5	103.27	394	5	0.48	0.01
2	113.96	429	2	0.29	-0.01
4	111.55	429	4	0.41	0.00
4	112.98	428	4	0.39	0.00
4	119.86	463	4	0.41	0.00
4	113.12	428	4	0.39	0.00
6	109.59	429	6	0.53	0.02
6	108.58	430	6	0.51	0.02
-1	-29.15	-110	-1	-0.11	0.00
-1.17	-30.87	-116	-1	-0.12	0.00
6.60	116.04	446	7	0.57	0.01
3.95	119.50	446	4	0.42	-0.01
7.66	104.26	417	8	0.61	0.03
2.57	110.37	417	3	0.31	-0.01

3.57	108.19	419	3	0.36	0.00
3.87	117.29	450	4	0.40	0.00
4.05	122.78	486	4	0.40	0.00
5.06	107.63	419	6	0.46	0.01
6.27	104.85	421	5	0.52	0.02
9.54	114.65	449	11	0.75	0.04
4.04	107.71	421	4	0.39	0.00
4.13	109.52	420	4	0.40	0.00
4.06	108.11	422	4	0.39	0.00
5.57	117.90	452	6	0.51	0.01
6.97	115.51	454	7	0.58	0.02
8.27	113.49	455	8	0.65	0.03
2.76	83.11	326	4	0.28	0.00
0.46	61.33	227	0	0.13	-0.01
-0.75	71.51	218	-1	0.12	-0.04
-0.89	72.93	217	-1	0.13	-0.04
-0.70	68.63	221	-1	0.12	-0.03
-1.07	59.22	190	-1	0.08	-0.03
-0.77	60.22	188	-1	0.11	-0.03
-0.68	58.31	190	-1	0.11	-0.03
-1.19	66.47	224	-1	0.09	-0.04
-1.22	59.54	190	-2	0.08	-0.04
-1.28	48.13	160	-1	0.04	-0.03
-1.18	72.95	218	-1	0.15	-0.05
-0.62	80.96	251	-1	0.20	-0.05
-0.40	58.95	190	-1	0.15	-0.03
-0.79	57.77	192	-1	0.11	-0.03
-1.39	66.91	225	-2	0.10	-0.04
-0.86	58.69	191	-1	0.12	-0.04
-0.91	59.14	191	-1	0.12	-0.04
-0.80	57.18	193	-1	0.11	-0.03
-0.93	66.62	225	-1	0.13	-0.04
-0.47	67.58	224	-1	0.17	-0.04
-0.31	47.73	160	0	0.12	-0.03
-1.12	48.52	160	-1	0.07	-0.03
-1.09	61.11	189	-1	0.13	-0.04
-1.43	58.99	192	-1	0.09	-0.04
-0.76	72.78	219	-1	0.20	-0.05
-0.92	58.19	192	-1	0.12	-0.04
-0.86	49.80	159	-1	0.11	-0.03
-1.81	63.11	189	-2	0.11	-0.05
-1.52	59.44	192	-2	0.10	-0.04
-1.05	66.82	226	-1	0.14	-0.04
-1.69	68.25	225	-2	0.11	-0.05
-1.16	54.92	196	-1	0.08	-0.04
-0.50	58.57	192	-1	0.16	-0.04
-1.40	57.89	194	-1	0.09	-0.04
-0.65	69.63	223	-1	0.19	-0.05
-1.27	70.22	223	-1	0.15	-0.05
-1.60	67.02	227	-1	0.11	-0.05
-0.94	57.82	194	-1	0.12	-0.04
-1.50	47.47	163	-1	0.05	-0.04
-1.12	54.49	197	-1	0.08	-0.03
-1.87	64.46	230	-2	0.06	-0.05
-0.60	60.54	191	-1	0.17	-0.04
-1.39	57.58	195	-1	0.09	-0.04
-0.64	69.66	224	-1	0.19	-0.05
-0.68	46.95	163	-1	0.10	-0.03
-1.08	52.82	158	-1	0.12	-0.04
-1.27	62.78	190	-1	0.14	-0.05
-0.87	56.61	196	-1	0.12	-0.04
-0.90	49.86	161	-1	0.11	-0.04
-1.31	56.43	196	-1	0.09	-0.04
-0.65	61.05	191	-1	0.17	-0.04
-0.82	48.39	162	-1	0.10	-0.03
-1.33	63.41	190	-1	0.15	-0.05
-0.51	58.52	194	-1	0.16	-0.04
-1.52	59.00	194	-2	0.10	-0.04
-1.00	58.55	194	-1	0.13	-0.04
-1.29	70.25	225	-1	0.16	-0.05

-1.30	56.30	197	-2	0.09	-0.04
-1.11	47.21	164	-1	0.07	-0.03
-1.20	61.66	192	-1	0.14	-0.05
-1.55	59.22	195	-2	0.10	-0.05
-1.37	71.29	224	-1	0.16	-0.05
-1.42	57.88	196	-2	0.09	-0.04
-1.16	61.06	193	-1	0.14	-0.05
-1.02	59.09	194	-1	0.13	-0.04
-1.04	46.35	165	-1	0.07	-0.03
-1.63	60.14	194	-2	0.10	-0.05
-1.03	66.36	230	-1	0.14	-0.04
-1.29	63.18	233	-1	0.09	-0.04
-0.93	57.66	196	-1	0.12	-0.04
-1.28	70.07	226	-1	0.16	-0.05
-1.20	69.00	227	-1	0.15	-0.05
-0.68	46.93	165	-1	0.10	-0.03
-1.24	55.97	198	-1	0.09	-0.04
-1.63	67.50	230	-2	0.11	-0.05
-1.07	47.36	165	-1	0.07	-0.03
-0.83	56.53	198	-1	0.12	-0.04
-1.43	72.86	224	-2	0.17	-0.06
-2.03	66.07	232	-2	0.07	-0.05
-1.36	57.79	197	-2	0.09	-0.04
-0.81	49.14	163	-1	0.10	-0.03
-0.59	52.84	159	-1	0.15	-0.04
-0.97	58.76	196	-1	0.13	-0.04
-1.37	71.99	226	-2	0.16	-0.05
-1.82	64.50	234	-2	0.06	-0.04
-1.00	66.99	230	-1	0.14	-0.04
-1.24	49.58	163	-1	0.08	-0.04
-1.37	51.14	162	-1	0.08	-0.04
-0.86	49.96	163	-1	0.11	-0.03
-0.49	50.77	162	0	0.14	-0.03
-0.72	63.75	191	-1	0.18	-0.05
-0.81	65.31	190	-1	0.19	-0.05
-0.99	51.61	161	-1	0.12	-0.04
-0.96	50.89	162	-1	0.11	-0.04
-0.48	58.08	197	0	0.16	-0.04
-1.77	68.43	230	-2	0.11	-0.05
-0.97	65.61	232	-1	0.14	-0.04
-1.87	57.61	199	-2	0.06	-0.04
-1.41	58.02	198	-1	0.09	-0.04
-1.36	57.70	198	-1	0.09	-0.04
-1.37	58.04	198	-1	0.09	-0.04
-1.40	58.16	198	-1	0.09	-0.04
-1.29	56.67	200	-1	0.09	-0.04
-0.49	58.64	197	0	0.16	-0.04
-1.23	56.38	200	-1	0.09	-0.04
-1.67	56.38	200	-2	0.06	-0.04
-1.16	61.85	194	-1	0.14	-0.05
-1.28	63.50	193	-1	0.15	-0.05
-1.47	59.07	198	-1	0.09	-0.04
-1.11	68.38	231	-1	0.15	-0.05
-1.51	67.00	233	-2	0.10	-0.05
-0.96	46.34	168	-1	0.07	-0.03
-1.12	48.26	166	-1	0.08	-0.03
-1.41	58.66	198	-1	0.09	-0.04
-1.05	60.30	196	-1	0.13	-0.04
-1.56	67.85	189	-2	0.16	-0.06
-1.52	59.95	197	-2	0.10	-0.04
-1.32	57.51	200	-1	0.09	-0.04
-1.90	71.21	229	-2	0.12	-0.06
-1.45	65.99	234	-2	0.10	-0.04
-0.93	45.90	168	-1	0.07	-0.03
-1.21	49.40	165	-1	0.08	-0.04
-1.56	60.65	197	-2	0.10	-0.05
-0.57	60.93	196	-1	0.17	-0.04
-1.51	74.68	226	-1	0.17	-0.06
-1.51	66.57	234	-2	0.10	-0.05
-1.39	65.38	235	-1	0.10	-0.04

-1.46	66.55	234	-2	0.10	-0.04
-1.00	47.06	168	-1	0.07	-0.03
-1.15	48.86	166	-1	0.08	-0.03
-1.09	61.24	196	-1	0.13	-0.04
-1.73	57.41	201	-2	0.06	-0.04
-1.24	56.85	201	-1	0.09	-0.04
-1.66	62.04	196	-2	0.10	-0.05
-1.04	60.68	197	-1	0.13	-0.04
-1.00	47.28	168	-1	0.07	-0.03
-0.97	52.15	163	-1	0.12	-0.04
-0.90	75.92	225	-1	0.22	-0.06
-1.31	71.92	229	-1	0.16	-0.05
-0.75	56.12	202	-1	0.11	-0.03
-0.99	59.67	198	-1	0.13	-0.04
-1.15	62.06	196	-1	0.14	-0.05
-0.61	70.53	230	-1	0.19	-0.05
-0.77	56.56	201	-1	0.11	-0.03
-1.50	48.37	167	-1	0.05	-0.04
-1.81	58.17	201	-2	0.06	-0.04
-1.91	65.66	236	-2	0.07	-0.05
-1.50	60.22	199	-2	0.10	-0.04
-0.82	57.69	201	-1	0.12	-0.04
-1.19	70.92	231	-1	0.15	-0.05
-0.90	39.25	133	-1	0.06	-0.03
-1.20	63.19	196	0	0.14	-0.05
-1.44	74.17	228	-2	0.17	-0.06
-1.00	47.09	169	-1	0.07	-0.03
-0.98	67.22	234	-1	0.14	-0.04
-1.66	69.05	233	-2	0.11	-0.05
-1.10	55.23	204	-1	0.08	-0.03
-1.54	60.68	199	-2	0.10	-0.05
-1.02	54.47	204	-1	0.08	-0.03
-1.69	62.60	197	-2	0.10	-0.05
-1.06	61.25	198	-1	0.13	-0.04
-1.13	62.21	197	-1	0.14	-0.05
-0.93	59.07	200	-1	0.12	-0.04
-1.83	58.72	201	-2	0.06	-0.04
-1.00	60.31	199	-1	0.13	-0.04
-0.81	57.42	202	-1	0.12	-0.04
-1.72	57.53	202	-2	0.06	-0.04
-1.03	47.48	169	-1	0.07	-0.03
-1.23	63.54	196	-1	0.14	-0.05
-1.52	83.30	263	-2	0.18	-0.06
-0.75	49.18	167	-1	0.10	-0.03
-0.81	50.03	166	0	0.11	-0.03
-1.81	71.46	232	-2	0.12	-0.05
-1.32	58.21	202	-1	0.09	-0.04
-1.19	49.55	167	-1	0.08	-0.04
-1.28	57.70	202	-1	0.09	-0.04
-1.65	69.30	234	-2	0.11	-0.05
-1.15	70.00	233	-1	0.15	-0.05
-1.38	59.12	201	-2	0.09	-0.04
-1.32	58.75	201	-1	0.09	-0.04
-1.12	63.02	197	-1	0.14	-0.04
-0.99	60.80	199	-1	0.13	-0.04
-1.55	54.32	163	-2	0.09	-0.04
-0.84	50.57	166	0	0.11	-0.03
-1.76	71.17	233	-2	0.11	-0.05
-1.25	57.65	203	-1	0.09	-0.04
-1.00	52.76	164	-1	0.12	-0.04
-1.01	52.84	164	-1	0.12	-0.04
-1.38	59.09	201	-1	0.09	-0.04
-1.54	61.26	199	-2	0.10	-0.05
-1.01	53.14	164	-1	0.12	-0.04
-1.14	55.07	162	-1	0.13	-0.04
-1.07	61.44	199	-1	0.13	-0.04
-1.04	60.89	199	-1	0.13	-0.04
-1.00	60.08	200	-1	0.13	-0.04
-1.18	56.47	204	-1	0.08	-0.04
-2.24	62.83	199	-2	0.07	-0.05

-1.18	70.51	233	-1	0.15	-0.05
-1.31	72.57	232	-2	0.16	-0.05
-1.24	57.29	204	-1	0.09	-0.04
-1.04	61.12	200	-1	0.13	-0.04
-0.76	49.32	168	-1	0.10	-0.03
-0.96	46.94	170	-1	0.07	-0.03
-1.69	69.82	235	-1	0.11	-0.05
-1.76	70.97	234	-2	0.11	-0.05
-1.02	47.84	170	-1	0.07	-0.03
-1.11	54.57	163	-1	0.12	-0.04
-1.72	70.32	235	-1	0.11	-0.05
-1.65	69.61	235	-2	0.11	-0.05
-0.49	52.01	165	-1	0.14	-0.03
-0.70	41.05	133	-1	0.09	-0.03
-1.17	63.03	198	-1	0.14	-0.05
-1.61	68.91	236	-2	0.11	-0.05
-1.61	49.91	168	-2	0.05	-0.04
-2.00	60.76	201	-1	0.06	-0.05
-1.06	61.55	200	-1	0.13	-0.04
-1.06	41.15	133	-1	0.07	-0.03
-1.02	53.33	165	-1	0.12	-0.04
-1.25	64.25	197	-1	0.15	-0.05
-1.36	73.09	232	-1	0.16	-0.05
-1.20	55.54	163	-2	0.13	-0.05
-1.46	48.10	170	-1	0.05	-0.04
-1.80	70.93	235	-2	0.11	-0.05
-1.21	56.91	205	-1	0.09	-0.04
-1.46	60.22	202	-1	0.10	-0.04
-1.84	64.81	198	-2	0.11	-0.05
-0.58	62.42	199	-1	0.17	-0.04
-1.48	53.48	165	-2	0.09	-0.04
-1.06	54.02	164	-1	0.12	-0.04
-0.57	61.76	199	-1	0.17	-0.04
-2.08	61.62	201	-2	0.07	-0.05
-1.33	58.74	203	-1	0.09	-0.04
-1.33	58.77	203	-1	0.09	-0.04
-1.40	52.15	167	-2	0.09	-0.04
-1.46	52.71	166	-1	0.09	-0.04
-1.67	69.50	236	-1	0.11	-0.05
-1.59	68.79	237	-2	0.11	-0.05
-1.74	63.46	199	-2	0.11	-0.05
-2.03	54.11	165	-2	0.06	-0.05
-1.53	60.82	202	-1	0.10	-0.05
-1.82	71.57	235	-2	0.12	-0.05
-1.21	57.25	205	-1	0.09	-0.04
-1.23	57.61	205	-1	0.09	-0.04
-1.67	50.98	168	-2	0.05	-0.04
-1.73	51.57	168	-1	0.06	-0.04
-2.39	64.70	199	-2	0.07	-0.06
-1.79	64.31	199	-2	0.11	-0.05
-1.44	52.98	166	-2	0.09	-0.04
-1.66	62.63	200	-1	0.10	-0.05
-2.70	74.31	233	-3	0.08	-0.06
-1.16	49.25	170	-1	0.08	-0.03
-1.29	58.03	205	-1	0.09	-0.04
-1.14	62.51	200	-2	0.14	-0.05
-1.25	50.25	169	-1	0.08	-0.04
-2.26	76.44	231	-2	0.13	-0.06
-1.98	73.39	234	-2	0.12	-0.06
-1.21	46.19	173	-1	0.04	-0.03
-1.52	49.58	170	-1	0.05	-0.04
-1.04	61.86	201	-1	0.13	-0.04
-1.50	53.84	166	-2	0.09	-0.04
-1.00	61.04	202	-1	0.13	-0.04
-1.63	62.65	201	-2	0.10	-0.05
-1.06	41.45	134	-1	0.07	-0.03
-0.53	44.42	131	-1	0.13	-0.03
-0.22	57.01	161	0	0.20	-0.04
-0.45	73.15	189	0	0.28	-0.06
-1.46	52.57	167	-2	0.09	-0.04

-1.23	49.65	170	-1	0.08	-0.04
-1.47	59.55	204	-1	0.10	-0.04
-2.31	63.33	201	-2	0.07	-0.05
-1.38	51.92	168	-2	0.09	-0.04
-1.58	54.07	166	-1	0.09	-0.05
-2.91	69.13	196	-3	0.08	-0.07
-1.55	60.80	203	-2	0.10	-0.05
-1.73	62.84	201	-2	0.11	-0.05
-1.36	58.42	205	-1	0.09	-0.04
-0.89	50.74	168	-1	0.11	-0.04
-1.46	59.68	204	-1	0.10	-0.04
-2.33	70.45	238	-3	0.08	-0.06
-1.67	62.39	201	-2	0.10	-0.05
-1.89	65.31	199	-2	0.11	-0.05
-0.93	59.70	203	-1	0.12	-0.04
-1.09	41.77	134	-2	0.07	-0.03
-1.55	54.29	166	-1	0.09	-0.04
-1.86	64.98	199	-2	0.11	-0.05
-1.12	48.83	171	-1	0.08	-0.03
-1.71	63.06	201	-2	0.10	-0.05
-1.48	60.47	203	-1	0.10	-0.04
-2.06	61.57	203	-2	0.07	-0.05
-2.08	61.57	203	-2	0.07	-0.05
-2.26	77.02	231	-2	0.13	-0.06
-1.45	60.26	204	-2	0.10	-0.04
-1.50	53.84	166	-1	0.09	-0.04
-1.26	50.72	169	-2	0.08	-0.04
-1.26	43.53	133	-1	0.07	-0.04
-1.55	60.92	203	-1	0.10	-0.05
-1.76	70.66	237	-2	0.11	-0.05
-2.43	92.83	303	-2	0.15	-0.07
-0.63	32.12	100	-1	0.07	-0.02

Tunnel Schematic

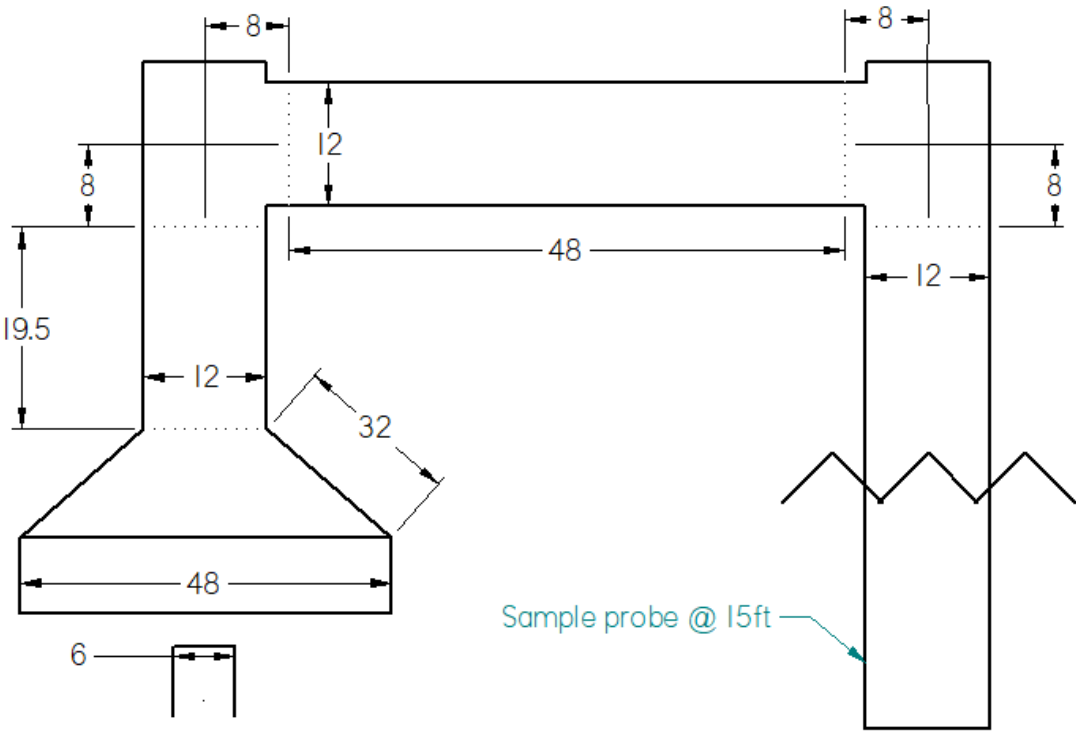

Sample probe @ 15ft

Dimensions in inches

REVISION HISTORY			
REV	DESCRIPTION	DATE	BY
A	INITIAL RELEASE	12/20/21	GSC
B	CANULC S627-2021 & TRANSPORT BUILDINGS	2/21/23	SEH

LABELING VENDOR NOTES:

MATERIAL: 0.012 THK. ALUMINUM / 3M 9672 ADEHESIVE BACKED.

FINISH: BLACK BACKGROUND SILVER TEXT UNLESS NOTED OTHERWISE.

TEXT: ALL TEXT TO BE 0.06 HIGH UNLESS OTHERWISE SPECIFIED

HEATER MANUFACTURER INSTRUCTIONS:

ALL PLATES ARE TO BE STAMPED BY THE HEATER MFG. WITH A FACTORY IDENTIFIER NUMBER ISSUED BY USSC. (i.e. 00000-XX)

WHEN LABEL IS APPLIED TO THE HEATER, IT IS TO BE FIRMLY PRESSED OVER THE ENTIRE SURFACE TO ENSURE IT PROPERLY ADHERES TO THE MATING SURFACE OF THE HEATER.

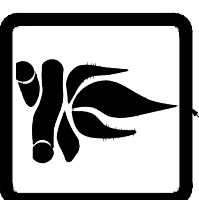

CAUTION: HOT WHILE IN OPERATION-DO NOT TOUCH KEEP CHILDREN AND CLOTHING AWAY-CONTACT MAY CAUSE SKIN BURNS. SEE NAMEPLATE AND INSTRUCTIONS. KEEP FURNISHINGS AND OTHER COMBUSTIBLE MATERIALS A CONSIDERABLE DISTANCE AWAY FROM THE APPLIANCE.

CAUTION: OPERATE THIS UNIT ONLY WITH THE FUEL HOPPER LID CLOSED. FAILURE TO DO SO MAY RESULT IN EMISSION OF PRODUCTS OF COMBUSTION FROM THE HOPPER UNDER CERTAIN CONDITIONS. MAINTAIN HOPPER SEAL IN GOOD CONDITION. DO NOT OVERFILL THE HOPPER.

CAUTION: Moving parts may cause injury. Do not operate with the side panels or repair panel removed. Do not place hands or fingers in the moving auger area at the bottom of the hopper. Do not obstruct the combustion air inlet opening at the rear of the appliance.

DANGER: Risk of electrical shock. Disconnect power before servicing unit. Route power supply cord away from the appliance.

Keep viewing and ash removal doors tightly closed during operation. Replace glass with 5mm ceramic glass ONLY. IMPORTANT: When the hopper lid is open, the auger will stop. Close the hopper lid to allow system to operate. Provide a source of fresh air to the room where the appliance is installed. Do not obstruct the space beneath the appliance. Inspect and clean exhaust vent system frequently in accordance with manufacturer's instructions. Install and use only in accordance with the manufacturer's installation and operating instructions. Contact local building or fire officials about restrictions and installation inspection in your area. Do not install in a sleeping room. Do not connect this unit to a chimney flue serving another appliance. Refer to local building codes and the installation and operating instructions for precautions required for passing an exhaust venting system through a combustible wall or ceiling.

Components required for residential or mobile home installation: Model PL Vent Chimney and Components - 3" (77mm) or 4" (102mm) diameter. This wood heater needs periodic inspection and repair for proper operation. Consult the owner's manual for further information. It is against federal regulations to operate this wood heater in a manner inconsistent with the operating instructions in the owner's manual. To be installed as a freestanding space heater with the clearances in the manufacturer's installation instructions. Not to be installed in any fireplace.

START-UP / AUTOMATIC IGNITION - Press the "ON/OFF" button. Power light begins to blink. When the light becomes solid, set the desired heat level. **SHUT DOWN** - Press the "ON/OFF" button. Unit will shutdown automatically after fuel burns out and unit cools down.

MODEL / MODÈLE : USS513 USS513-W

TESTED / TESTÉ SELON: ASTM E1909-12 (2017), CANULC S627-2023
Room Heater, Pellet Fuel-Burning Type. Also for Use in Mobile Homes / Transportable Building. For use with wood pellet fuel only. Use of other fuels will void warranty.

Appareil de chauffage inséré de combustible scie de bois, de bouillottes. Installation dans les maisons mobiles / habitations portatif. Pour utilisation avec des granulés uniquement. L'utilisation d'autres combustibles annule la garantie.

ELECTRICAL RATINGS: 120V, 60Hz, 3A

Serial No. /
N° de série

Manufacture Date. /
Date de Fabrication

U.S. Stove Company • 227 Industrial Park Road • South Pittsburg, TN 37380 • Phone: (800) 750-2723 • Web: www.usstove.com

ENVIRONMENTAL PROTECTION AGENCY
Certified to comply with 2020 particulate emission standards. Tested to ASTM E2779-10 & ASTM E2515-17 at 1.5 g/m³ - 76% Efficiency.

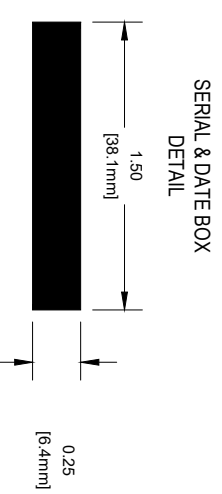

1 INCH SQ. BORDER, LOGS AND FLAMES ARE TO BE RED

0.25 TEXT HEIGHT RED

0.125 TEXT HEIGHT RED

ATTENTION: CHAUD PENDANT LE FONCTIONNEMENT-NE PAS TOUCHER CONTACT PEUT ENTRAÎNER DES BRÛLURES. CONSULTER LA PLAQUE SIGNALÉTIQUE ET LES INSTRUCTIONS. MAINTENIR LE MOBILIER ET LES AUTRES MATIÈRES COMBUSTIBLES À BONNE DISTANCE DE L'APPAREIL.

ATTENTION: FAIRE FONCTIONNER CETTE UNITÉ UNIQUEMENT AVEC LE COUVERCLE DE TRÈME DU COMBUSTIBLE FERMÉ. NES PAS LE FAIRE PEUT ENTRAÎNER DES ÉMISSIONS DE PRODUITS DE LA TRÈME DANS CERTAINES CONDITIONS. DASSURER L'ÉTANCHÉITÉ TRÈME EN BON ÉTAT. NE PAS SURCHARGER LA TRÈME.

ATTENTION: Les pièces en mouvement peuvent provoquer des blessures. Ne pas faire fonctionner cette unité avec les panneaux latéraux ou le panneau arrière retirés. Ne pas placer les mains ou les doigts à l'intérieur de la zone de la vis sans fin en bas de la trémie. Ne touchez pas l'admission d'air de combustion.

DANGER: Risque de choc électrique. Déconnecter l'alimentation avant de réaliser l'entretien de l'unité. Faire passer le cordon d'alimentation à distance de l'unité.

Maintenir les portes d'inspection et de retrait des cendres bien fermées pendant le fonctionnement. Remplacer le verre uniquement par du verre céramique (5mm). IMPORTANT: Quand le couvercle de la trémie est ouvert, la vis sans fin d'alimentation s'arrêtera. Fermer le couvercle pour permettre au système de fonctionner. Fournir une source d'air frais dans la chambre. Ne pas obscurcir l'espace sous l'app. de chauffage. Inspecter et nettoyer fréquemment le système de ventilation/dévacuation conformément aux instructions du fabricant. Installer et utiliser conformément aux instructions du fabricant. Ne pas installer dans une chambre à coucher. Interdictions et l'inspection de l'installation dans votre maison. Ne pas installer dans une chambre à coucher.

Ne pas connecter cette unité à un carneau de cheminée utilisé pour un autre appareil. Consulter le code local de construction et les instructions du fabricant pour les précautions requises pour passer à travers un mur ou un plafond combustible.

Composants nécessaires pour une installation dans une résidence ou une maison mobile. Ventilation modèle PL, cheminée et composants - Diamètre de 3" (77mm) ou 4" (102mm). Ce poêle à bois doit inspection et la réparation périodique. Pour un fonctionnement correct, consultez le manuel du propriétaire pour plus d'informations. Ce est contre les règlements fédéraux pour faire fonctionner ce poêle à bois d'une manière incompatible avec les instructions d'utilisation dans le manuel du propriétaire. À installer en tant qu'appareil de chauffage autonome avec les dégagements indiqués dans les instructions d'installation du fabricant. Ne pas installer dans une chambre.

MISE en MARCHE / Allumage Automatique - Appuyer sur le bouton "ON/OFF". Le voyant se met à clignoter. Lorsque le voyant s'arrête de clignoter et reste allumé, régler le thermostat au niveau souhaité.

ARRÊT: Placer le réglage de chaleur sur "ON/OFF". L'unité s'éteindra automatiquement une fois que le combustible sera consommé et que l'unité ait refroidi.

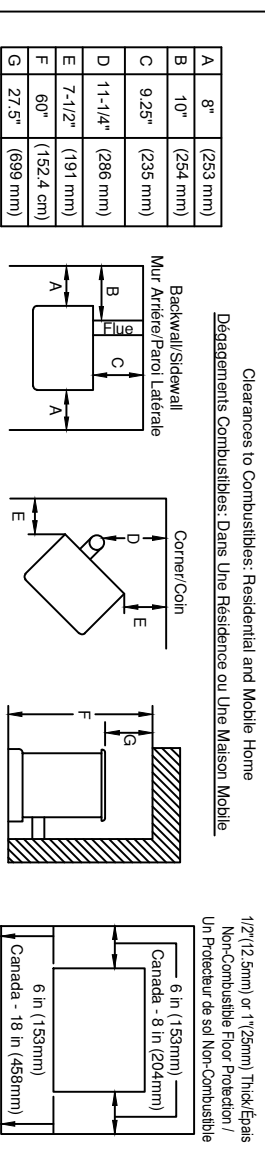

DO NOT REMOVE OR COVER THIS LABEL. NE PAS RETIRER OU COUVRIR CETTE ÉTIQUETTE

12.00 [304.8mm]

0.10 TEXT HEIGHT

0.25 [6.4mm]

1.50 [38.1mm]

5.50 [139.7mm]

12.00 [304.8mm]

0.10 TEXT HEIGHT

0.25 [6.4mm]

1.50 [38.1mm]

5.50 [139.7mm]

4

3

2

1

1

© 2010 United States Stove Company

ALL RIGHTS RESERVED. ALL INFORMATION IS THE PROPERTY OF U.S. STOVE COMPANY. THIS DATA SHALL NOT BE DUPLICATED, REPRODUCED, TRANSMITTED, OR USED BY ANY THIRD PARTY FOR ANY PURPOSE EXCEPT SPECIFICALLY AUTHORIZED IN WRITING BY U.S. STOVE COMPANY.

TOLERANCES	FINISH	SCALE	DATE
EXCEPT AS NOTED	SEE NOTES	1:1	12/20/21
±.005"	SEE NOTES	DWN BY GSC	
XX=0.03 XXX=0.010	SEE NOTES		
ANGULAR ±.2°	REFERENCE		

UNITED STATES STOVE COMPANY
ESTABLISHED 1869

CERTIFICATION LABEL

NUMBER 853920

SHEET 1 OF 1

REVISION HISTORY		DATE	BY
REV	DESCRIPTION		
A	INITIAL RELEASE	12/20/21	GSC
B	CANULC S627-2021 & TRANSPORT BUILDINGS	22/1/23	SEH

LABELING VENDOR NOTES:

MATERIAL: 0.012 THK. ALUMINUM / 3M 9672 ADEHESIVE BACKED.

FINISH: BLACK BACKGROUND SILVER TEXT UNLESS NOTED OTHERWISE.

TEXT: ALL TEXT TO BE 0.06 HIGH UNLESS OTHERWISE SPECIFIED

HEATER MANUFACTURER INSTRUCTIONS:

ALL PLATES ARE TO BE STAMPED BY THE HEATER MFG. WITH A FACTORY IDENTIFIER NUMBER ISSUED BY USSC. (i.e. 00000-XX)

WHEN LABEL IS APPLIED TO THE HEATER, IT IS TO BE FIRMLY PRESSED OVER THE ENTIRE SURFACE TO ENSURE IT PROPERLY ADHERES TO THE MATING SURFACE OF THE HEATER.

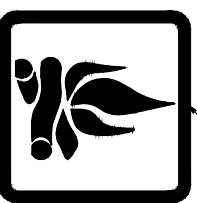

CAUTION: HOT WHILE IN OPERATION-DO NOT TOUCH KEEP CHILDREN AND CLOTHING AWAY-CONTACT MAY CAUSE SKIN BURNS. SEE NAMEPLATE AND INSTRUCTIONS. KEEP FURNISHINGS AND OTHER COMBUSTIBLE MATERIALS A CONSIDERABLE DISTANCE AWAY FROM THE APPLIANCE.

CAUTION: OPERATE THIS UNIT ONLY WITH THE FUEL HOPPER LID CLOSED. FAILURE TO DO SO MAY RESULT IN EMISSION OF PRODUCTS OF COMBUSTION FROM THE HOPPER UNDER CERTAIN CONDITIONS. MAINTAIN HOPPER SEAL IN GOOD CONDITION. DO NOT OVERFILL THE HOPPER.

CAUTION: Moving parts may cause injury. Do not operate with the site panels or repair panel removed. Do not place hands or fingers in the moving auger area at the bottom of the hopper. Do not obstruct the combustion air inlet opening at the rear of the appliance.

DANGER: Risk of electrical shock. Disconnect power before servicing unit. Route power supply cord away from the appliance.

Keep viewing and ash removal doors tightly closed during operation. Replace glass with 5mm ceramic glass ONLY. **IMPORTANT:** When the hopper lid is open, the auger will stop. Close the hopper lid to allow system to operate. Provide a source of fresh air to the room where the appliance is installed. Do not obstruct the space beneath the appliance. Inspect and clean exhaust vent system frequently in accordance with manufacturer's instructions. Install and use only in accordance with the manufacturer's installation and operating instructions. Contact local building or fire officials about restrictions and installation inspection in your area. Do not install in a sleeping room.

Do not connect this unit to a chimney flue serving another appliance. Refer to local building codes and the installation and operating instructions for precautions required for passing an exhaust venting system through a combustible wall or ceiling.

Components required for residential or mobile home installation: Model PL Vent Chimney and Components - 3" (77mm) or 4" (102mm) diameter. This wood heater needs periodic inspection and repair for proper operation. Consult the owner's manual for further information. It is against federal regulations to operate this wood heater in a manner inconsistent with the operating instructions in the owner's manual. To be installed as a freestanding space heater with the clearances in the manufacturer's installation instructions. Not to be installed in any fireplace.

START-UP / AUTOMATIC IGNITION: -Press the "ON/OFF" button. Power light becomes solid. When the light becomes solid, set the desired heat level. **SHUT DOWN:** -Press the "ON/OFF" button. Unit will shutdown automatically after fuel burns out and unit cools down.

MODEL / MODÈLE : KP5513 KP5513-W

TESTED TO/TESTÉ SELON: ASTM E1509-12 (2017), CANULC S627-2023
Room Heater, Pellet Fuel-Burning Type, Also for Use in Mobile Homes / Transportable Building For use with wood pellet fuel only. Use of other fuels will void warranty.

Appareil de chauffage inséré de combustible scindé/de type de bûchettes, l'installation dans les maisons mobiles / habitations portatif. Pour utilisation avec des granulés uniquement / Utilisation d'autres combustibles annulera la garantie.

ELECTRICAL RATINGS: 120V, 60Hz, 3A

Serial No. / N° de série	Manufacture Date / Date de Fabrication
-----------------------------	---

U.S. Stove Company • 227 Industrial Park Road • South Pittsburg, TN 37380 • Phone: (800) 750-2723 • Web: www.usstove.com

ENVIRONMENTAL PROTECTION AGENCY
Certified to comply with 2020 particulate emission standards. Tested to ASTM E2779-10 & ASTM E2515-17 at 1.5 g/hr. 76% Efficiency.

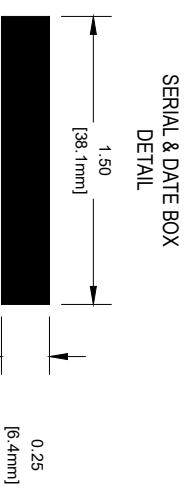

1 INCH SQ. BORDER, LOGS AND FLAMES ARE TO BE RED

0.25 TEXT HEIGHT RED

0.125 TEXT HEIGHT RED

ATTENTION: CHAUD PENDANT LE FONCTIONNEMENT-NE PAS TOUCHER LE FAIRE PEUT ENTRAÎNER DES BRÛLURES. CONSULTER LA PLAQUE SIGNALÉTIQUE ET LES INSTRUCTIONS. MAINTENIR LE MOBILIER ET LES AUTRES MATIÈRES COMBUSTIBLES À BONNE DISTANCE DE L'APPAREIL.

ATTENTION: FAIRE FONCTIONNER CETTE UNITÉ UNIQUEMENT AVEC LE COUVERCLE DE TRÉMIÉ EN BON ETAT. NE PAS SURCHARGER LA TRÉMIÉ. LE FAIRE PEUT ENTRAÎNER DES ÉMISSIONS DE PRODUITS DE LA TRÉMIÉ DANS CERTAINES CONDITIONS. D'ASSURER L'ÉTANCHÉITÉ TRÉMIÉ EN BON ETAT. NE PAS SURCHARGER LA TRÉMIÉ.

ATTENTION: Les pièces en mouvement peuvent provoquer des blessures. Ne pas faire fonctionner cette unité avec les panneaux latéraux ou le panneau arrière retirés. Ne pas placer les mains ou les doigts à l'intérieur de la zone de la vis sans fin en bas de la trémie. Ne pas faire fonctionner cette unité avec les panneaux latéraux ou le panneau arrière retirés. Ne pas placer les mains ou les doigts à l'intérieur de la zone de la vis sans fin en bas de la trémie. Ne pas faire fonctionner cette unité avec les panneaux latéraux ou le panneau arrière retirés. Ne pas placer les mains ou les doigts à l'intérieur de la zone de la vis sans fin en bas de la trémie. Ne pas faire fonctionner cette unité avec les panneaux latéraux ou le panneau arrière retirés. Ne pas placer les mains ou les doigts à l'intérieur de la zone de la vis sans fin en bas de la trémie. Ne pas faire fonctionner cette unité avec les panneaux latéraux ou le panneau arrière retirés. Ne pas placer les mains ou les doigts à l'intérieur de la zone de la vis sans fin en bas de la trémie.

DANGER: Risque de choc électrique. Déconnecter l'alimentation avant de réaliser l'entretien de l'unité. Faire passer le cordon d'alimentation à distance de l'unité.

Maintenir les portes d'inspection et de retrait des cendres bien fermées pendant le fonctionnement. Remplacer le verre uniquement par du verre céramique (5mm). **IMPORTANT:** Quand le couvercle de la trémie est ouvert, la vis sans fin d'alimentation s'arrêtera. Fermer le couvercle pour permettre au système de fonctionner. Fournir une source d'air frais dans la chambre. Ne pas obscurcir l'espace sous l'app. de chauffage. Inspecter et nettoyer fréquemment le système de ventilation/déaérioration conformément aux instructions du fabricant. Ne pas installer et utiliser conformément aux instructions du fabricant uniquement. Contacter les fonctionnaires locaux de construction ou fonctionnaires des services d'inspection concernant les installations et l'inspection de l'installation dans votre maison. Ne pas installer dans une chambre à coucher.

Ne pas connecter cette unité à un carneau de cheminée utilisé pour un autre appareil. Consulter le code local de construction et les instructions du fabricant pour les précautions requises pour passer à travers un mur ou un plafond combustible.

Composants nécessaires pour une installation dans une résidence ou une maison mobile. Ventilation modèle PL, cheminée et composants - Diamètre de 3" (77mm) ou 4" (102mm). Ce poêle à bois doit inspection et la réparation périodique. Pour un fonctionnement correct, consultez le manuel du propriétaire pour plus d'informations. Ce est contre les règlements fédéraux pour/faire fonctionner ce poêle à bois d'une manière incompatible avec les instructions d'utilisation dans le manuel du propriétaire. À installer en tant qu'appareil de chauffage autonome avec les dégagements indiqués dans les instructions d'installation du fabricant. Ne pas installer dans une cheminée.

MISE en MARCHÉ / Allumage Automatique - Appuyer sur le bouton "ON/OFF". Le voyant se met à clignoter. Lorsque le voyant s'arrête et reste allumé, régler le thermostat au niveau souhaité.

ARRÊT: Placer le réglage de chaleur sur "ON/OFF". L'unité s'éteindra automatiquement une fois que le combustible sera consommé et que l'unité ait refroidi.

A	8"	(235 mm)
B	10"	(254 mm)
C	9.25"	(235 mm)
D	11-1/4"	(286 mm)
E	7-1/2"	(191 mm)
F	60"	(152.4 cm)
G	27.5"	(699 mm)

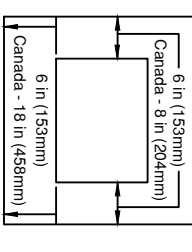
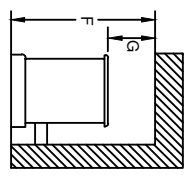
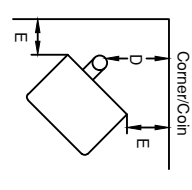
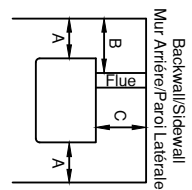

Clearances to Combustibles: Residential and Mobile Home
Dégagements Combustibles: Dans Une Résidence ou Une Maison Mobile

12"(125mm) or 1"(25mm) Thick/Épais Non-Combustible Floor Protection / Un Protecteur de sol Non-Combustible

853919B

12.00
[304.8mm]

5.50
[139.7mm]

@ 2010 United States Stove Company		TOLERANCES	DIMENSIONS		SCALE		SIZE		REV		UNITED STATES STOVE COMPANY		NUMBER		SHEET			
ALL RIGHTS RESERVED. THE DATA CONTAINED HEREIN IS THE PROPERTY OF UNITED STATES STOVE COMPANY. THIS DATA SHALL NOT BE DUPLICATED, REPRODUCED, COPIED, TRANSMITTED, OR USED BY ANY THIRD PARTY FOR ANY PURPOSE EXCEPT SPECIFICALLY AUTHORIZED IN WRITING BY U.S. STOVE COMPANY.		EXCEPT AS NOTED	±.005"	DECIMAL	1:1	BY GSC		B	B	ESTABLISHED 1869		CERTIFICATION LABEL		853919	1 OF 1			
SEE NOTES		FINISH	XX-010	XXX-010	DATE	12/20/21		SEE NOTES		KP5513								
DO NOT REMOVE OR COVER THIS LABEL. / NE PAS RETIRER OU COUVRIR CETTE ÉTIQUETTE		REFERENCE																

REVISION HISTORY			
REV	DESCRIPTION	DATE	BY
A	INITIAL RELEASE	12/17/21	GSC
B	CANULC S627-2021 & TRANSPORT BUILDINGS	2/21/23	SEH

LABELING VENDOR NOTES:

MATERIAL: 0.012 THK. ALUMINUM / 3M 9672 ADEHESIVE BACKED.

FINISH: BLACK BACKGROUND SILVER TEXT UNLESS NOTED OTHERWISE.

TEXT: ALL TEXT TO BE 0.06 HIGH UNLESS OTHERWISE SPECIFIED

HEATER MANUFACTURER INSTRUCTIONS:

ALL PLATES ARE TO BE STAMPED BY THE HEATER MFG. WITH A FACTORY IDENTIFIER NUMBER ISSUED BY USSC. (i.e. 00000-XX)
WHEN LABEL IS APPLIED TO THE HEATER, IT IS TO BE FIRMLY PRESSED OVER THE ENTIRE SURFACE TO ENSURE IT PROPERLY ADHERES TO THE MATING SURFACE OF THE HEATER.



CAUTION: HOT WHILE IN OPERATION. DO NOT TOUCH. KEEP CHILDREN AND CLOTHING AWAY. CONTACT MAY CAUSE SKIN BURNS. SEE NAMEPLATE AND INSTRUCTIONS. KEEP FURNISHINGS AND OTHER COMBUSTIBLE MATERIALS A CONSIDERABLE DISTANCE AWAY FROM THE APPLIANCE.

CAUTION: OPERATE THIS UNIT ONLY WITH THE FUEL HOPPER LID CLOSED. FAILURE TO DO SO MAY RESULT IN EMISSION OF PRODUCTS OF COMBUSTION FROM THE HOPPER UNDER CERTAIN CONDITIONS. MAINTAIN HOPPER SEAL IN GOOD CONDITION. DO NOT OVERFILL THE HOPPER.

CAUTION: Moving parts may cause injury. Do not operate with the side panels or repair panel removed. Do not place hands or fingers in the moving auger area at the bottom of the hopper. Do not obstruct the combustion air inlet opening at the rear of the appliance.
DANGER: Risk of electrical shock. Disconnect power before servicing unit. Route power supply cord away from the appliance.

Keep viewing and ash removal doors tightly closed during operation. Replace glass with 5mm ceramic glass ONLY. IMPORTANT: When the hopper lid is open, the auger will stop. Close the hopper lid to allow system to operate. Provide a source of fresh air to the room where the appliance is installed. Do not obstruct the space beneath the appliance. Inspect and clean exhaust vent system frequently in accordance with manufacturer's instructions. Install and use only in accordance with the manufacturer's installation and operating instructions. Contact local building or fire officials about restrictions and installation inspection in your area. Do not install in a sleeping room. Do not connect this unit to a chimney flue serving another appliance. Refer to local building codes and the installation and operating instructions for precautions required for passing an exhaust venting system through a combustible wall or ceiling.

Components required for residential or mobile home installation: Model PL Vent Chimney and Components - 3" (77mm) or 4" (102mm) diameter. This wood heater needs periodic inspection and repair for proper operation. Consult the owner's manual for further information. It is against federal regulations to operate this wood heater in a manner inconsistent with the operating instructions in the owner's manual. To be installed as a freestanding space heater with the clearances in the manufacturer's installation instructions. Not to be installed in any fireplace.

START-UP / AUTOMATIC IGNITION: Press the "ON/OFF" button. Power light begins to blink. When the light becomes solid, set the desired heat level.
SHUT-DOWN: Press the "ON/OFF" button. Unit will shutdown automatically after fuel burns out and unit cools down.

MODEL / MODÈLE : □ VG5713 □ VG5713-W

TESTED TO/TESTÉ SELON: ASTM E1909-12 (2017), CANULC S627-2023

Room Heater, Pellet Fuel-Burning Type, Also for Use in Mobile Homes / Transportable Building. For use with wood pellet fuel only. Use of other fuels will void warranty.

Appareil de chauffage inséré de combustible solide/Type de bûchettes. L'installation dans les maisons mobiles / bâtiments portatifs. Pour utilisation avec des granulés uniquement. L'utilisation d'autres combustibles annule la garantie.

ELECTRICAL RATING: 120V, 60Hz, 3A

Serial No. /
N° de série

Manufacture Date /
Date de Fabrication

U.S. Stove Company • 227 Industrial Park Road • South Pittsburg, TN 37380 • Phone: (800) 750-2723 • Web: www.usstove.com

ENVIRONMENTAL PROTECTION AGENCY
Certified to comply with 2020 particulate emission standards. Tested to ASTM E2779-10 & ASTM E2515-17 at 1.5 g/hr. 76% Efficiency.

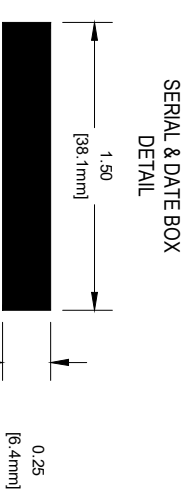

1 INCH SQ. BORDER, LOGS AND FLAMES ARE TO BE RED
0.25 TEXT HEIGHT RED
0.125 TEXT HEIGHT RED

ATTENTION: CHAUD PENDANT LE FONCTIONNEMENT-NE PAS TOUCHER. MAINTENIR LES ENFANTS ET LES VÊTEMENTS ÉLOIGNÉS. TOUT CONTACT PEUT ENTRAÎNER DES BRÛLURES. CONSULTER LA PLAQUE SIGNALÉTIQUE ET LES INSTRUCTIONS. MAINTENIR LE MOBILIER ET LES AUTRES MATIÈRES COMBUSTIBLES À BONNE DISTANCE DE L'APPAREIL.

ATTENTION: FAIRE FONCTIONNER CETTE UNITÉ UNIQUEMENT AVEC LE COUVERCLE DE TRÉMIÈRE FERMÉ. NE PAS FAIRE FONCTIONNER CETTE UNITÉ AVEC LE COUVERCLE DE TRÉMIÈRE OUVERTE. LA VIS SANS FIN DÉLIMITATION S'ÉCARTERA. FERMER LE COUVERCLE POUR PERMETTRE AU SYSTÈME DE VENTILATION D'ÉVACUER CONFORMÉMENT AUX INSTRUCTIONS DU FABRICANT. NE PAS OUBLIER D'UTILISER CONFORMÉMENT AUX INSTRUCTIONS DU FABRICANT. NE PAS INSTALLER DANS UNE CHIMÈNEE. NE PAS CONNEXER CETTE UNITÉ À UN CANAL DE CHIMÈNEE UTILISÉ POUR UN AUTRE APPAREIL. CONSULTER LE CODE LOCAL DE CONSTRUCTION ET LES INSTRUCTIONS DU FABRICANT POUR LES PRÉCAUTIONS REQUISES POUR PASSER À TRAVERS UN MUR OU UN PLÉDÉRIEL COMBUSTIBLE.

ATTENTION: Les pièces en mouvement peuvent provoquer des blessures. Ne pas faire fonctionner cette unité avec les panneaux latéraux ou le panneau arrière retirés. Ne pas placer les mains ou les doigts à l'intérieur de la zone de la vis sans fin en bas de la trémie. Ne soyez pas admisstré d'air de combustion.
DANGER: Risque de choc électrique. Déconnecter l'alimentation avant de réaliser l'entretien de l'unité. Faire passer le cordon d'alimentation à distance de l'unité.

Maintenir les portes d'inspection et de retrait des cendres bien fermées pendant le fonctionnement. Remplacer le verre uniquement par du verre céramique (5mm). IMPORTANT: Quand le couvercle de la trémie est ouvert, la vis sans fin délimitation s'écartera. Fermer le couvercle pour permettre au système de ventilation d'évacuer conformément aux instructions du fabricant. Ne pas oublier d'utiliser conformément aux instructions du fabricant. Ne pas installer dans une cheminée. Ne pas connecter cette unité à un canal de cheminée utilisé pour un autre appareil. Consulter le code local de construction et les instructions du fabricant pour les précautions requises pour passer à travers un mur ou un plédro combustible.

Composants nécessaires pour une installation dans une résidence ou une maison mobile. Ventilation modèle PL, cheminée et composants - Diamètre de 3" (77mm) ou 4" (102mm). Ce poêle à bois doit inspection et la réparation périodique. Pour un fonctionnement correct, consultez le manuel du propriétaire pour plus d'informations. Ce est contre les règlements fédéraux pour faire fonctionner ce poêle à bois d'une manière incompatible avec les instructions d'utilisation dans le manuel du propriétaire. À installer en tant qu'appareil de chauffage autonome avec les dégagements indiqués dans les instructions d'installation du fabricant. Ne pas installer dans une cheminée.

MISE en MARCHÉ / Allumage Automatique - Appuyer sur le bouton "ON/OFF". Le voyant se met à clignoter. Lorsque le voyant s'arrête de clignoter et reste allumé, régler le thermostat au niveau souhaité.
ARRÊT: Placer le réglage de chaleur sur "ON/OFF". L'unité s'éteindra automatiquement une fois que le combustible sera consommé et que l'unité ait refroidi.

	A	B	C	D	E	F	G	
Clearances to Combustibles: Residential and Mobile Home	8"	(235 mm)	10"	(254 mm)	9.25"	(235 mm)	11-1/4"	(286 mm)
Dégagements Combustibles: Dans Une Résidence ou Une Maison Mobile	121(2.5mm) or 1(2.5mm) Thick/Épais Non-Combustible Floor Protection / Un Protecteur de sol Non-Combustible	6 in (153mm)	Canada - 8 in (204mm)	6 in (153mm)	6 in (153mm)	Canada - 18 in (450mm)		

DO NOT REMOVE OR COVER THIS LABEL. / NE PAS RETIRER OU COUVRIR CETTE ÉTIQUETTE

853918B

12.00
[304.8mm]

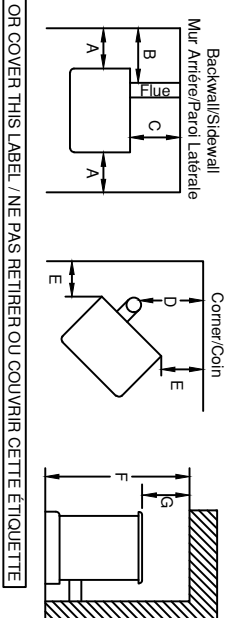

© 2010 United States Stove Company

ALL RIGHTS RESERVED. ALL RIGHTS RESERVED. PROPRIÉTAIRE TO U.S. STOVE COMPANY. THIS DATA SHALL NOT BE DUPLICATED OR REPRODUCED IN ANY MANNER WITHOUT THE WRITTEN PERMISSION OF U.S. STOVE COMPANY.

THE DATA CONTAINED HEREIN ARE THE PROPERTY OF U.S. STOVE COMPANY. THIS DATA SHALL NOT BE DUPLICATED OR REPRODUCED IN ANY MANNER WITHOUT THE WRITTEN PERMISSION OF U.S. STOVE COMPANY.

TOLERANCES	FRACTIONS	DECIMAL	ANGULAR
EXCEPT AS NOTED	±.005"	XX-0.03	XXX-0.010

DESCRIPTION	SCALE	DATE	BY
SEE NOTES	1:1		
FINISH	DWG BY		
SEE NOTES	GSC		
REFERENCE	DATE	12/17/21	

UNITED STATES STOVE COMPANY
ESTABLISHED 1869

CERTIFICATION LABEL

NUMBER: 853918

SHEET: 1 OF 1

REVISION HISTORY			
REV	DESCRIPTION	DATE	BY
A	INITIAL RELEASE	12/17/21	GSC
B	CANULC SE27-2021 & TRANSPORT BUILDINGS	2/21/23	SEH

LABELING VENDOR NOTES:

MATERIAL: 0.012 THK. ALUMINUM / 3M 9672 ADEHESIVE BACKED.

FINISH: BLACK BACKGROUND SILVER TEXT UNLESS NOTED OTHERWISE.

TEXT: ALL TEXT TO BE 0.06 HIGH UNLESS OTHERWISE SPECIFIED

HEATER MANUFACTURER INSTRUCTIONS:

ALL PLATES ARE TO BE STAMPED BY THE HEATER MFG. WITH A FACTORY IDENTIFIER NUMBER ISSUED BY USSC. (i.e. 00000-XX)
WHEN LABEL IS APPLIED TO THE HEATER, IT IS TO BE FIRMLY PRESSED OVER THE ENTIRE SURFACE TO ENSURE IT PROPERLY ADHERES TO THE MATING SURFACE OF THE HEATER.

REVISION HISTORY			
REV	DESCRIPTION	DATE	BY
A	INITIAL RELEASE	12/17/21	GSC
B	CANULC SE27-2021 & TRANSPORT BUILDINGS	2/21/23	SEH

1 INCH SQ. BORDER, LOGS AND FLAMES ARE TO BE RED

0.25 TEXT HEIGHT RED

0.125 TEXT HEIGHT RED

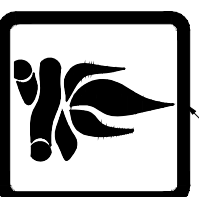

CAUTION: HOT WHILE IN OPERATION-DO NOT TOUCH KEEP CHILDREN AND CLOTHING AWAY-CONTACT MAY CAUSE SKIN BURNS. SEE NAMEPLATE AND INSTRUCTIONS. KEEP FURNISHINGS AND OTHER COMBUSTIBLE MATERIALS A CONSIDERABLE DISTANCE AWAY FROM THE APPLIANCE.

CAUTION: OPERATE THIS UNIT ONLY WITH THE FUEL HOPPER LID CLOSED. FAILURE TO DO SO MAY RESULT IN EMISSION OF PRODUCTS OF COMBUSTION FROM THE HOPPER UNDER CERTAIN CONDITIONS. MAINTAIN HOPPER SEAL IN GOOD CONDITION. DO NOT OVERFILL THE HOPPER.

CAUTION: Moving parts may cause injury. Do not operate with the side panels or repair panel removed. Do not place hands or fingers in the moving auger area at the bottom of the hopper. Do not obstruct the combustion air inlet opening at the rear of the appliance.

DANGER: Risk of electrical shock. Disconnect power before servicing unit. Route power supply cord away from the appliance.

Keep viewing and ash removal doors tightly closed during operation. Replace glass with 5mm ceramic glass ONLY. IMPORTANT: When the hopper lid is open, the auger will stop. Close the hopper lid to allow system to operate. Provide a source of fresh air to the room where the appliance is installed. Do not obstruct the space beneath the appliance. Inspect and clean exhaust vent system frequently in accordance with manufacturer's instructions. Install and use only in accordance with the manufacturer's installation and operating instructions. Contact local building or fire officials about restrictions and installation inspection in your area. Do not install in a sleeping room.

Do not connect this unit to a chimney flue serving another appliance. Refer to local building codes and the installation and operating instructions for precautions required for passing an exhaust venting system through a combustible wall or ceiling. Components required for residential or mobile home installation: Model PL Vent Chimney and Components - 3" (77mm) or 4" (102mm) diameter. This wood heater needs periodic inspection and repair for proper operation. Consult the owner's manual for further information. It is against federal regulations to operate this wood heater in a manner inconsistent with the operating instructions in the owner's manual. To be installed as a freestanding space heater with the clearances in the manufacturer's installation instructions. Not to be installed in any freestanding space heater with.

START-UP / AUTOMATIC IGNITION - Press the "ON/OFF" button. Power light begins to blink. When the light becomes solid, set the desired heat level.
SHUT DOWN - Press the "ON/OFF" button. Unit will shutdown automatically after fuel burns out and unit cools down.

MODEL / MODÈLE : □ AP5613 □ AP5613-W

TESTED / TESTÉ SELON: ASTM E1509-12 (2017), CANULC SE27-2023
Room Heater, Pellet-Fuel-Burning Type. Also for Use in Mobile Homes / Transportable Building. For use with wood pellet fuel only. Use of other fuels will void warranty.
Appareil de chauffage à combustible solide de type de bûchettes. L'installation dans les maisons mobiles / habitations portatif. Pour utilisation avec des granulés uniquement! L'utilisation d'autres combustibles annule la garantie.
ELECTRICAL RATING: 120V / 60Hz, 3A

Serial No. /
N° de série

Manufacture Date. /
Date de Fabrication

U.S. Stove Company • 227 Industrial Park Road • South Pritsburg, TN 37380 • Phone: (800) 750-2723 • Web: www.usstove.com

ENVIRONMENTAL PROTECTION AGENCY
Certified to comply with 2020 particulate emission standards. Tested to ASTM E2779-10 & ASTM E2515-17 at 1.5 g/hr, 76% Efficiency.



Report No. / Rapport N°
F22-771

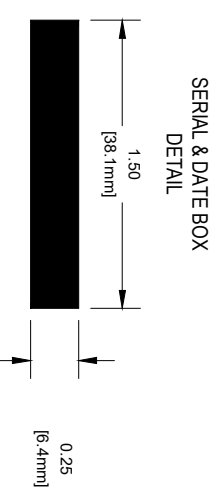

SERIAL & DATE BOX
DETAIL

ATTENTION: CHAUD PENDANT LE FONCTIONNEMENT-NE PAS TOUCHER CONTACT PEUT ENTRAÎNER DES BRÛLURES. CONSULTER LA PLAQUE SIGNALÉTIQUE ET LES INSTRUCTIONS. MAINTENIR LE MOBILIER ET LES AUTRES MATIÈRES COMBUSTIBLES À BONNE DISTANCE DE L'APPAREIL.

ATTENTION: FAIRE FONCTIONNER CETTE UNITÉ UNIQUEMENT AVEC LE COUVERCLE DE TRÉMIÉ DU COMBUSTIBLE FERMÉ. NES PAS LE FAIRE PEUT ENTRAÎNER DES ÉMISSIONS DE PRODUITS DE LA TRÉMIÉ DANS CERTAINES CONDITIONS. DASSURER L'ÉTANCHÉITÉ TRÉMIÉ EN BON ÉTAT. NE PAS SURCHARGER LA TRÉMIÉ.

ATTENTION: Les pièces en mouvement peuvent provoquer des blessures. Ne pas faire fonctionner cette unité avec les panneaux latéraux ou le panneau arrière retirés. Ne pas placer les mains ou les doigts à l'intérieur de la zone de la vis sans fin en bas de la trémie. N'obstruez pas l'admission d'air de combustion.

DANGER: Risque de choc électrique. Déconnecter l'alimentation avant de réaliser l'entretien de l'unité. Faire passer le cordon d'alimentation à distance de l'unité.

Maintenir les portes d'inspection et de retrait des cendres bien fermées pendant le fonctionnement. Remplacer le verre uniquement par du verre céramique (5mm). IMPORTANT: Quand le couvercle de la trémie est ouvert, la vis sans fin d'alimentation s'arrêtera. Fermer le couvercle pour permettre au système de fonctionner. Fournir une source d'air frais dans la chambre. Ne pas obstruer l'espace sous l'app. de chauffage. Inspecter et nettoyer fréquemment le système de ventilation d'évacuation conformément aux instructions du fabricant. Installer et utiliser conformément aux instructions du fabricant, uniquement. Contacter les fonctionnaires locaux de construction ou fonctionnaires des services d'incendie concernant les installations et l'inspection de l'installation dans votre maison. Ne pas installer dans une chambre à coucher.

Ne pas connecter cette unité à un carneau de cheminée utilisé pour un autre appareil. Consulter le code local de construction et les instructions du fabricant pour les précautions requises pour passer à travers un mur ou un plafond combustible.
Composants nécessaires pour une installation dans une résidence ou une maison mobile: Ventilation modèle PL, cheminée et composants - Diamètre de 3" (77mm) ou 4" (102mm).
Ce poêle à bois doit inspection et la réparation périodique. Pour un fonctionnement correct, consultez le manuel du propriétaire pour plus d'informations. Ce est contre les règlements fédéraux pour faire fonctionner ce poêle à bois d'une manière incompatible avec les instructions d'utilisation dans le manuel du propriétaire. A installer en tant qu'appareil de chauffage autonome avec les dérangements indiqués dans les instructions d'installation du fabricant. Ne pas installer dans une chambre à coucher.

MISE en MARCHÉ / Allumage Automatique - Appuyer sur le bouton "ON/OFF". Le voyant se met à clignoter. Lorsque le voyant s'arrête de clignoter et reste allumé, régler le thermostat au niveau souhaité.
ARRÊT: Placer le réglage de chaleur sur "ON/OFF". L'unité s'éteindra automatiquement une fois que le combustible sera consommé et que l'unité ait refroidi.

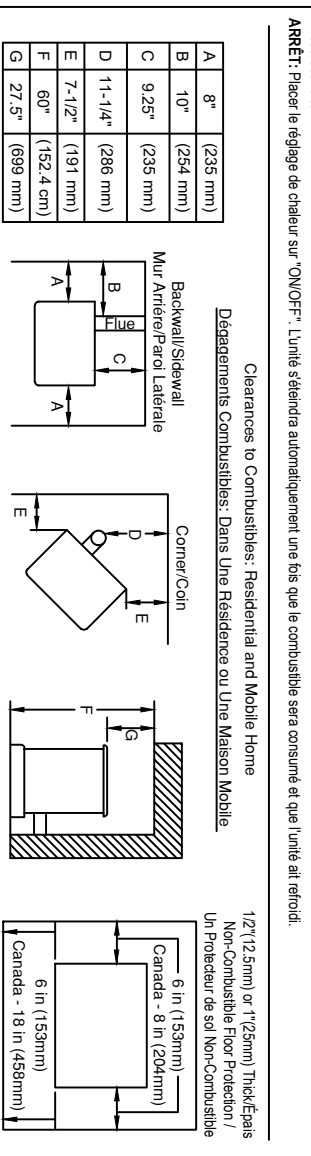

DO NOT REMOVE OR COVER THIS LABEL. / NE PAS RETIRER OU COUVRIR CETTE ÉTIQUETTE

12.00
[304.8mm]

1.50
[38.1mm]

0.25
[6.4mm]

5.50
[139.7mm]

TOLERANCES			
POINTS	±	EXCEPT	NOTED
DECIMAL	±.005"	AS	
ANGULAR	XX-0.03 XXX-0.010		
F2"			

DESCRIPTION	SCALE	DATE	BY
SEE NOTES	1:1	12/17/21	GSC
FINISH	GSC		
SEE NOTES			
REFERENCE	AP5613		

TITLE	NUMBER	SHEET
CERTIFICATION LABEL	853917	1 of 1

UNITED STATES STOVE COMPANY
ESTABLISHED 1869

© 2010 United States Stove Company
ALL RIGHTS RESERVED.
THE DATA CONTAINED HEREIN IS THE PROPERTY OF UNITED STATES STOVE COMPANY. THIS DATA SHALL NOT BE DUPLICATED, REPRODUCED, TRANSMITTED, OR USED BY ANY THIRD PARTY FOR ANY PURPOSE EXCEPT SPECIFICALLY AUTHORIZED IN WRITING BY U.S. STOVE COMPANY.

4

3

2

1

4

3

2

1

B

B

A

A

REVISION HISTORY			
REV	DESCRIPTION	DATE	BY
A	INITIAL RELEASE	12/20/21	GSC

LABELING VENDOR NOTES:

MATERIAL: 0.012 THK. ALUMINUM / 3M 9672 ADEHESIVE BACKED.

FINISH: BLACK BACKGROUND, ALUMINUM TO SHOW THRU
(ALL TEXT AND ILLUSTRATIONS) UNLESS NOTED OTHERWISE.

TEXT: ALL TEXT TO BE 0.06 HIGH UNLESS OTHERWISE SPECIFIED

HEATER MANUFACTURER INSTRUCTIONS:

ALL PLATES ARE TO BE STAMPED BY THE HEATER MFG. WITH A FACTORY IDENTIFIER NUMBER ISSUED BY USSC. (i.e. 00000-XX)

WHEN LABEL IS APPLIED TO THE HEATER, IT IS TO BE FIRMLY PRESSED OVER THE ENTIRE SURFACE TO ENSURE IT PROPERLY ADHERES TO THE MATING SURFACE OF THE HEATER.

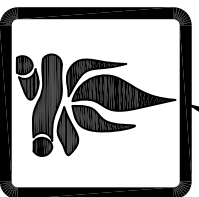

CAUTION. HOT WHILE IN OPERATION. DO NOT TOUCH. KEEP CHILDREN AND CLOTHING AWAY. CONTACT MAY CAUSE SKIN BURNS. SEE NAMEPLATE AND INSTRUCTIONS. KEEP FURNISHINGS AND OTHER COMBUSTIBLE MATERIALS A CONSIDERABLE DISTANCE AWAY FROM THE APPLIANCE.

CAUTION. OPERATE THIS UNIT ONLY WITH THE FUEL HOPPER LID CLOSED. FAILURE TO DO SO MAY RESULT IN MISSION OF PRODUCTS OF COMBUSTION FROM THE HOPPER UNDER CERTAIN CONDITIONS. DO NOT OVERFILL HOPPER.

ATTENTION: CHAUD PENDANT LE FONCTIONNEMENT-NE PAS TOUCHER CONTACT PEUT ENTRAÎNER DES BRÛLURES. CONSULTER LA PLAQUE SIGNALÉTIQUE ET LES INSTRUCTIONS. MAINTENIR LE MOBILIER ET LES AUTRES MATIÈRES COMBUSTIBLES À BONNE DISTANCE DE L'APPAREIL.

ATTENTION: FAIRE FONCTIONNER CETTE UNITÉ UNIQUEMENT AVEC LE COUVERCLE ENTRÂNER DES ÉMISSIONS DE PRODUITS DE LA TRÉMIE DANS CERTAINES CONDITIONS. NE PAS SURCHARGER LA TRÉMIE.

CAUTION: Moving parts may cause injury. Do not operate with the sliding auger area at the bottom of the hopper. Do not obstruct the combustion air inlet opening at the rear of the appliance. **DANGER:** Risk of electrical shock. Disconnect power before servicing unit. Route power supply cord away from the appliance. Keep viewing and ash removal doors tightly closed during operation. Replace glass with 5mm ceramic glass ONLY. **IMPORTANT:** When the hopper lid is open, the auger will stop. Close the hopper lid to allow system to operate. Provide a source of fresh air to the room where the appliance is installed. Do not obstruct the space beneath the appliance. Inspect and clean exhaust vent system frequently in accordance with manufacturer's instructions. Install and use only in accordance with the manufacturer's installation and operating instructions. Contact local building or fire officials about restrictions and installation inspection in your area. Do not install in a sleeping room. Do not connect this unit to a chimney, flue serving another appliance. Refer to local building codes and the installation and operating instructions for precautions required for passing an exhaust venting system through a combustible wall or ceiling. Components required for residential or mobile home installation: Model PL Vent Chimney and Components - 3/75mm or 4" (100mm) diameter START-UP / Automatic Ignition - Possible danger between closed and 1/4" open. Then press the ON/OFF button. Green power light begins to blink, when the light becomes solid, set the desired heat level. Damper may need to be adjusted based upon heat level. **SHUT DOWN:** Press the "OFF" button. Unit will shutdown automatically after fuel burns out and unit cools down. This wood heater needs periodic inspection and repair. For proper operation, consult the owner's manual for further information. If it against federal regulations to operate this wood heater in a manner inconsistent with the operating instructions in the owner's manual. Warning: Disconnect the electric power before installation and servicing.

ATTENTION: Les pièces en mouvement peuvent provoquer des blessures. Ne pas faire fonctionner cette unité avec les panneaux latéraux ou le panneau arrière retirés. Ne pas placer les mains ou les doigts à l'intérieur de la zone de la vis sans fin en bas de la trémie. **DANGER:** Risque de choc électrique. Déconnecter l'alimentation avant de réaliser l'entretien de l'unité. Faire passer le cordon d'alimentation à distance de l'unité. Maintenir les portes bien fermées pendant le fonctionnement. Remplacer le verre uniquement par du verre céramique (5mm). **IMPORTANT:** Quand le couvercle de la trémie est ouvert, la vis sans fin d'alimentation s'arrêtera. Fermer le couvercle pour permettre au système de fonctionner. Fournir une source d'air frais dans le chambre. Ne pas obstruer l'espace sous l'appareil. Inspecter et nettoyer fréquemment le système de ventilation d'exhaustum conformément aux instructions du fabricant. Installer et utiliser conformément aux instructions du fabricant uniquement. Contacter les fonctionnaires locaux de construction ou fonctionnaires des services d'incendie concernant les limitations et l'inspection de l'installation dans votre maison. Ne pas installer dans une chambre à travers un mur ou un plafond combustible. Composants nécessaires pour une installation dans une résidence ou une maison mobile: Ventilation modèle PL chiminée et composants - Diamètre de 3/75mm ou 4"/100mm. MISE en MARCHÉ / Allumage Automatique - Ajuster la tige du régulateur de tirage entre la position ferme et trémi (1/4 pou). Appuyer sur le bouton ON/OFF. Le voyant vert se met à clignoter. Lorsque le voyant s'allume, régler le thermostat au niveau souhaité. Régler le régulateur de tirage suivant le niveau de chaleur souhaité. ARRÊT: Placer le réglage de chaleur sur "OFF". L'unité s'éteindra automatiquement une fois que le combustible sera consommé et que l'unité ait refroidi. Ce poêle à bois doit inspection et la réparation périodique. Pour un fonctionnement correct, consultez le manuel du propriétaire pour plus d'informations. Ce est contre les règlements fédéraux pour faire fonctionner ce poêle à bois d'une manière incompatible avec les instructions d'installation dans le manuel du propriétaire. Avertissement: Déconnecter du circuit d'alimentation électrique avant l'installation et l'entretien.

1 INCH SQ. BORDER, LOGS AND FLAMES ARE TO BE RED

0.25 TEXT HEIGHT

0.125 TEXT HEIGHT

SEE NOTE

0.10 TEXT HEIGHT

MODEL / MODÈLE : USS5513

SERIAL NUMBER / NUMÉRO DU SÉRIE

DATE OF MANUFACTURE /

DATE DE FABRICATION

U.S. Stove Company/
227 Industrial Park Road, South Pittsburg, TN 37380
Phone: (600) 750-2723 Web: www.usstove.com

DO NOT REMOVE OR COVER THIS LABEL /
NE PAS RETIRER OU COUVRIR CETTE ÉTIQUETTE

ENVIRONMENTAL PROTECTION AGENCY
Certified to comply with 2020 particulate emission standards.
Tested to ASTM E2779-10 at 1.5g/hr.
Efficiency of 76%

Certified to: ASTM Std E1509-12 (2017)
Certified to: UL-C-5627-00REV1 Room Heater, Pellet Fuel-Burning Type. Also for Use in Mobile Homes. For use with wood pellet fuel only. Use of other fuels will void warranty.
Appareil de chauffage inséré de combustible solide de type de bouillottes. Installation dans les maisons mobiles. Pour utilisation avec des granulés uniquement. L'utilisation d'autres combustibles annulera la garantie.



Report No. / Rapport N°
F19-549

ELECTRICAL RATING: 110-120V/ac, 60Hz, 3A

	Cleanances to Combustibles: Residential and Mobile Home	Dégagements Combustibles: Dans Une Résidence ou Une Maison Mobile
A	Side Wall to Stove/Mur Side à Poêle	10" (254mm)
B	Side Wall to Vent Pipe/Mur latéral tuyau d'évent	11.5" (292mm)
C	Back Wall to Stove/Mur Retour à poêle	3" (76mm)
D	Back Wall to Vent Pipe/Paroi arrière tuyau d'évent	11.875" (302mm)
E	Ceiling to Stove/Plafond à Stove	84" (2134mm)
F	Corner Install Side Wall to Stove/A tangle d'installation) paroi latérale pour poêle	7.5" (191mm)
G	Corner Install Side Wall to Vent Pipe/A tangle d'installation) paroi latérale tuyau d'évent	11.25" (286mm)
H	Corner Install Back Wall to Stove/A tangle d'installation) mur Retour au poêle	7.5" (191mm)
I	Corner Install Back Wall to Vent Pipe/A tangle d'installation) mur Retour au poêle	7.5" (191mm)
J	Corner Install Back Wall to Vent Pipe/A tangle d'installation) mur Retour à tuyau de ventilation	3" (76mm)
K	Back to Stove/Retour à Stove	1" (25mm) Canada 8" (204mm)
L	Side to Stove/Side à Poêle	U.S. 6" (153mm) Canada 8" (204mm)
M	Front to Stove/Avant de poêle	U.S. 6" (153mm) Canada 8" (204mm)
N	Back to Flue/Retour à combustion	2" (51mm)
O	Overall Length/congueur totale	31" (789mm)
P	Overall Width/largeur totale	38" (966mm)

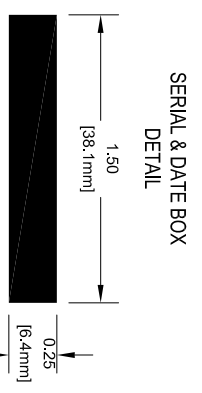
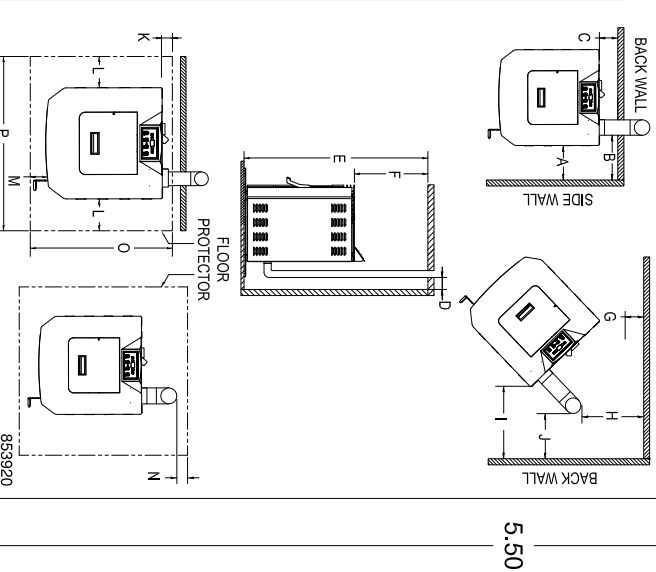

SERIAL & DATE BOX
DETAIL

12.00

853920

5.50

4

3

2

1

© 2010 United States Stove Company
ALL RIGHTS RESERVED
THE DATA CONTAINED HEREIN IS PROPRIETARY TO U.S. STOVE COMPANY. THIS DATA SHALL NOT BE DUPLICATED, TRANSMITTED, REPRODUCED, OR USED BY ANY THIRD PARTY FOR ANY PURPOSE EXCEPT SPECIFICALLY AUTHORIZED IN WRITING BY U.S. STOVE COMPANY.

TOLERANCES	FEELERS	FINISH	SCALE	SIZE	REV	TITLE	NUMBER	SHEET
EXCEPT AS NOTED	±.005"	XXX-XXX-0010	1:1	B	A	CERTIFICATION LABEL	853920	1 OF 1

UNITED STATES STOVE COMPANY
ESTABLISHED 1869

Owner's Instruction and Operation Manual

**UNITED STATES
STOVE CO.**

EST^d 1869

Model Number:

5501S-XH



Report Number: F19-549

Certified to ASTM E1509-12 (2017)

and Certified to ULC-S627-00-REV1

Mobile Home Approved



* All Pictures In This Manual Are For Illustrative Purposes Only. Actual Product May Vary.

853916-5102K

Save These Instructions In A Safe Place For Future Reference.



SAFETY NOTICE: If this heater is not properly installed, a house fire may result. For your safety, follow the installation instructions. Never use make-shift compromises during the installation of this heater. Contact local building or fire officials about permits, restrictions and installation requirements in your area. **NEVER OPERATE THIS PRODUCT WHILE UNATTENDED.**



CAUTION! Please read this entire manual before you install or use your new room heater. Failure to follow instructions may result in property damage, bodily injury, or even death. Improper Installation Will Void Your Warranty!

U.S. Environmental Protection Agency

Certified to comply with 2020 particulate emissions standards.



CALIFORNIA PROPOSITION 65 WARNING:

This product can expose you to chemicals including carbon monoxide, which is known to the State of California to cause cancer, birth defects, and/or other reproductive harm. For more information, go to www.P65warnings.ca.gov

THIS MANUAL IS SUBJECT TO CHANGE WITHOUT NOTICE.

Your pellet stove has been approved for installation in the USA and Canada. It may also be installed in a manufactured or mobile home. Your stove is Certified to ASTM E1509-12 (2017) and Certified to ULC S627-00. This manual describes the installation and operation of the U.S. Stove, 5501S wood heater. This heater meets the 2020 U.S. Environmental Protection Agency’s crib wood emission limits for wood heaters sold after May 15, 2020. Under specific test conditions this heater has been shown to deliver heat at rates ranging from 10,609 to 24,676 Btu/hr. This heater achieved a particulate emissions rate of 1.5 g/hr when tested to method ASTM E2779-10 (*and an efficiency of 76%).

Heating Specifications		
Fuel Burn Rate* (lowest setting)	1.65 lbs./hr. (0.75 kg/hr)	* Pellet size may effect the actual rate of fuel feed and burn times. Fuel feed rates may vary by as much as 20%. Use PFI listed fuel for best results.
Burn Time (lowest setting)	30 hrs. (approximate)	
Hopper Capacity	50 lbs. (22.7 kg)	
Flue Size	3" or 4"	
Electrical Specifications		
Electrical Rating	110-120 Volts AC, 60 HZ, 3.0 Amps	
Watts (operational)	125	
Watts (igniter running)	310	
Dimensions		
Overall: Height x Width X Depth	30.125" (766 mm) x 18.5" (470 mm) x 20.375" (518 mm)	
Weight	128lbs	

WARNING:

IT IS AGAINST FEDERAL REGULATIONS TO OPERATE THIS WOOD HEATER IN A MANNER INCONSISTENT WITH THE OPERATING INSTRUCTIONS IN THE OWNER’S MANUAL.



Note: Register your product online at www.usstove.com or download the free app today. This app is available only on the App Store for iPhone and iPad. Search US Stove. Save your receipt with your records for any claims.

For Customer Service, please call:
1-800-750-2723 Ext 5050 or;
Text to 423-301-5624 or;
Email us at:
customerservice@usstove.com

INSTALLATION CHECKLIST



Your Wood Stove should be installed by a qualified installer only. An NFI qualified Installer can be found at www.nficertified.org/public/find-an-nfi-pro/

CUSTOMER SERVICE

1-800-750-2723 ext 5050
Text to 423-301-5624
Email to: Customerservice@usstove.com

COMMISSIONING CHECKLIST

This Checklist is to be completed in full by the qualified person who installs this unit. Keep this page for future reference. Failure to install and commission according to the manufacturer's instructions and complete this checklist will invalidate the warranty.

Please Print

Customer Name:	Telephone Number:
Address:	
Model:	
Serial Number:	
Installation Company Name:	Phone Number:
Installation Technician's Name:	License Number:

DESCRIPTION OF WORK

Location of installed appliance: _____

Venting System: New Venting System Yes No If yes, Brand _____

If no, Date of inspection of existing venting system: _____

COMMISSIONING

- Confirm Hearth Pad Installation as per Installation Instructions.....
- Confirm proper placement of internal parts.....
- Check soundness of door gasket and door seals
- Confirm clearances to combustibles as per installation instructions in this manual
- Check the operations of the air controls.....
- Confirm the venting system is secure and sealed
- Confirm the stove starts and operates properly
- Check to ensure a CO alarm is installed as per local building codes and is functional
- Explain the safe operation, proper fuel usage, cleaning, and routine maintenance requirements.....

Declaration of Completion: As the qualified person responsible for the work described above, I confirm that the appliance as associated work has been installed as per manufacturer's instructions and following any applicable building and installation codes.

Signed: _____ Print Name: _____ Date: _____

Home Owner: RETAIN THIS INFORMATION FOR FUTURE REFERENCE

FOR CUSTOMER SERVICE CALL: 800-750-2723 EXT 5050

1. Pull the factory installed wires out of the top of the stove. There will be two wire harnesses, as shown.
3. Connect the factory installed wiring harnesses to the control panel as shown.



2. Unpack the top mount controls and ensure that the wiring harness shown is attached securely.

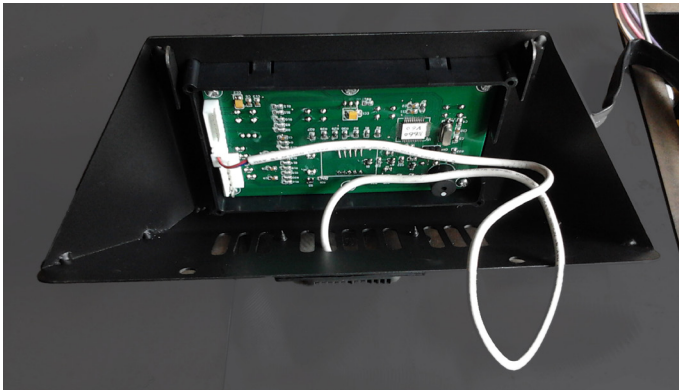

4. Secure the control panel to the top of the stove with two sheet metal screws.

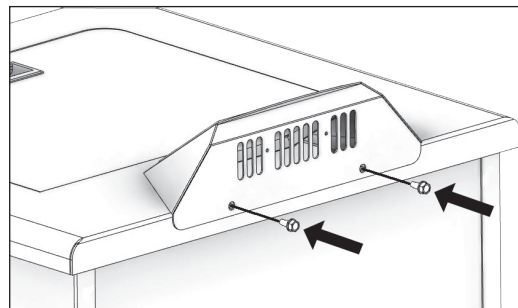
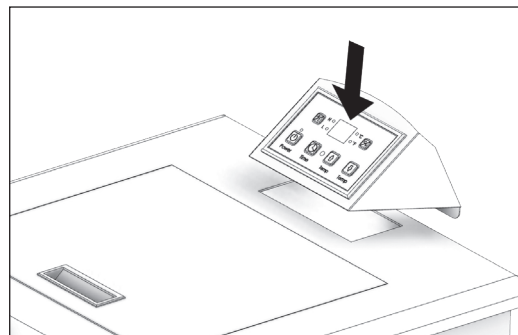

SAFETY NOTICE

- IF THIS STOVE IS NOT PROPERLY INSTALLED, A HOUSE FIRE MAY RESULT. TO REDUCE THE RISK OF FIRE, FOLLOW THE INSTALLATION INSTRUCTIONS.
- CONTACT YOUR LOCAL BUILDING OFFICIALS TO OBTAIN A PERMIT AND INFORMATION ON ANY ADDITIONAL INSTALLATION RESTRICTIONS OR INSPECTION REQUIREMENTS IN YOUR AREA.
- DO NOT PLACE CLOTHING OR OTHER FLAMMABLE ITEMS ON OR NEAR THIS STOVE.
- NEVER USE GASOLINE, GASOLINE-TYPE LANTERN FUEL, KEROSENE, CHARCOAL LIGHTER FLUID, OR SIMILAR LIQUIDS TO START OR 'FRESHEN UP' A FIRE IN THIS STOVE. KEEP ALL SUCH LIQUIDS WELL AWAY FROM THE STOVE WHILE IT IS IN USE.
- THIS APPLIANCE IS A FREESTANDING HEATER. IT IS NOT INTENDED TO BE ATTACHED TO ANY TYPE OF DUCTING. IT IS NOT A FURNACE. DO NOT CONNECT THIS UNIT TO ANY AIR DISTRIBUTION DUCT OR SYSTEM. THIS APPLIANCE IS NOT INTENDED FOR COMMERCIAL USE.
- INSTALL VENT AT CLEARANCES SPECIFIED BY THE VENT MANUFACTURER.
- DO NOT INSTALL A FLUE DAMPER IN THE EXHAUST VENTING SYSTEM OF THIS UNIT.
- YOUR STOVE REQUIRES PERIODIC MAINTENANCE AND CLEANING (SEE "MAINTENANCE"). FAILURE TO MAINTAIN YOUR STOVE MAY LEAD TO IMPROPER AND/OR UNSAFE OPERATION.
- A POWER SURGE PROTECTOR IS REQUIRED. THIS UNIT MUST BE PLUGGED INTO A 110 - 120V, 60 HZ GROUNDED ELECTRICAL OUTLET. DO NOT USE AN ADAPTER PLUG OR SEVER THE GROUNDING PLUG. DO NOT ROUTE THE ELECTRICAL CORD UNDERNEATH, IN FRONT OF, OR OVER THE HEATER. DO NOT ROUTE THE CORD IN FOOT TRAFFIC AREAS OR PINCH THE CORD UNDER FURNITURE.

CAUTION:

BURNING FUEL CREATES CARBON MONOXIDE AND CAN BE HAZARDOUS TO YOUR HEALTH IF NOT PROPERLY VENTED.

ATTENTION:

- A WORKING SMOKE DETECTOR MUST BE INSTALLED IN THE SAME ROOM AS THIS PRODUCT.
- INSTALL A SMOKE DETECTOR ON EACH FLOOR OF YOUR HOME; IN CASE OF ACCIDENTAL FIRE FROM ANY CAUSE IT CAN PROVIDE TIME FOR ESCAPE.
- THE SMOKE DETECTOR MUST BE INSTALLED AT LEAST 15 FEET (4,57 M) FROM THE APPLIANCE IN ORDER TO PREVENT UNDUE TRIGGERING OF THE DETECTOR WHEN RELOADING.

CAUTION:

- USE OF OUTSIDE AIR IS NOT REQUIRED FOR THIS UNIT.
- DO NOT UNPLUG THE STOVE IF YOU SUSPECT A MALFUNCTION. TURN THE ON/OFF SWITCH TO "OFF" AND CONTACT CUSTOMER SERVICE.
- THE HEATER WILL NOT OPERATE DURING A POWER OUTAGE. IF A POWER OUTAGE DOES OCCUR, CHECK THE HEATER FOR SMOKE SPILLAGE AND OPEN A WINDOW IF ANY SMOKE SPILLS INTO THE ROOM.
- NEVER BLOCK FREE AIRFLOW THROUGH THE OPEN VENTS OF THE UNIT.



We recommend that our woodburning hearth products be installed and serviced by professionals who are certified in the U.S. by the National Fireplace Institute® (NFI) as NFI Woodburning Specialists or who are certified in Canada by Wood Energy Technical Training (WETT).



US Stove highly recommends your stove be installed by a qualified NFI (US) or WETT (Canada) technician. To find the nearest qualified installer, go to:

<https://nficertified.org>,

<https://www.wettinc.ca/>

FOR CUSTOMER SERVICE CALL: 800-750-2723 EXT 5050

IMPROPER INSTALLATION

The use of other components other than stated herein could cause bodily harm, heater damage, and void your warranty. The manufacturer will not be held responsible for damage caused by the malfunction of a stove due to improper venting or installation.

FLOOR PROTECTION

This heater must have a non-combustible floor protector (UL1618 ember protection) installed beneath it if the floor is of combustible material.

US - Floor protector should be UL listed or equal too, needs to extend 6" to the front, 6" to each side, 1" to the rear of the unit. Under and 2" beyond each side of the cleanout tee if an interior vertical installation.

Canada - Floor protector should comply with CAN/ULC standards. Needs to extend 18" to the front, 8" beyond each side of the unit.

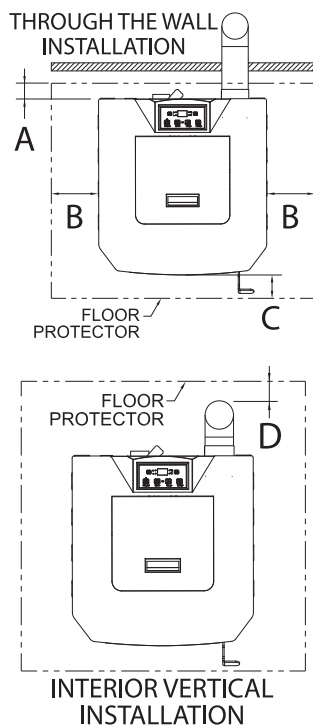

A	Back to Stove	U.S.A	1"	26 mm
		CAN	8"	204 mm
B	Side to Stove	U.S.A	6"	153 mm
		CAN	8"	204 mm
C	Front to Stove	U.S.A	6"	153 mm
		CAN	8"	204 mm
D	Back to Flue		2"	51 mm

CLEARANCES

Your pellet stove has been tested and listed for installation in residential, mobile home in accordance with the clearances given below. For safety reasons, please adhere to the installation clearances and restrictions. Any reduction in clearance to combustibles may only be done by means approved by a regulatory authority.

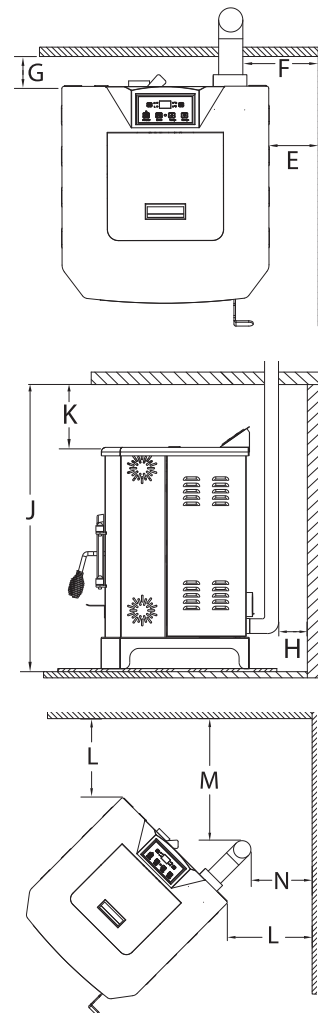

E	Side Wall to Stove	10"	254 mm
F	Side Wall to Vent Pipe	11.5"	292 mm
G	Back Wall to Stove	11.88"	302 mm
H	Back Wall to Vent Pipe	3"	76 mm
J	Ceiling to Floor	84"	2134 mm
K	Ceiling to Stove	53.88"	1434 mm
L	Side Wall to Stove	7.5"	191 mm
M	Side Wall to Vent Pipe	11.25"	286 mm
N	Back Wall to Vent Pipe	3"	73 mm

OUTSIDE AIR SUPPLY (OPTIONAL, UNLESS INSTALLING IN A MOBILE HOME)

Depending on your location and home construction, outside air may be necessary for optimal performance. Your stove is approved to be installed with an outside air intake (69FAK) which is necessary for a mobile home. You can purchase the 69FAK through your heater dealer. Installation instructions are supplied with the air intake kit.

ATTENTION:

DO NOT VENT UNDER ANY PORCH, DECK, AWNING, OR IN ANY SEMI ENCLOSED OR ROOFED AREA. DOING SO MAY RESULT IN UNPREDICTABLE AIRFLOW AT THE VENT CAP UNDER CERTAIN CONDITIONS AND CAN AFFECT THE PERFORMANCE OF YOUR STOVE, AS WELL AS, OTHER UNFORESEEABLE ISSUES.

SECURING APPLIANCE TO THE FLOOR

Use the designated holes to secure the unit to the floor.

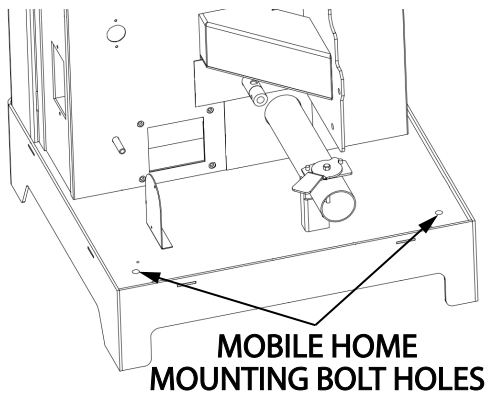

WARNING! DO NOT INSTALL IN SLEEPING ROOM.

CAUTION! THE STRUCTURAL INTEGRITY OF THE MOBILE HOME FLOOR, WALL, AND CEILING/ROOF MUST BE MAINTAINED.

WHEN INSTALLED IN A MOBILE HOME, THE STOVE MUST BE GROUNDED DIRECTLY TO THE STEEL CHASSIS AND BOLTED TO THE FLOOR.

In addition to the previously detailed installation requirements, mobile home installations must meet the following requirements:

- This stove must be securely fastened to the floor of the mobile home through the two holes in the rear of the stove using 2, 1/4" lag bolts that are long enough to go through both a hearth pad, if used, and the floor of the home.

- The heater must be electrically grounded to the steel chassis of the mobile home with 8 GA copper wire using a serrated or star washer to penetrate paint or protective coating to ensure grounding.
- Vent must be 3 or 4-inch "PL" Vent and must extend a minimum of 36" (914 mm) above the roof line of the mobile home and must be installed using a certified ceiling fire stop and rain cap.
- When moving your mobile home, all exterior venting must be removed while the mobile home is being relocated. After relocation, all venting must be reinstalled and securely fastened.
- Outside Air is mandatory for mobile home installation. See Outside Air Supply section and your dealer purchasing.
- Check with your local building officials as other codes may apply.

VENTING REQUIREMENTS

WARNING:

- **INSTALL VENT AT CLEARANCES SPECIFIED BY THE VENT MANUFACTURER.**
- **DO NOT CONNECT THE PELLET VENT TO A VENT SERVING ANY OTHER APPLIANCE OR STOVE.**
- **DO NOT INSTALL A FLUE DAMPER IN THE EXHAUST VENTING SYSTEM OF THIS UNIT.**

The following installation guidelines must be followed to ensure conformity with both the safety listing of this stove and to local building codes. Do not use makeshift methods or compromise in the installation.

IMPORTANT:

THIS UNIT IS EQUIPPED WITH A NEGATIVE DRAFT SYSTEM THAT PULLS AIR THROUGH THE BURN POT AND PUSHES THE EXHAUST OUT OF THE DWELLING. IF THIS UNIT IS CONNECTED TO A FLUE SYSTEM OTHER THAN THE WAY EXPLAINED IN THIS MANUAL, IT WILL NOT FUNCTION PROPERLY.

MAXIMUM VENTING DISTANCE

Installation MUST include at least 3-feet of vertical pipe outside the home. This will create some natural draft to reduce the possibility of smoke or odor during appliance shutdown and keep exhaust from causing a nuisance or hazard by exposing people or shrubs to high temperatures. The maximum recommended vertical venting height is 12-feet for 3-inch type "PL" vent. Total length of horizontal

vent must not exceed 4-feet. This could cause back pressure. Use no more than 180 degrees of elbows (two 90-degree elbows, or two 45-degree and one 90-degree elbow, etc.) to maintain adequate draft.

IMPORTANCE OF PROPER DRAFT

Draft is the force which moves air from the appliance up through the chimney. The amount of draft in your chimney depends on the length of the chimney, local geography, nearby obstructions and other factors. Too much draft may cause excessive temperatures in the appliance. Inadequate draft may cause backpuffing into the room and ‘plugging’ of the chimney. Inadequate draft will cause the appliance to leak smoke into the room through appliance and chimney connector joints. An uncontrollable burn or excessive temperature indicates excessive draft. Take into account the chimney’s location to ensure it is not too close to neighbours or in a valley which may cause unhealthy or nuisance conditions.

PELLET VENT TYPE

A certified 3-inch or 4-inch type “PL” pellet vent exhaust system must be used for installation and attached to the pipe connector provided on the back of the stove (use a 3-inch to 4-inch adapter for 4-inch pipe). Connection at back of stove must be sealed using Hi-Temp RTV. Use 4-inch vent if the vent height is over 12-feet or if the installation is over 2,500 feet above sea level. We recommend the use of Simpson Dura-Vent® or Metal-Fab® pipe (if you use other pipe, consult your local building codes and/or building inspectors). Do not use Type-B Gas Vent pipe or galvanized pipe with this unit. The pellet vent pipe is designed to disassemble for cleaning and should be checked several times during the burning season. Pellet vent pipe is not furnished with the unit and must be purchased separately.

PELLET VENT INSTALLATION

The installation must include a clean-out tee to enable collection of fly ash and to permit periodic cleaning of the exhaust system. 90-degree elbows accumulate fly ash and soot thereby reducing exhaust flow and performance of the stove. Each elbow or tee reduces draft potential by 30% to 50%. All joints in the vent system must be fastened by at least 3 screws, and all joints must be sealed with Hi-Temp RTV silicone sealant to be airtight. The area where the vent pipe penetrates to the exterior of the home must be sealed with silicone or other means to maintain the vapor barrier between the exterior and the interior of the home. Vent surfaces can get hot enough to cause burns if touched by children. Noncombustible shielding or guards may be required.

PELLET VENT TERMINATION

Do not terminate the vent in an enclosed or semi-enclosed area, such as; carport, garage, attic, crawl space, under a sun deck or porch, narrow walkway, or any other location that can build up a concentration of fumes. Termination in one of these areas can also lead to unpredictable pressure situations with the appliance, and could result in improper performance and/or malfunction. The termination must exhaust above the outside air inlet elevation. The termination must not be located where it will become plugged by snow or other materials. Do not terminate the venting into an existing steel or masonry chimney.

VENT TERMINATION CLEARANCES

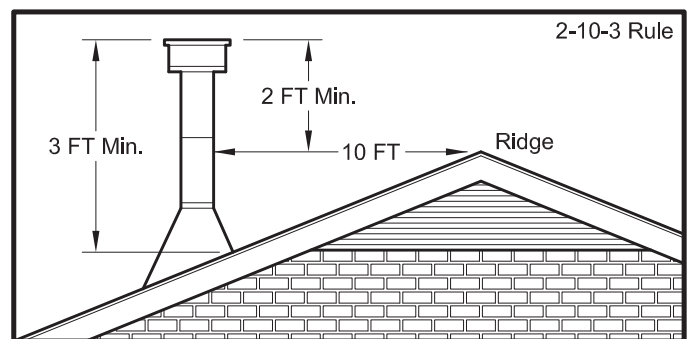
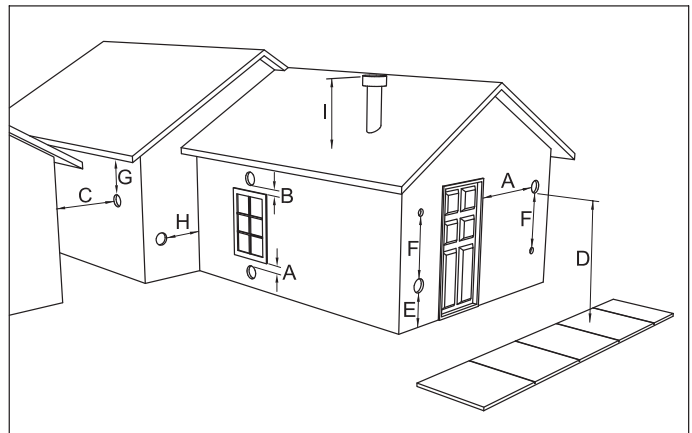

- A. Minimum 4-foot (1.22m) clearance below or beside any door or window that opens.
- B. Minimum 1-foot (0.3m) clearance above any door or window that opens.
- C. Minimum 3-foot (0.91m) clearance from any adjacent building.
- D. Minimum 7-foot (2.13m) clearance from any grade when adjacent to public walkways.
- E. Minimum 2-foot (0.61m) clearance above any grass, plants, or other combustible materials.

- F. Minimum 3-foot (0.91m) clearance from an forced air intake of any appliance.
- G. Minimum 2-foot (0.61m) clearance below eaves or overhang.
- H. Minimum 1-foot (0.3m) clearance horizontally from combustible wall.
- I. Must be a minimum of 3 foot (0.91m) above the roof and 2 foot (0.61m) above the highest point of the roof within 10 feet (3.05m).

THROUGH THE WALL INSTALLATION (RECOMMENDED INSTALLATION)

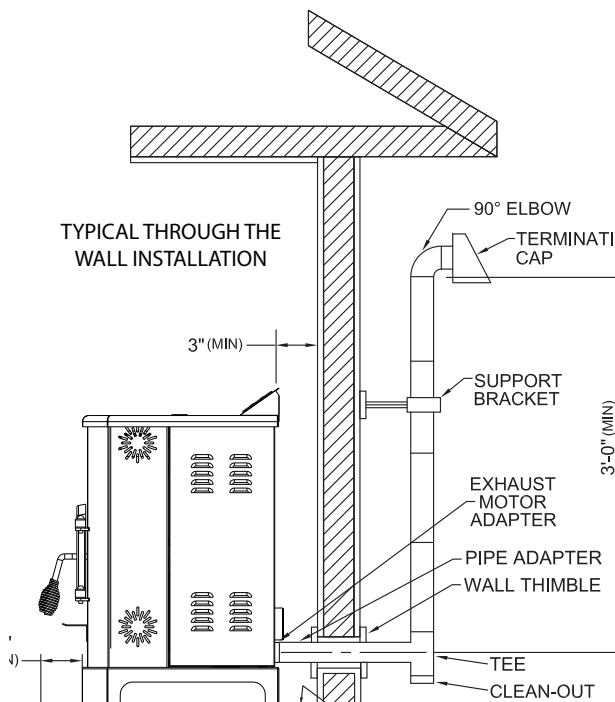

Canadian installations must conform to CAN/CSA-B365. To vent the unit through the wall, connect the pipe adapter to the exhaust motor adapter. If the exhaust adapter is at least 18" (457 mm) above ground level, a straight section of pellet vent pipe can be used through the wall. Your heater dealer should be able to provide you with a kit that will handle most of this installation, which will include a wall thimble that will allow the proper clearance through a combustible wall. Once outside the structure, a 3" (76 mm) clearance should be maintained from the outside wall and a clean out tee should be placed on the pipe with a 90-degree turn away from the house. At this point, a 3ft (0.91m) (minimum) section of

pipe should be added with a horizontal cap, which would complete the installation. A support bracket should be placed just below the termination cap or one every 4ft (1.22m) to make the system more stable. If you live in an area that has heavy snowfall, it is recommended that the installation be taller than 3ft (0.91m) to get above the snowdrift line. This same installation can be used if your heater is below ground level by simply adding the clean-out section and vertical pipe inside until ground level is reached. With this installation you have to be aware of the snowdrift line, dead grass, and leaves. We recommend a 3ft (0.91m) minimum vertical rise on the inside or outside of the house. The "through the wall" installation is the least expensive and simplest installation. Never terminate the end vent under a deck, in an alcove, under a window, or between two windows. We recommend Simpson Dura-Vent® or Metal-Fab® kits.

THROUGH THE ROOF/CEILING INSTALLATION

- When venting the heater through the ceiling, the pipe is connected the same as through the wall, except the clean-out tee is always on the inside of the house, and a 3" (76 mm) adapter is added before the clean-out tee.
- You must use the proper ceiling support flanges and roof flashing (supplied by the pipe manufacturer; follow the pipe manufacturer's directions). It is important to note that if your vertical run of pipe is more than 12ft (3.7m), the pellet vent pipe size should be increased to 4" (102 mm) in diameter.
- Do not exceed more than 4ft (1.22m) of pipe on a horizontal run and use as few elbows as possible. If an offset is required, it is better to install 45-degree elbows rather than 90-degree elbows.

WARNING:

You may want to locate any utilities or obstacles inside the wall before attempting this install. Make sure to keep in mind your unit's clearance requirements.

1. Mark the area and then cut the wall for vent installation if needed.
2. Install the wall thimble as specified by the manufacturer. (wall thimble sold separately)
3. Install venting.

VENTING YOUR PELLET STOVE INTO AN EXISTING CLASS A 6" CHIMNEY SYSTEM

IMPORTANT:

If you are installing your pellet stove as a replacement to an existing wood stove, you can install your pellet stove using the existing class A 6" venting system.

1. You must have the existing chimney system cleaned and/ or inspected by a qualified chimney sweep before proceeding with the installation of your pellet stove.
2. To the right is an example of an installation using part number 860001, 3-6" transition into 6" connector pipe. the illustration is only an example. Please conform to any local building codes or regulations having jurisdiction before you have a qualified installer proceed with this installation.

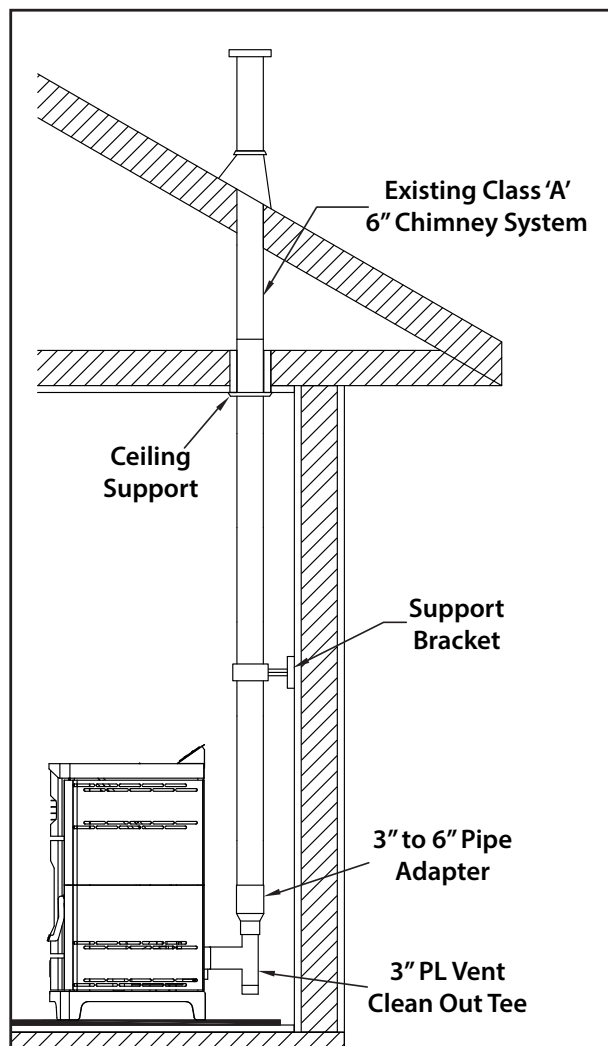

NEVER OPERATE THIS PRODUCT WHILE UNATTENDED

PANEL CONTROLS

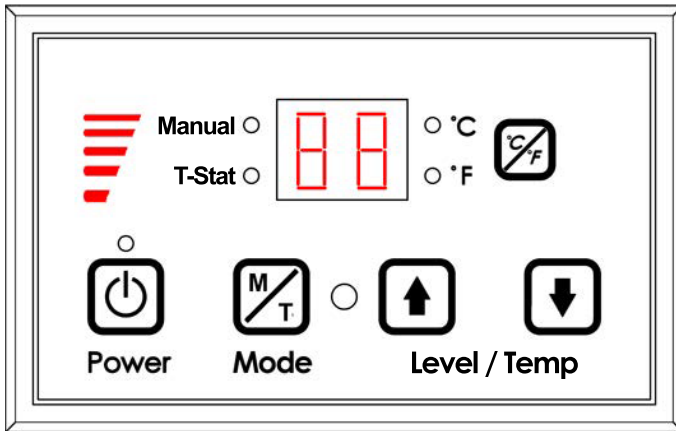

The blowers and automatic fuel supply are controlled from a panel on the top of this unit. The control panel functions are as follows.

D. ON/OFF SWITCH (“POWER” BUTTON)

- When pushed, the stove will automatically ignite. No other fire starter is necessary. The igniter will stay on for at least 10 and up to 12 minutes, depending on when Proof of Fire is reached. The fire should start in approximately 5 minutes.
- The red light located above the “POWER” button will turn green when pressed and remain green until the stove is turned off.
- After pushing “POWER”, the auger motor is on for 3.5 minutes, off for 1 minute. During the remainder of the start-up period, the auger motor operates on the heat range “1” setting.
- During start up the heat level advance (Up and Down keys) will change the heat range indicator level accordingly, but there is no change in the stoves operating conditions until start-up is completed.
- During start-up ignition must occur within 12 minutes or the stove will error out and show E4.
- During the start-up phase, the Mode key does not function.

E. LEVEL / TEMP ARROW BUTTONS

- These buttons when pushed will set the pellet feed rate, hence the heat output or heat range of your stove.
- The levels of heat output will incrementally change on the bar graph starting from heat range “1” to heat range “5”.

F. °C / °F Button

- The °C / °F button changes the two digit display from degrees Celsius to degrees Fahrenheit.

G. MODE (M/T) BUTTON

- The Mode of the stove can be switched between manual and controlled with a Thermostat. Separate LEDs to the left of the two digit display indicate the mode of operation – Manual or T-Stat. The stove has to be in normal operation to be switched from Manual to T-Stat mode.
- Manual mode operates according to the 5 set levels of feed on the bar graph from heat range “1” to heat range “5”.

T-Stat mode works as follows:

- The stove has a built in Thermostat into the controls of the appliance. The temperature sensor for the T-Stat is located on the back of the stove behind the display board.
- Once the stove has gone into run mode the stove can be switch into T-Stat mode.
- The Up and Down Level / Temp Arrow buttons are used to change the desired set-point temperature. Once the desired temperature is reached the two digit display will flash for four seconds and reset to the actual room temperature.
- Once the stove reaches within 3°F of the desired temperature set point, it returns to the heat range that the stove was set on before it was switched to T-Stat mode (if the stove was running on heat range “5” when switched to T-stat mode when it gets within 3°F of the set point it will return to heat range “5”).
- Once the stove reaches the desired set-point, the stove will drop to heat range “1”.
- When room temperature drops below desired set-point the stove will ramp back up until it reaches the desired temperature.

HOW TO ADJUST THE FUEL ADJUSTER

It is a common occurrence in the pellet industry for the average pellet size to vary. Due to the varying sizes of pellets, this appliance is equipped with a fuel adjuster to adjust the amount of fuel allowed to pass into the auger assembly. The fuel adjuster is located inside the hopper. Note: The factory default setting for this is full open. To decrease the flow of pellets, move the fuel adjuster down.

1. Turn off and unplug the appliance.

2. Loosen the two wing-nuts.
3. Adjust up to increase, or down to reduce the fuel usage based on the size of the pellets.
4. Tighten the two wing-nuts.

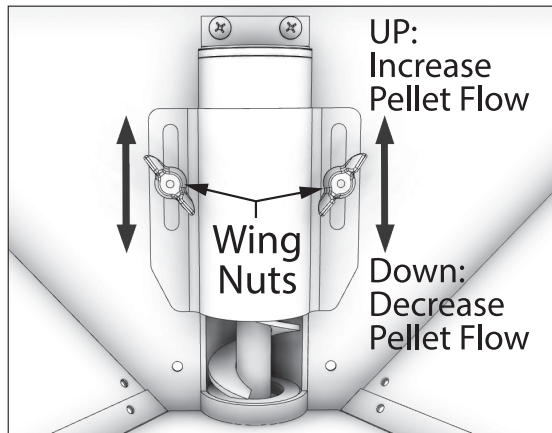

The prohibition against burning these materials does not prohibit the use of fire starters made from paper, cardboard, saw dust, wax and similar substances for the purpose of starting a fire in an affected wood heater.

Burning these materials may result in release of toxic fumes or render the heater ineffective and cause smoke.

PROPER FUEL

ATTENTION:

THIS APPLIANCE IS DESIGNED FOR THE USE OF PELLETIZED FUEL THAT MEET OR EXCEED THE STANDARD SET BY THE PELLET FUEL INSTITUTE (PFI).

Your pellet stove is designed to burn premium hardwood pellets that comply with the Pellet Fuels Institute (PFI) standard (minimum of 40 lbs density per cubic ft, 1/4" to 5/16" diameter, length no greater than 1.5", not less than 8,200 BTU/lb, moisture under 8% by weight, ash under 1% by weight, and salt under 300 parts per million). Pellets that are soft, contain excessive amounts of loose sawdust, have been, or are wet, will result in reduced performance. Store your pellets in a dry place. DO NOT store the fuel within the installation clearances of the unit or within the space required for refuelling and ash removal. Doing so could result in a house fire. Do not over fire or use volatile fuels or combustibles, doing so may cause a personal and property damage hazards.

THIS STOVE IS APPROVED FOR BURNING PELLETIZED WOOD FUEL ONLY ! Factory-approved pellets are those 1/4" or 5/16" in diameter and not over 1" long. Longer or thicker pellets sometimes bridge the auger flights, which prevents proper pellet feed. Burning wood in forms other than pellets is not permitted. It will violate the building codes for which the stove has been approved and will void all warranties. The design incorporates automatic feed of the pellet fuel into the fire at a carefully prescribed rate. Any additional fuel introduced by hand will not increase heat output but may seriously impair the stoves performance by generating considerable smoke. Do not burn wet pellets. The stove's performance depends heavily on the quality of your pellet fuel. Avoid pellet brands that display these characteristics:

- Excess Fines – "Fines" is a term describing crushed pellets or loose material that looks like sawdust or sand. Pellets can be screened before being placed in hopper to remove most fines.
- Binders – Some pellets are produced with materials to

WARNING:

- **DO NOT USE CHEMICALS OR FLUIDS TO START THE FIRE - NEVER USE GASOLINE, GASOLINE-TYPE LANTERN FUEL, KEROSENE, CHARCOAL LIGHTER FLUID, OR SIMILAR LIQUIDS TO START OR "FRESHEN UP" A FIRE IN THIS STOVE. KEEP ALL SUCH LIQUIDS WELL AWAY FROM THE STOVE WHILE IT IS IN USE.**
- **HOT WHILE IN OPERATION. KEEP CHILDREN, CLOTHING AND FURNITURE AWAY. CONTACT MAY CAUSE SKIN BURNS.**

This heater is designed to burn only PFI Premium grade pellets. DO NOT BURN:

1. Garbage;
2. Lawn clippings or yard waste;
3. Materials containing rubber, including tires;
4. Materials containing plastic;
5. Waste petroleum products, paints or paint thinners, or asphalt products;
6. Materials containing asbestos;
7. Construction or demolition debris;
8. Railroad ties or pressure-treated wood;
9. Manure or animal remains;
10. Salt water driftwood or other previously salt water saturated materials;
11. Unseasoned wood; or
12. Paper products, cardboard, plywood, or particleboard.

hold the together, or “bind” them.

- High ash content – Poor quality pellets will often create smoke and dirty glass. They will create a need for more frequent maintenance. You will have to empty the burn pot plus vacuum the entire system more often. Poor quality pellets could damage the auger. We cannot accept responsibility for damage due to poor quality pellet.

CAUTION:

- **KEEP FOREIGN OBJECTS OUT OF THE HOPPER.**
- **THE MOVING PARTS OF THIS STOVE ARE PROPELLED BY HIGH TORQUE ELECTRIC MOTORS. KEEP ALL BODY PARTS AWAY FROM THE AUGER WHILE THE STOVE IS PLUGGED INTO AN ELECTRICAL OUTLET. THESE MOVING PARTS MAY BEGIN TO MOVE AT ANY TIME WHILE THE STOVE IS PLUGGED IN.**

PRE-START-UP CHECK

Remove burn pot, making sure it is clean and none of the air holes are plugged. Clean the firebox, and then reinstall burn pot. Clean door glass if necessary (a dry cloth or paper towel is usually sufficient). Never use abrasive cleaners on the glass or door. Check fuel in the hopper, and refill if necessary.

BUILDING A FIRE

Never use a grate or other means of supporting the fuel. Use only the burn pot supplied with this heater. Hopper lid must be closed in order for the unit to feed pellets. During the start-up period:

- Make sure the burn pot is free of pellets.
- DO NOT open the viewing door.
- DO NOT add pellets to the burn pot by hand.

NOTE: During the first few fires, your stove will emit an odor as the high-temperature paint cures or becomes

seasoned to the metal. Maintaining smaller fires will minimize this. Avoid placing items on the stovetop during this period because the paint could be affected. Attempts to achieve heat output rates that exceed heater design specifications can result in permanent damage to the heater.

AUTOMATIC IGNITOR

Fill hopper and clean burn pot.

1. Press “On/Off” button. Make sure green light comes on.
2. Adjust feed rate to desired setting by pressing “Heat Level Advance” button.

If fire doesn’t start in 12 minutes, press “On/Off”, wait a few minutes, clear the burn pot, and start procedure again.

DAMPER CONTROL

The damper control lever is located on the back of the stove on the lower left side. The default setting for the damper control should be full open. The damper adjusts the combustion air. This control is necessary due to the varied burn characteristics of individual installations, different pellet brands and pellet feed rates. It allows you to improve the efficiency of your stove. Providing correct combustion air will reduce the frequency of cleaning your glass door and prevent the rapid buildup of creosote inside your stove and chimney. You should adjust the damper based on the fire’s appearance. A low, reddish, dirty fire can be improved by turning the damper slightly to the right. A “blow torch” fire can be improved by turning the dampener to the left a little bit.

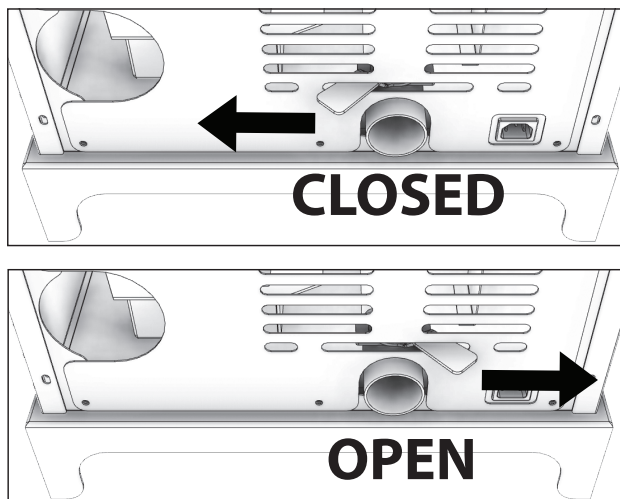

OPENING DOOR

CAUTION:

- **DO NOT OPERATE YOUR STOVE WITH THE VIEWING DOOR OPEN. THE AUGER WILL NOT FEED PELLETS UNDER THESE CIRCUMSTANCES AND A SAFETY CONCERN MAY ARISE FROM SPARKS OR FUMES ENTERING THE ROOM.**
- **THE FEED DOOR MUST BE CLOSED AND SEALED DURING OPERATION.**

If the door is opened while the stove is in operation it must be closed within 30 seconds or the stove will shut down. If the stove shuts down push the “On/Off” button to re-start your stove. The stove will have to fully shut down and turn off before you will be able to restart the stove.

ROOM AIR FAN

When starting your stove the Room Air Fan will not come on until the stove’s heat exchanger warms up. This usually takes about 10 minutes from start-up.

IF STOVE RUNS OUT OF PELLETS

The fire goes out and the auger motor and blowers will run until the stove cools. This will take 30 minutes or longer depending on the heat remaining in the appliance. After the stove components stop running all lights on the display will go out and the two digit display will begin flashing “E3”

REFUELLING

CAUTION:

- **THE HOPPER AND STOVE TOP WILL BE HOT DURING OPERATION; THEREFORE, YOU SHOULD ALWAYS USE SOME TYPE OF HAND PROTECTION WHEN REFUELING YOUR STOVE.**
- **DO NOT TOUCH THE HOT SURFACES OF THE STOVE. EDUCATE ALL CHILDREN ON THE DANGERS OF A HIGH-TEMPERATURE STOVE. YOUNG CHILDREN SHOULD BE SUPERVISED WHEN THEY ARE IN THE SAME ROOM AS THE STOVE.**
- **NEVER PLACE YOUR HAND NEAR THE AUGER WHILE THE STOVE IS IN OPERATION.**
- **WE RECOMMEND THAT YOU NOT LET THE HOPPER DROP BELOW 1/4 FULL.**

WARNING:

- **KEEP HOPPER LID CLOSED AT ALL TIMES EXCEPT WHEN REFILLING.**
- **DO NOT OVERFILL HOPPER.**

TAMPER WARNING

This wood heater has a manufacturer-set minimum low burn rate that must not be altered. It is against federal regulations to alter this setting or otherwise operate this wood heater in a manner inconsistent with operating instructions in this manual.

SHUTDOWN PROCEDURE

WARNING:

NEVER SHUT DOWN THIS UNIT BY UNPLUGGING IT FROM THE POWER SOURCE.

Turning your stove off is a matter of pressing the “POWER” button on the display board. The green light will turn back to red when the “POWER” button is pushed. The auger motor will stop, and the blowers will continue to operate until the internal firebox temperatures have fallen to a preset level.

1. Your stove is equipped with a high temperature thermdisc. This unit has a manual reset thermdisc. This safety switch has two functions.
 - A. To recognize an overheat situation in the stove and shut down the fuel feed or auger system.
 - B. In case of a malfunctioning convection blower, the

high-temperature thermodisc will automatically shut down the auger, preventing the stove from overheating.

NOTE: On some units, once tripped, like a circuit breaker, the reset button will have to be pushed before restarting your stove. On other units the thermodisc has no reset button and will reset itself once the stove has cooled. The manufacturer recommends that you call customer service if this occurs as this may indicate a more serious problem. A service call may be required.

2. If the combustion blower fails, an air pressure switch will automatically shut down the auger.

NOTE: Opening the stove door for more than 30 seconds during operation will cause enough pressure change to activate the air switch, shutting the fuel feed off. The stove will shut down and show “E2” on the two digit display. The stove has to fully shut down before restarting.

OPTIMAL OPERATION

This pellet stove has been certified by the US EPA to meet strict 2020 guidelines. To Insure this unit produces the optimal minimal emissions, it is critical to follow the following guidelines. To achieve a “high burn” your stove should be set on setting 5 with the damper fully open. To achieve a “medium burn” your stove should be set on setting 1 with the damper fully closed. To achieve a “low burn” your stove should be set on setting 1 with the damper open. Settings 2,3 & 4 will give you a higher heat output above medium and the damper should be open for these settings. If the door is opened while the stove is in operation it must be closed within 30 seconds or the stove will shut down. If the stove shuts down push the “On/Off” button to re-start your stove. The stove will have to fully shut down and turn off before you will be able to restart the stove

INTERIOR CHAMBERS

- **Burn Pot** - Periodically remove and clean the burn pot and the area inside the burn pot housing. In particular, it is advisable to clean out the holes in the burn pot to remove any build up that may prevent air from moving through the burn pot freely.
- **Heat Exchanger** - There is a clean out plate on both sides of the heat exchanger that need to be removed to clean fly ash out of the heat exchanger. The cleanouts are located inside the cabinet doors, on the lower front corners of the heat exchanger. To access these clean outs, you must remove both side panels. The

clean outs are secured to the firebox with (2) 5/16” screws. Remove the clean outs and vacuum out any accumulated ash. This should be done at least once per month or more frequently if large amounts of ash are noticed while cleaning or if the stove does not seem to be burning properly.

If a vacuum is used to clean your stove, we suggest using the AV15E AshVac vacuum. The AV15E AshVac is designed for ash removal. Some regular vacuum cleaner (i.e. shop vacs) may leak ash into the room.

DO NOT VACUUM HOT ASH.

WARNING:
FAILURE TO PROPERLY MAINTENANCETHE CLEAN OUTS WILL RESULT IN POOR PERFORMANCE OF THIS STOVE.

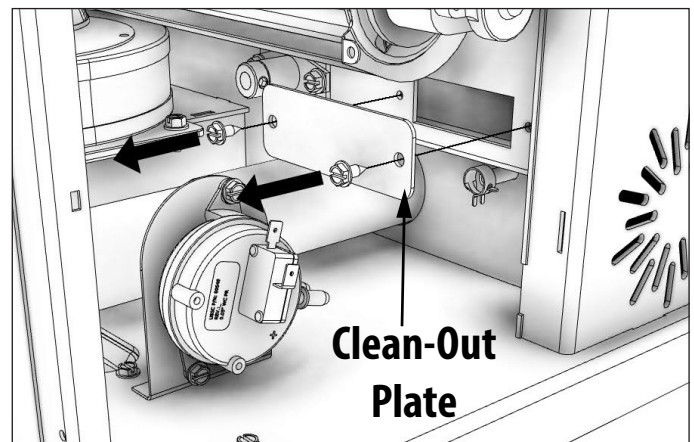
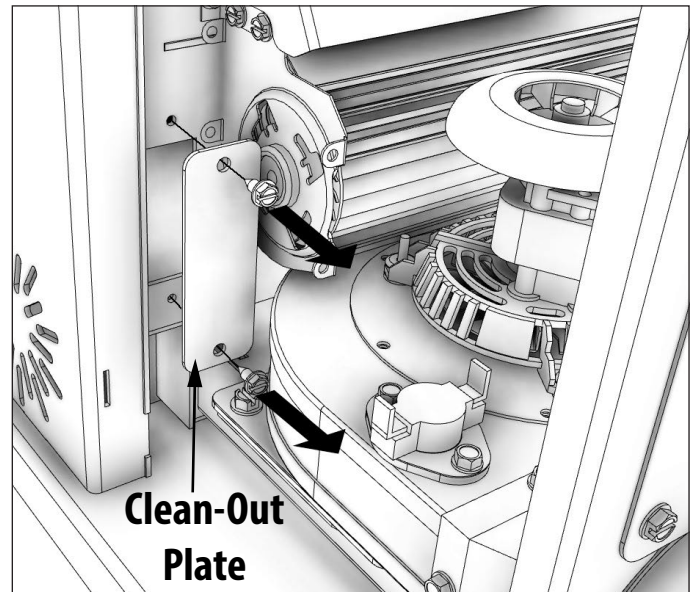

NEVER OPERATE THIS PRODUCT WHILE UNATTENDED

CAUTION:

- **FAILURE TO CLEAN AND MAINTAIN THIS UNIT AS INDICATED CAN RESULT IN POOR PERFORMANCE, SAFETY HAZARDS, FIRE, AND EVEN DEATH.**
- **NEVER PERFORM ANY INSPECTIONS, CLEANING, OR MAINTENANCE ON A HOT STOVE.**
- **DISCONNECT THE POWER CORD BEFORE PERFORMING ANY MAINTENANCE! NOTE: TURNING THE ON/OFF SWITCH TO "OFF" DOES NOT DISCONNECT ALL POWER TO THE ELECTRICAL COMPONENTS OF THE STOVE.**
- **DO NOT OPERATE STOVE WITH BROKEN GLASS, LEAKAGE OF FLUE GAS MAY RESULT.**

CREOSOTE FORMATION, INSPECTION, & REMOVAL

CAUTION:

THE EXHAUST SYSTEM SHOULD BE CHECKED MONTHLY DURING THE BURNING SEASON FOR ANY BUILD-UP OF SOOT OR CREOSOTE.

When any wood is burned slowly, it produces tar and other organic vapors, which combine with expelled moisture to form creosote. The creosote vapors condense in the relatively cool chimney flue or a newly started fire or from a slow-burning fire. As a result, creosote residue accumulates on the flue lining. When ignited, this creosote makes an extremely hot fire, which may damage the chimney or even destroy the house. Despite their high efficiency, pellet stoves can accumulate creosote under certain conditions. The chimney connector and chimney should be inspected by a qualified person annually or per ton of pellets to determine if a creosote or fly ash build-up has occurred. If creosote has accumulated, it should be removed to reduce the risk of a chimney fire. Inspect the system at the stove connection and at the chimney top. Cooler surfaces tend to build creosote deposits quicker, so it is important to check the chimney from the top as well as from the bottom. The creosote should be removed with a brush specifically designed for the type of chimney in use. A qualified chimney sweep can perform this service. It is also recommended that before each heating season the entire system be professionally inspected, cleaned and, if necessary, repaired. To clean the chimney, disconnect the vent from the stove.

FLY ASH

This accumulates in the horizontal portion of an exhaust run. Though non-combustible, it may impede the normal exhaust flow. It should therefore be periodically removed.

ASH REMOVAL & DISPOSAL

CAUTION:

ALLOW THE STOVE TO COOL BEFORE PERFORMING ANY MAINTENANCE OR CLEANING. ASHES MUST BE DISPOSED IN A METAL CONTAINER WITH A TIGHT FITTING LID. THE CLOSED CONTAINER OF ASHES SHOULD BE PLACED ON A NON-COMBUSTIBLE SURFACE OR ON THE GROUND, WELL AWAY FROM ALL COMBUSTIBLE MATERIALS, PENDING FINAL DISPOSAL.

Remove the ashes periodically to avoid unnecessary ash build up. Remove ashes when unit has cooled. Ashes should be placed in a metal container with a tight fitting lid. The closed container of ashes should be placed on a noncombustible floor or on the ground, well away from all combustible materials, pending final disposal. If the ashes are disposed of by burial in soil or otherwise locally dispersed, they should be retained in the closed container until all embers have been thoroughly cooled. The container shall not be used for other trash or waste disposal. If combined with combustible substances, ashes and embers may ignite. Ash removal is as follows:

1. Let the fire burn out and allow the unit to cool to room temperature.
2. Make sure the pellet stove is at room temperature before touching. Open the door, remove the burn pot and empty it into a metal container.
3. Vacuum ashes from the firebox. **BE SURE THAT ASHES ARE COOL TO THE TOUCH BEFORE VACUUMING.** Some vacuum cleaners may leak ash into the room. Your vacuum cleaner should have a special filter or bag to eliminate leakage.
4. Reinstall the burn pot.

SMOKE & CO MONITORS

Burning wood naturally produces smoke and carbon monoxide(CO) emissions. CO is a poisonous gas when exposed to elevated concentrations for extended periods of time. While the modern combustion systems in heaters drastically reduce the amount of CO emitted out the chimney, exposure to the gases in closed or

confined areas can be dangerous. Make sure your stove gaskets and chimney joints are in good working order and sealing properly to ensure unintended exposure. It is recommended that you use both smoke and CO monitors in areas having the potential to generate CO.

CHECK & CLEAN THE HOPPER

Check the hopper periodically to determine if there is any sawdust (fines) that is building up in the feed system or pellets that are sticking to the hopper surface. Clean as needed.

DOOR & GLASS GASKETS

Inspect the main door and glass window gaskets periodically. The main door may need to be removed to have frayed, broken, or compacted gaskets replaced by your authorized dealer. This unit's door uses a 5/8" diameter rope gasket.

BLOWER MOTORS

Clean the air holes on the motors of both the exhaust and distribution blowers annually. Remove the exhaust blower from the exhaust duct and clean out the internal fan blades as part of your fall start-up. If you have indoor pets your power motors should be inspected monthly to make sure they are free of animal hair build up. Animal hair build up in blowers can result in poor performance or unforeseen safety hazards.

PAINTED SURFACES

Painted surfaces may be wiped down with a damp cloth. If scratches appear, or you wish to renew your paint, contact your authorized dealer to obtain a can of suitable high-temperature paint.

GLASS

We recommend using a high quality glass cleaner. Should a buildup of creosote or carbon accumulate, you may wish to use 000 steel wool and water to clean the glass. DO NOT use abrasive cleaners. DO NOT perform the cleaning while the glass is HOT. Do not attempt to operate the unit

with broken glass. Replacement glass may be purchased from your U.S. Stove dealer. If glass is broken, follow these removal procedures:

1. Remove the four (4) screws and glass retainers.
2. While wearing leather gloves (or any other gloves suitable for handling broken glass), carefully remove any loose pieces of glass from the door frame. Dispose of all broken glass properly. ONLY high temperature ceramic glass of the correct size and thickness may be used. DO NOT substitute alternative materials for the glass. Contact your authorized dealer to obtain this glass.
3. Re-install the new glass by re-attaching the retainers and screws, be careful not to over tighten the screws for this could damage the glass.

DO NOT abuse the door glass by striking, slamming, or similar trauma. Do not operate the stove with the glass removed, cracked, or broken.

FALL START UP

Prior to starting the first fire of the heating season, check the outside area around the exhaust and air intake systems for obstructions. Clean and remove any fly ash from the exhaust venting system. Clean any screens on the exhaust system and on the outside air intake pipe. Turn all of the controls on and make sure that they are working properly. This is also a good time to give the entire stove a good cleaning throughout.

SPRING SHUTDOWN

After the last burn in the spring, remove any remaining pellets from the hopper and the auger feed system. Scoop out the pellets and then run the auger until the hopper is empty and pellets stop flowing (this can be done by pressing the "ON" button with the viewing door open). Vacuum out the hopper. Thoroughly clean the burn pot, and firebox. It may be desirable to spray the inside of the cleaned hopper with an aerosol silicone spray if your stove is in a high humidity area. The exhaust system should be thoroughly cleaned.

MAINTENANCE SCHEDULE

Use the following as a guide under average use conditions. Gaskets around door and door glass should be inspected and repaired or replaced when necessary.

	Daily	Weekly	Monthly or as needed
Burn Pot	Stirred	Empty	
Combustion Chamber		Brushed	
Ashes		Check	Empty
Interior Chambers			Vacuumed
Combustion Blower Blades			Vacuumed / Brushed
Convection Blower Impeller			Vacuumed / Brushed
Vent System			Cleaned
Gaskets			Inspected
Glass	Wiped	Cleaned	
Hopper (end of season)			Empty & Vacuumed

HOW TO ORDER REPAIR PARTS

For Parts Assistance Call: 800-750-2723 Ext 5051 or Email: parts@usstove.com

The information in this owner's manual is specific to your unit. When ordering replacement parts the information in this manual will help to ensure the correct items are ordered. Before contacting customer service write down the model number and the serial number of this unit. That information can be found on the certification label attached to the back of the unit. Other information that may be needed would be the part number and part description of the item(s) in question. Part numbers and descriptions can be found in the "Repair Parts" section of this manual. Once this information has been gathered you can contact customer service by phone 1-800-750-2723 Ext 5051 or Email parts@usstove.com.

Model Information	
Model Number	
Serial Number	

TROUBLESHOOTING GUIDE



When your stove acts out of the ordinary, the first reaction is to call for help. This guide may save time and money by enabling you to solve simple problems yourself. Problems encountered are often the result of only five factors: 1) poor fuel; 2) poor operation or maintenance; 3) poor installation; 4) component failure; 5) factory defect. You can usually solve those problems related to 1 and 2. Customer service can solve problems relating to 3, 4 and 5. Refer to diagrams on page 25 to help locate indicated parts. For the sake of troubleshooting and using this guide to assist you, you should look at your heat level setting to see which light is flashing.

- Disconnect the power cord before performing any maintenance! NOTE: Turning the ON/OFF Switch to "OFF" does not disconnect all power to the electrical components of the stove.
- Never try to repair or replace any part of the stove unless instructions for doing so are given in this manual. All other work should be done by a trained technician.

Display is Flashing "E1"	
Possible Causes	Possible Remedies: (Unplug stove first when possible)
The stove is consuming too much fuel	Adjust the fuel adjuster slide (see the "How To Adjust The Fuel Adjuster" section of this manual). Close the slide about 1/4" after your stove cools down. Restart your stove. If your display shows E1 again, close the slide another 1/4" and restart.
The convection blower is overheating and tripping the internal temperature shutoff.	Clean any dust off of the windings and fan blade. If oiling the blower does not help, the blower may be bad.
The stove is being left on the highest setting for extended periods of time.	If operating the heater on the highest heat setting, the room temperature could increase enough and lead to potential overheating situations. If this happens try operating at a lower heat setting.
Fuel other than wood pellets is being burned in the stove.	This pellet stove is designed and tested to use wood pellets. Check for signs of fuel other than wood pellets. No other types of fuel have been approved for this pellet stove. If there are signs of other types of fuel being used, stop using them immediately.
Power surge or brown out situation.	A power surge, spike, or voltage drop could cause the high limit switch to trip. Check to see if a surge protector is being used on the stove. If not, recommend one to the customer.
High Limit Switch is malfunctioning.	If the other items check out OK, replace the high limit switch.

ATTENTION: This wood heater needs periodic inspection and repair for proper operation. It is against federal regulations to operate this wood heater in a manner inconsistent with operating instructions in this manual.

Display is Flashing "E2"	
Possible Causes	Possible Remedies: (Unplug stove first when possible)
Airflow switch hose or stove attachment pipes for hose are blocked.	Unhook air hose from the air switch and blow through it. If air flows freely, the hose and tube are fine. If air will not flow through the hose, use a wire coat hanger to clear the blockage.
The air inlet, burnpot, interior combustion air chambers, combustion blower, or exhaust pipe are blocked with ash or foreign material.	Follow all cleaning procedures in the maintenance section of the owner's manual.
The firebox is not properly sealed.	Make sure the door is closed and that the gasket is in good shape.
Vent pipe is incorrectly installed.	Check to make sure vent pipe installation meets criteria in owner's manual.
The airflow switch wire connections are bad.	Check the connectors that attach the gray wires to the air switch.
Combustion blower failure.	With the stove on, check to see if the combustion blower is running. If it is not, you will need to check for power going to the combustion blower. It should be a full current. If there is power, the blower is bad. If there is not, make sure the control board is sending power to the air switch.
Control board not sending power to combustion blower.	If there is no current going to the combustion blower, check all wire connections. If all wires are properly connected, you have a bad control board.
Control board not sending power to air switch.	There should be a 5-volt current (approximately) going to the air switch after the stove has been on for 30 seconds.
Air switch has failed.	To test the air switch, you will need to disconnect the air hose from the body of the stove. With the other end still attached to the air switch, very gently suck on the loose end of the hose (you may want to remove the hose entirely off the stove and the air switch first and make sure it is clear). If you hear a click, the air switch is working. BE CAREFUL TOO MUCH VACUUM CAN DAMAGE THE AIR SWITCH.

TROUBLESHOOTING GUIDE



Display is Flashing “E3”	
Possible Causes	Possible Remedies: (Unplug stove first when possible)
The hopper is out of pellets	Refill the hopper.
The air dampener is too far open for a low feed setting	If on the low setting, you may need to close the dampener all the way.
The burnpot holes are blocked.	Remove the burnpot and thoroughly clean it.
The air inlet, the interior chambers, or exhaust system has a partial blockage.	Follow all cleaning procedures in the maintenance section of the owner’s manual
The hopper safety switch has failed or hopper is open.	When operating the unit, be sure the hopper lid is closed so that the hopper safety switch will activate. Check the wires leading from the hopper safety switch to the control panel and auger motor for secure connections. Use a continuity tester to test the hopper safety switch; replace if necessary.
The auger shaft is jammed.	“Start by emptying the hopper. Then remove the auger motor by removing the auger pin, then remove the two bolts that hold the auger bracket to the auger tube. The auger bracket will now be able to be removed from the auger tube. Remove the two bolts on the side of the auger tube to remove the lower bearing of the auger. Pull the auger out of the tube to free the jam.
The auger motor has failed.	Remove the auger motor from the auger shaft and try to run the unit. If the motor will turn the shaft is jammed on something. If the motor will not turn, the motor is bad.
The Proof of Fire (POF) thermdisc has malfunctioned.	Temporarily bypass the POF thermdisc by disconnecting the two wires and connecting them with a short piece of wire. Then plug the stove back up. If the stove comes on and works, you need to replace the POF thermdisc. This is for testing only. DO NOT LEAVE THE THERMODISC BYPASSED. Your blowers will never shut off and if the fire went out the auger will continue to feed pellets until the hopper is empty if you leave the POF thermdisc bypassed.
The control board is not sending power to the POF thermdisc or other auger system components.	There should be a 5-volt (approximately) current going to the POF thermdisc after the stove has been on for 10 minutes.

Display is Flashing “E4”	
Possible Causes	Possible Remedies: (Unplug stove first when possible)
The air inlet, burnpot, interior combustion air chambers, combustion blower, or exhaust pipe are blocked with ash or foreign material.	Follow all cleaning procedures in the maintenance section of the owner’s manual.
The Proof of Fire (POF) thermodisc has come unplugged	Check the (POF) thermodisc to see if the wires are connected properly.
The Proof of Fire (POF) thermodisc has malfunctioned.	Temporarily bypass the POF thermodisc by disconnecting the two wires and connecting them with a short piece of wire. Then plug the stove back up. If the stove comes on and works, you need to replace the POF thermodisc. This is for testing only. DO NOT LEAVE THE THERMODISC BYPASSED. Your blowers will never shut off and if the fire went out the auger will continue to feed pellets until the hopper is empty if you leave the POF thermodisc bypassed.
The hopper is out of Pellets.	Refill the hopper.
The hopper safety switch has failed or hopper is open.	When operating the unit, be sure the hopper lid is closed so that the hopper safety switch will activate. Check the wires leading from the hopper safety switch to the control panel and auger motor for secure connections. Use a continuity tester to test the hopper safety switch; replace if necessary.
The auger shaft is jammed.	Start by emptying the hopper. Then remove the auger motor by removing the auger pin. Remove the auger shaft inspection plate in the hopper so that you can see the auger shaft. Gently lift the auger shaft straight up so that the end of the auger shaft comes up out of the bottom auger bushing. Next, remove the two nuts that hold the top auger biscuit in. Then rotate the bottom end of the auger shaft up towards you until you can lift the shaft out of the stove. After you have removed the shaft, inspect it for bent flights, burrs, or broken welds. Remove any foreign material that might have caused the jam. Also, check the auger tube for signs of damage such as burrs, rough spots, or grooves cut into the metal that could have caused a jam.
The auger motor has failed.	Remove the auger motor from the auger shaft and try to run the unit. If the motor will turn the shaft is jammed on something. If the motor will not turn, the motor is bad.

TROUBLESHOOTING GUIDE



Stove Feeds Pellets, But Will Not Ignite	
Possible Causes	Possible Remedies: (Unplug stove first when possible)
Air damper open too far for ignition.	In some situations it may be necessary to have the damper completely closed for ignition to take place. After there is a flame, the damper can then be adjusted for the desired feed setting.
Blockage in igniter tube or inlet for igniter tube.	Find the igniter housing on the backside of the firewall. The air intake hole is a small hole located on bottom side of the housing. Make sure it is clear. Also, look from the front of the stove to make sure there is not any debris around the igniter element inside of the igniter housing.
The burnpot is not pushed completely to the rear of the firebox.	Make sure that the air intake collar on the burnpot is touching the rear wall of the firebox.
Bad igniter element.	Put power directly to the igniter element. Watch the tip of the igniter from the front of the stove. After about 2 minutes the tip should glow. If it does not, the element is bad.
The control board is not sending power to the igniter.	Check the voltage going to the igniter during startup. It should be a full current. If the voltage is lower than full current, check the wiring. If the wiring checks out good, the board is bad.

Smoke Smell Coming Back Into The Home	
Possible Causes	Possible Remedies: (Unplug stove first when possible)
There is a leak in the vent pipe system.	Inspect all vent pipe connections. Make sure they are sealed with RTV silicone that has a temperature rating on 500 degree F or higher. Also, seal joints with UL-181-AP foil tape. Also, make sure the square to round adapter piece on the combustion blower has been properly sealed with the same RTV.
The gasket on the combustion blower has gone bad.	Inspect both gaskets on the combustion blower to make sure they are in good shape.
Because it is a wood-burning device, your pellet heater may emit a faint wood-burning odor. If this increases beyond normal, or if you notice an unusual soot build-up on walls or furniture, check your exhaust system carefully for leaks. All joints should be properly sealed. Also clean your stove, following instructions in "MAINTENANCE". If problem persists, contact customer service.	

Convection Blower Shuts Off And Comes Back On	
Possible Causes	Possible Remedies: (Unplug stove first when possible)
The convection blower is overheating and tripping the internal temperature shutoff.	Clean any dust off of the windings and fan blades. If cleaning the blower does not help, the blower may be bad.
Circuit board malfunction.	Test the current going to the convection blower. If there is power being sent to the blower when it is shut off, then the control board is fine. If there is NOT power being sent to the blower when it shuts off during operation, then you have a bad control board.

Stove Will Not Feed Pellets, But Fuel Feed Light Comes On As Designed	
Possible Causes	Possible Remedies: (Unplug stove first when possible)
High limit switch has tripped or is defective.	Wait for the stove to cool for about 30 - 45 minutes. Locate the High Limit thermodisc and press the reset button on the back of it. If the heater will not restart, check the thermodisc to see if it's bad. To test if the thermodisc is bad, you can bypass it as described previously for the POF thermodisc.
Bad Auger Motor.	Remove the auger motor from the auger shaft and try to run the unit. If the motor will turn the shaft is jammed on something. If the motor will not turn, the motor is bad.
Auger Jam	Start by emptying the hopper. Then remove the auger motor by removing the auger pin. Remove the auger shaft inspection plate in the hopper so that you can see the auger shaft. Gently lift the auger shaft straight up so that the end of the auger shaft comes up out of the bottom auger bushing. Next, remove the two nuts that hold the top auger biscuit in. Then rotate the bottom end of the auger shaft up towards you until you can lift the shaft out of the stove. After you have removed the shaft, inspect it for bent flights, burrs, or broken welds. Remove any foreign material that might have caused the jam. Also, check the auger tube for signs of damage such as burrs, rough spots, or grooves cut into the metal that could have caused a jam.
Loose wire or connector.	Check all wires and connectors that connector to the auger motor, high limit switch, and the Molex connector.
Bad control board.	If the fuse is good, the wires and connectors check out good, and the high limit switch did not trip, test for power going to the auger motor. If there is not a full current going to the auger motor when the fuel feed light is on, you have a bad control board.

High Limit Switch Keeps Tripping	
Possible Causes	Possible Remedies: (Unplug stove first when possible)
The convection blower is overheating and tripping the internal temperature shutoff.	Clean any dust off of the windings and fan blades. If oiling the blower does not help, the blower may be bad.
The stove is being left on the highest setting for extended periods of time.	If operating the heater on the highest heat setting, the room temperature could increase enough and lead to potential overheating situations. If this happens, try operating at a lower heat setting.
Fuel other than wood pellets is being burned in the stove.	This pellet stove is designed and tested to use wood pellets. Check for signs of fuel other than wood pellets. No other types of fuel have been approved for this pellet stove. If there are signs of other types of fuel being used, stop using them immediately.
Power surge or brown out situation.	A power surge, spike, or voltage drop could cause the high limit switch to trip. Check to see if a surge protector is being used on the stove. If not, recommend one to the consumer.
High limit switch is malfunctioning.	If the other items check out okay, replace the high limit switch.

TROUBLESHOOTING GUIDE



Glass "Soot's" Up At A Very Fast Rate Flame Is Lazy, Dark, And Has Black Tips After Stove Has Been On For A While, The Burnpot Overfills	
Possible Causes	Possible Remedies: (Unplug stove first when possible)
Stove or vent pipe is dirty, which restricts airflow through the burnpot.	Follow all cleaning procedure in the maintenance section of the owner's manual.
Vent pipe installed improperly.	Check to make sure the vent pipe has been installed according to the criteria in the owner's manual.
Burnpot holes are blocked.	Remove the burnpot and thoroughly clean it.
Blockage in air intake pipe.	Visually inspect the air intake pipe that leads into the burnpot for foreign material.
Combustion blower is not spinning fast enough.	Test the RPM on the blower after the blades have been cleaned. The RPM should be approximately 3000 RPM.
Bad Pellets. (Applies to GLASS "SOOT'S" UP AT A VERY FAST RATE Only)	The brand of pellets or the batch of pellets that are being used may be of poor quality. If possible, try a different brand of pellets. You might also want to try a brand that is made from a different type of wood (softwood vs. hardwood). Different woods have different characteristics when being burned.

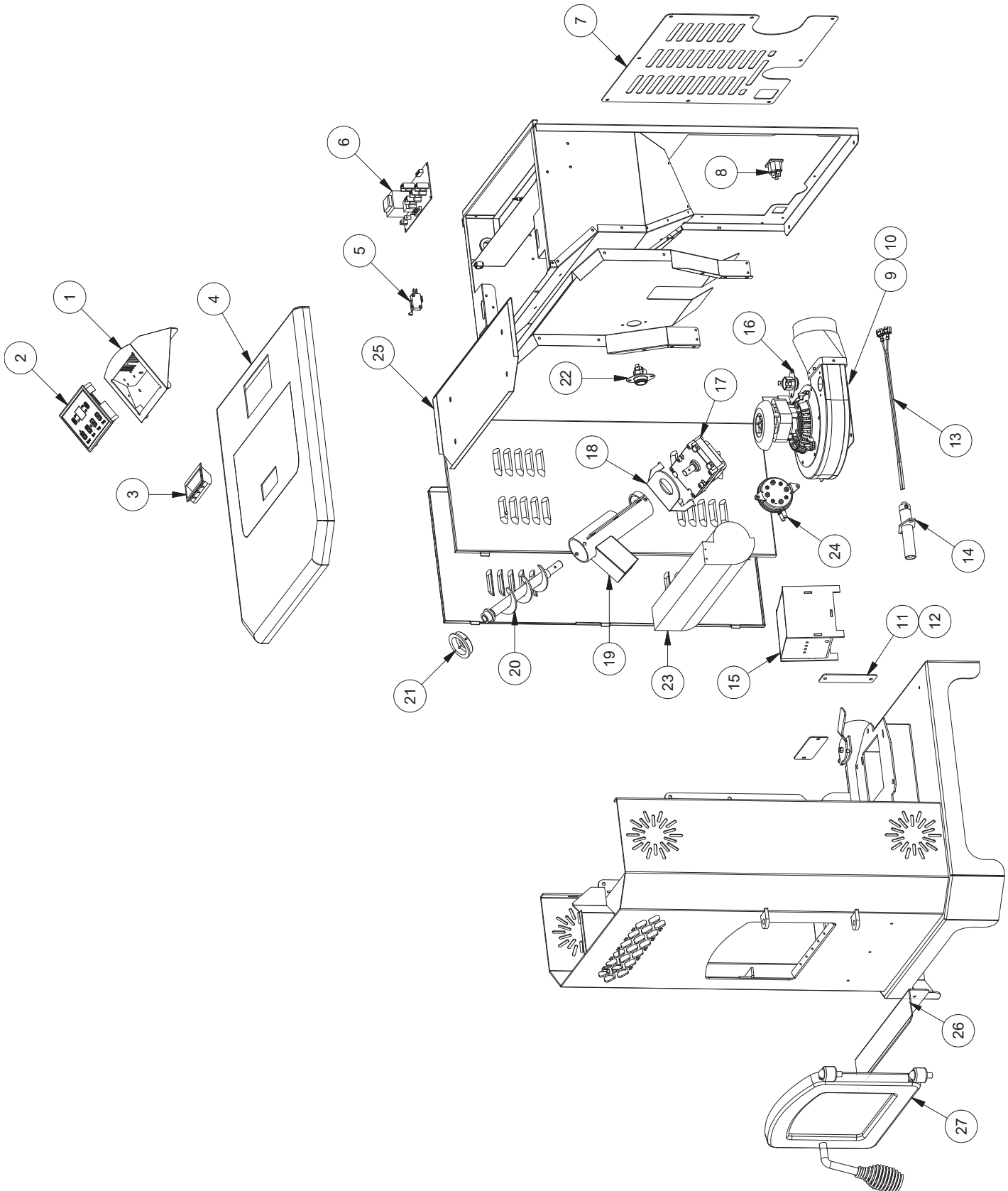

REPAIR PARTS



Key	Part #	Description	Qty
1	892199	Housing, PCBA Controller	1
2	80630	PCBA, Controller	1
3	891148	Lid Latch	1
4	892669	Top Weldment	1
5	80491	Lid Switch	1
6	80631	PCBA	1
7	892674	Vented Back Panel	1
8	80462	AC Electrical Connector	1
9	80872	Exhaust Blower	1
10	88166	Gasket, Exhaust Blower	1
11	892668	Ash Clean-Out Covers	2
12	88258	Gasket, Ash Clean-out	2
13	80869	Ceramic Igniter	1
14	83538	Shaft Collar - Ignitor Tube	1
15	893629	Burnpot	1
16	80599	T-Disc, Exhaust	1
17	80529	Auger Motor	1
18	892665	Auger Motor Mounting Bracket	1
19	892661	Auger Housing Weld.	1
20	892677	Auger	1
21	892664	Agitator Bushing	1
22	80455	T-Disc, Room Air	1
23	80709	Room Blower	1
24	80875	Vacuum Switch	1
25	88176	Insulation Blanket	1
26	892685	Hearth Plate	1
27	892682	Door Assembly	1
*	80710	Wiring Harness	1
*	80711	Thermistor	1
* Item Not Shown			

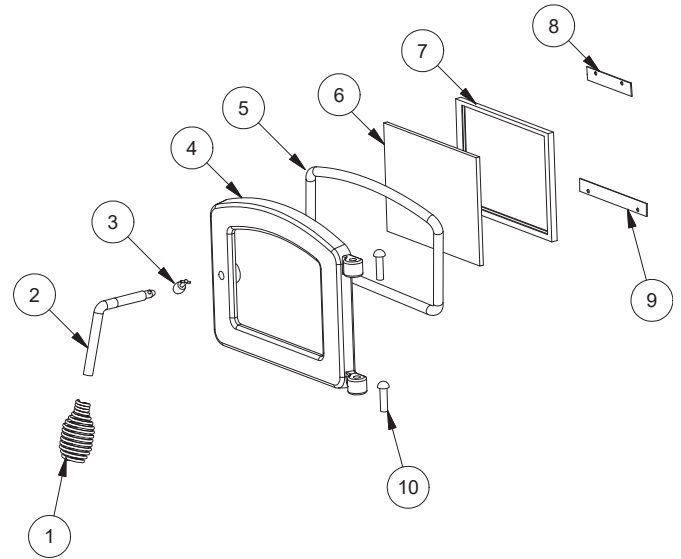

Key	Part#	Description	Qty
1	891135	Handle, Spring (Lg-Nickel)	1
2	892854	Door Handle	1
3	AC09185	Roller Ball Kit	1
4	40793	Feed Door Frame	1
5	88066	5/8" Rope Gasket	4 ft
6	892686	Door Glass	1
7	88087	Window Gasket	2.5 ft
8	28220	Top Glass Brace	1
9	28221	Bottom Glass Brace	1
10	83709	Door Pin	2

To order parts:

Call 1-800-750-2723 Ext 5051 or

Email to: parts@usstove.com

To order parts:

Call 1-800-750-2723 Ext 5051 or

Email to: parts@usstove.com

IN ORDER TO MAINTAIN WARRANTY, COMPONENTS MUST BE REPLACED USING USSC PARTS PURCHASED THROUGH YOUR DEALER OR DIRECTLY FROM USSC. USE OF THIRD PARTY COMPONENTS WILL VOID THE WARRANTY.

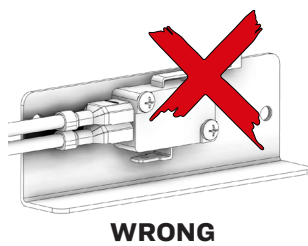
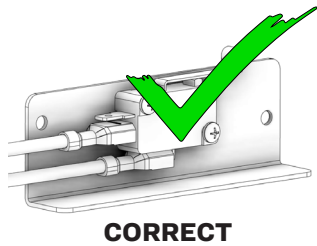
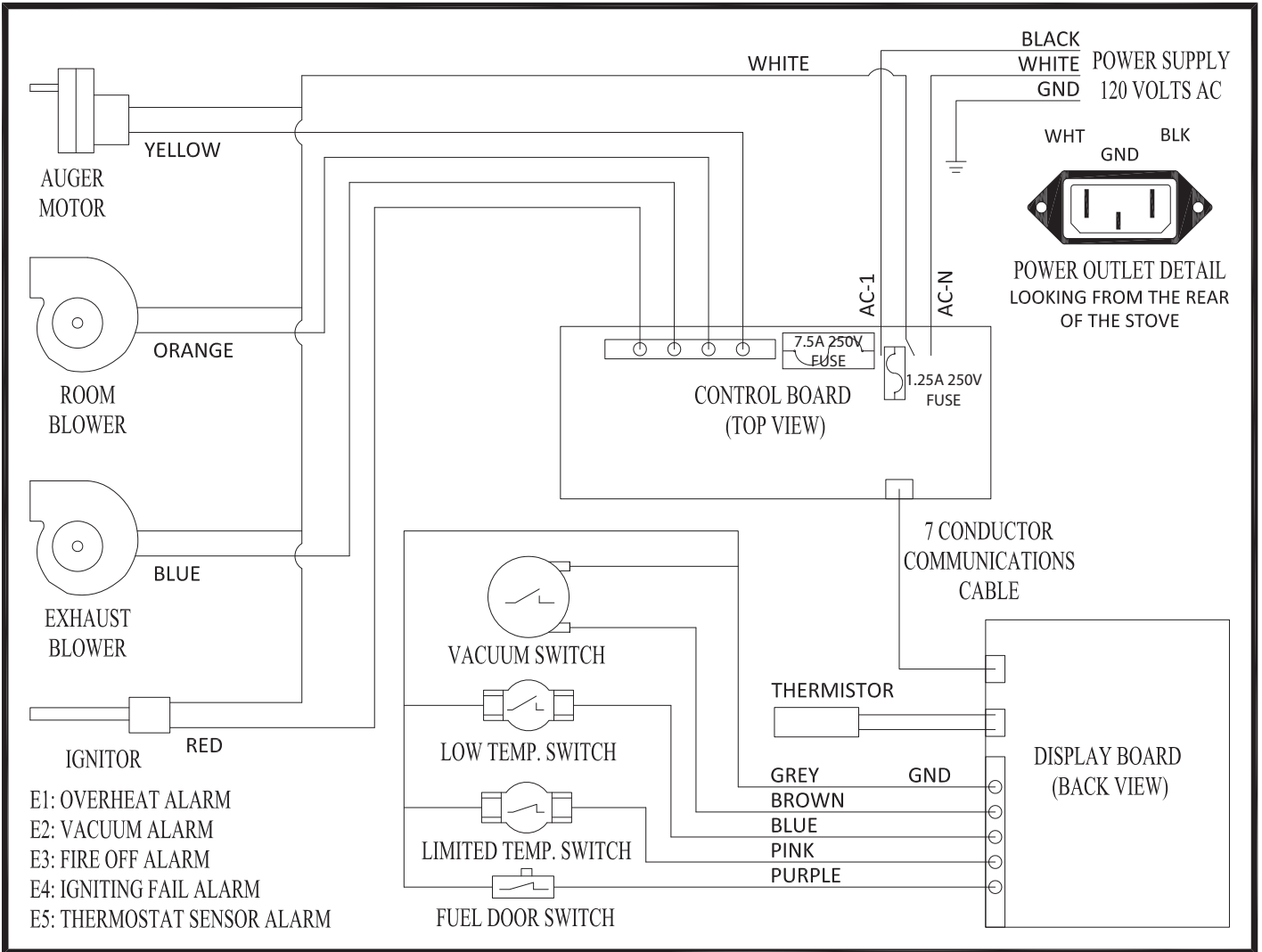

Ensure the wires are connected to the bottom two prongs of the hopper switch as shown.

SERVICE RECORD



It is recommended that your heating system is serviced regularly and that the appropriate Service Interval Record is completed.

SERVICE PROVIDER

Before completing the appropriate Service Record below, please ensure you have carried out the service as described in the manufacturer's instructions. Always use the manufacturer's specified spare part when replacement is necessary.

Service 01	Date: _____
Engineer Name: _____	
License No.: _____	
Company: _____	
Telephone No.: _____	
Stove Inspected: <input type="checkbox"/>	Chimney Swept: <input type="checkbox"/>
Items Replaced: _____	

Service 02	Date: _____
Engineer Name: _____	
License No.: _____	
Company: _____	
Telephone No.: _____	
Stove Inspected: <input type="checkbox"/>	Chimney Swept: <input type="checkbox"/>
Items Replaced: _____	

Service 03	Date: _____
Engineer Name: _____	
License No.: _____	
Company: _____	
Telephone No.: _____	
Stove Inspected: <input type="checkbox"/>	Chimney Swept: <input type="checkbox"/>
Items Replaced: _____	

Service 04	Date: _____
Engineer Name: _____	
License No.: _____	
Company: _____	
Telephone No.: _____	
Stove Inspected: <input type="checkbox"/>	Chimney Swept: <input type="checkbox"/>
Items Replaced: _____	

Service 05	Date: _____
Engineer Name: _____	
License No.: _____	
Company: _____	
Telephone No.: _____	
Stove Inspected: <input type="checkbox"/>	Chimney Swept: <input type="checkbox"/>
Items Replaced: _____	

Service 06	Date: _____
Engineer Name: _____	
License No.: _____	
Company: _____	
Telephone No.: _____	
Stove Inspected: <input type="checkbox"/>	Chimney Swept: <input type="checkbox"/>
Items Replaced: _____	

Service 07	Date: _____
Engineer Name: _____	
License No.: _____	
Company: _____	
Telephone No.: _____	
Stove Inspected: <input type="checkbox"/>	Chimney Swept: <input type="checkbox"/>
Items Replaced: _____	

Service 08	Date: _____
Engineer Name: _____	
License No.: _____	
Company: _____	
Telephone No.: _____	
Stove Inspected: <input type="checkbox"/>	Chimney Swept: <input type="checkbox"/>
Items Replaced: _____	

SCHEMA DE CÂBLAGE

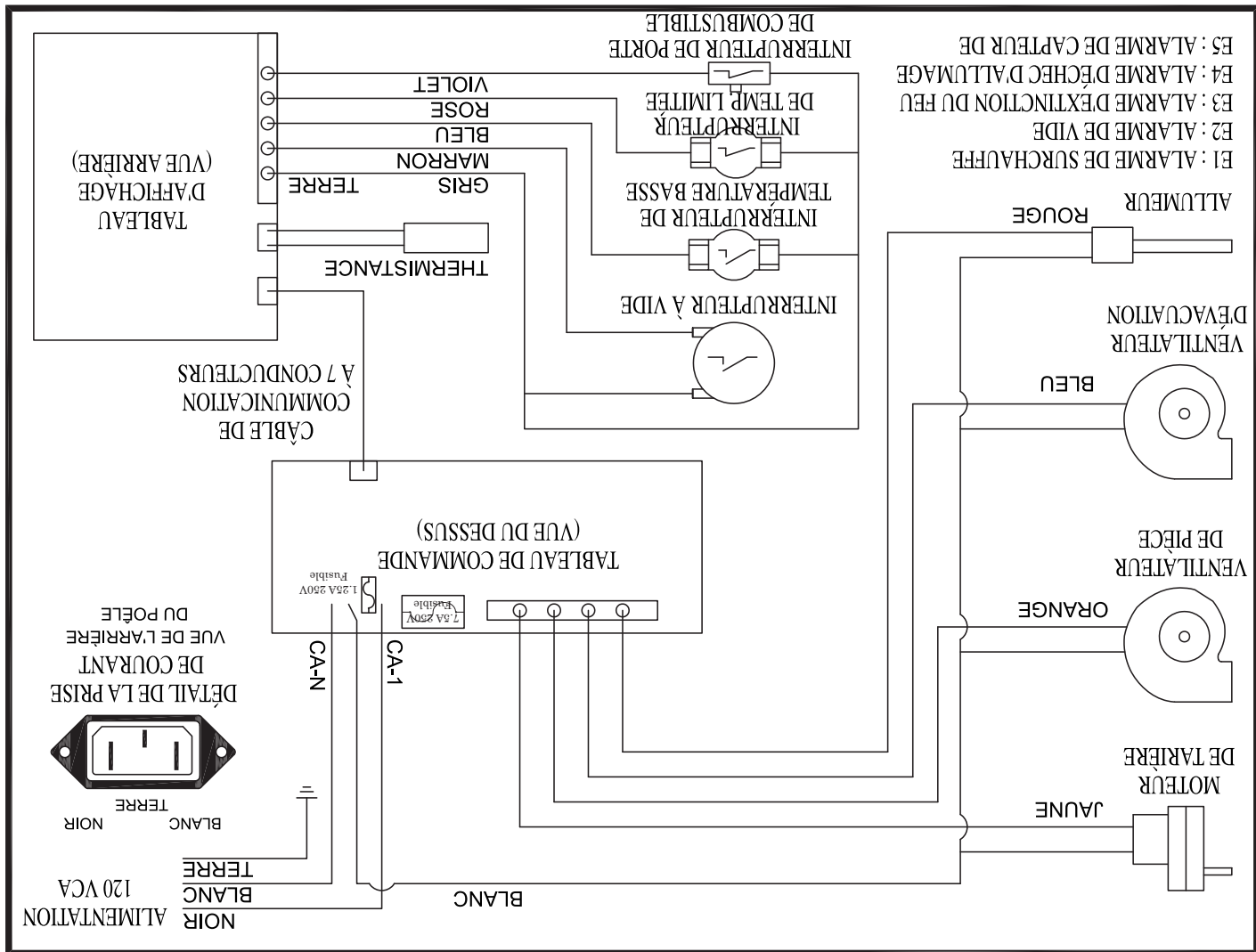

Assurez-vous que les fils sont connectés aux deux broches inférieures de l'interrupteur de la trémie, comme illustré.

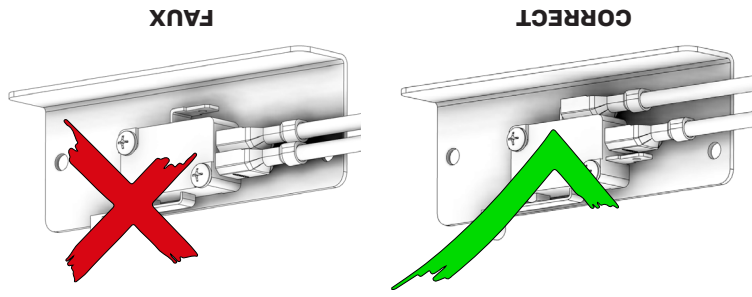

CORRECT

FAUX

Clé	Partie	La description
1	892199	Boîtier de contrôleur PCBA
2	80630	Contrôleur PCBA
3	891148	Loquet du couvercle
4	892669	Soudure supérieure
5	80491	Interrupteur du couvercle
6	80631	PCBA
7	892674	Panneau arrière aéré
8	80462	Connecteur électrique ac
9	80872	Ventilateur d'échappement
10	88166	Joint de soufflante d'échappement
11	892668	Couvercles de nettoyage en frêne
12	88258	Joint de nettoyage des cendres
13	80869	Ignitor Céramique
14	83538	Collier d'arbre - tube d'allumage
15	69762	Pot de combustion
16	80599	Disque d'échappement
17	80529	Moteur de vis sans fin
18	892665	Support de montage du moteur de la vis sans fin
19	892661	Soudure du boîtier de la tarrière
20	892677	Tarrière
21	892664	Douille d'agitateur
22	80455	Disque en t pour air ambiant
23	80709	Ventilateur de pièce
24	80875	Interrupteur à vide
25	88176	Couverture isolante
26	892685	Plaque de foyer
27	892682	Assemblage de porte
*	80711	Thermistance
*	80710	Faisceau de câblage
* Objet Non Montré		

Pour commander des pièces:

Appelez le 1-800-750-2723 Ext 5051 ou

Envoyez un courriel à: parts@usstove.com

AFIN DE MAINTENIR LA GARANTIE, LES COMPOSANTS DOIVENT ÊTRE REMPLACÉS PAR DES PIÈCES D'ORIGINE DU FABRICANT ACHETÉS AUPRÈS DE VOTRE REVENDUEUR OU DIRECTEMENT AUPRÈS DU FABRICANT DE L'APPAREIL. L'UTILISATION DE COMPOSANTS TIERS ANNULERA LA GARANTIE.

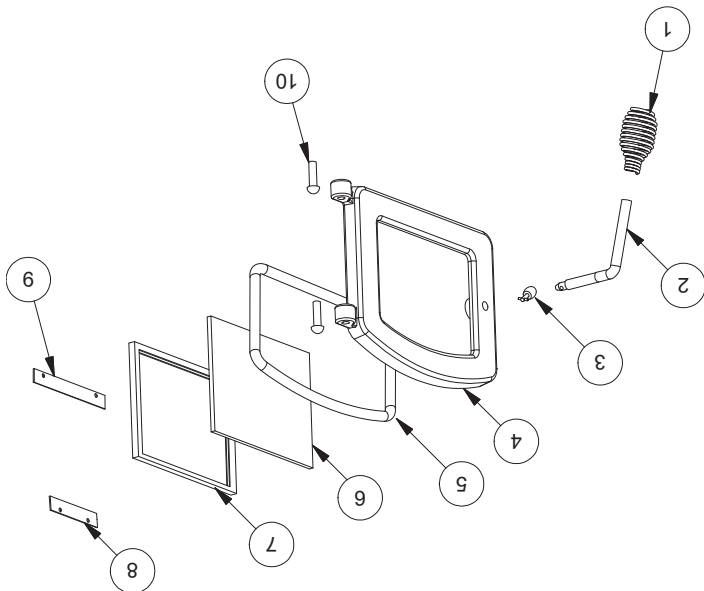

Pour commander des pièces:

Appelez le 1-800-750-2723 Ext 5051 ou

Envoyez un courriel à: parts@usstove.com

Clé	Partie	La description	Qté
1	891135	Poignée, ressort	1
2	892854	Poignée de porte	1
3	AC09185	Roller ball kit	1
4	40793	Cadre de porte d'alimentation	1
5	88066	Joint d'étanchéité 5/8 po	4 pi
6	892686	Verre de porte	1
7	88087	Joint de fenêtre	2,5 pi
8	28220	Garniture vitrée supérieure	1
9	28221	Garniture en verre de fond	1
10	83709	Broche de porte	2

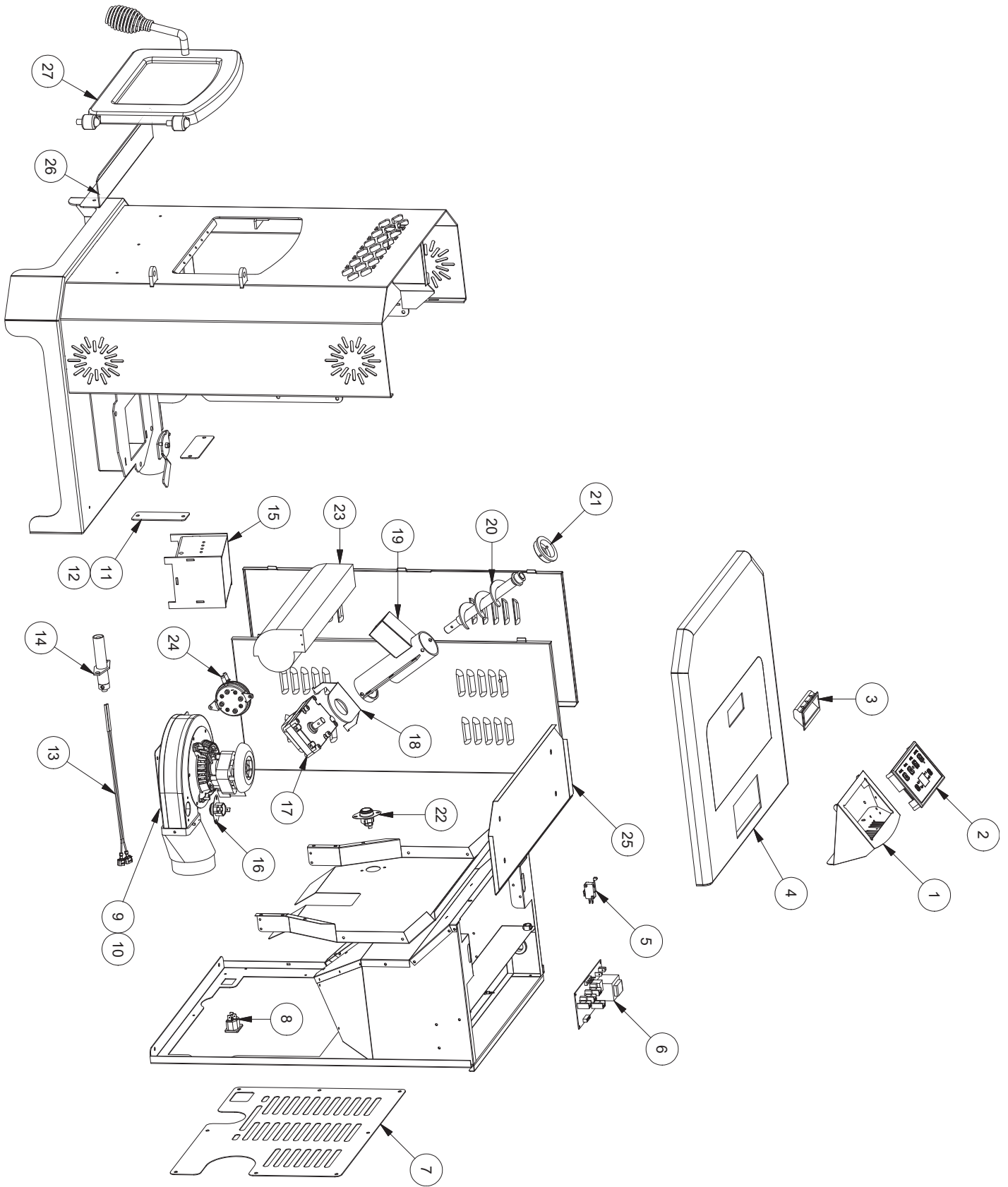

SCHEMA DES PIÈCES

L'interrupteur de surchauffe se déclenche tout le temps	
Causes possibles	Solutions possibles: (Débranchez le poêle avant toute chose quand c'est possible.)
Le ventilateur de convection surchauffe et déclenche l'arrêt de température interne.	Enlevez la poussière des bobinages et pales de ventilateur. Si le graissage du ventilateur ne suffit pas, il se peut que le ventilateur soit défectueux.
Le poêle est resté sur le réglage le plus élevé pendant de longues périodes.	En cas d'utilisation du poêle sur le réglage de chauffage le plus élevé, il se peut que la température de la pièce s'élève au point de créer une situation de surchauffe potentielle. Dans ce cas, essayez d'utiliser un réglage de chauffage inférieur.
Un autre combustible que les granulés de bois est brûlé dans le poêle.	Ce poêle à granulés a été conçu et testé pour brûler des granulés de bois. Recherchez la présence de combustibles autre que des granulés de bois. Aucun autre type de combustible n'a été approuvé pour ce poêle à granulés. En présence de signes d'utilisation d'autres types de combustible, cessez immédiatement de les utiliser.
Sur tension ou baisse de tension.	Une surtension, un pic ou une chute de tension peut provoquer le déclenchement du l'interrupteur de surchauffe. Vérifiez si une protection contre les surtensions est installée sur le poêle. Sinon, il est conseillé d'en installer une.
L'interrupteur de surchauffe fonctionne mal.	Si tous les autres éléments paraissent corrects, remplacez l'interrupteur de surchauffe.

LA VITRE NOIRCIT TRÈS RAPIDEMENT LA FLAMME EST MOLLE, FONCÉE ET SES POINTES SONT NOIRES APRÈS UN CERTAIN TEMPS D'UTILISATION DU POÊLE, LE POT DE COMBUSTION DÉBORDE	
Causes possibles	Solutions possibles: (Débranchez le poêle avant toute chose quand c'est possible.)
Le poêle ou le conduit d'évacuation est sale, ce qui limite la circulation d'air dans le pot de combustion.	Suivez toutes les procédures de nettoyage de la section d'entretien du Guide d'utilisation.
Le conduit d'évacuation est mal installé.	Assurez-vous que le conduit d'évacuation ait été installé conformément aux critères énoncés dans le Guide d'utilisation.
Le registre de tirage est trop fermé pour un réglage de chauffage élevé.	Tirez le bouton du registre de tirage plus loin vers le côté du poêle et essayez de rallumer l'appareil.
Les orifices du pot de combustion sont bouchés.	Retirez le pot de combustion et nettoyez-le à fond.
Amortisseur Air est cassé.	Inspecter visuellement l'amortisseur. Assurez-vous que la plaque d'amortissement est fixée à la tige d'amortisseur. Lorsque la tige de l'amortisseur est déplacée la plaque doit se déplacer avec elle.
Blocage du conduit d'admission d'air.	Inspecter visuellement le conduit d'admission d'air qui entre dans le pot de combustion en recherchant des corps étrangers.
Le ventilateur de combustion ne tourne pas assez vite.	Testez la vitesse de rotation du ventilateur après avoir nettoyé les pales. La vitesse de rotation doit être d'environ 3000 t/min.
Granulés de mauvaise qualité. (Ne s'applique qu'au problème « LA VITRE NOIRCIT TRÈS RAPIDEMENT ».)	La marque ou le lot de granulés utilisés est peut-être de mauvaise qualité. Si possible, essayez une autre marque de granulés. Essayez aussi une marque composée d'un autre type de bois (résineux plutôt que feuillus). Des bois différents présentent des caractéristiques différentes qui affectent la combustion.

LE VENTILATEUR DE CONVECTION S'ARRÊTE PUIS REDÉMARRE	
Causes possibles	Solutions possibles: (Débranchez le poêle avant toute chose quand c'est possible.)
Le ventilateur de convection surchauffe et déclenche l'arrêt de température interne.	Enlevez la poussière des bobinages et pales de ventilateur. Si le nettoyage du ventilateur ne suffit pas, il se peut que le ventilateur soit défectueux.
Dysfonctionnement de la carte de circuit imprimé.	Testez la tension arrivant au ventilateur de convection. Si le courant arrive au ventilateur quand il est arrêté, le tableau de commande fonctionne normalement. Si aucun courant n'arrive au ventilateur quand il est arrêté pendant le fonctionnement du poêle, le tableau de commande est défectueux.

LE POËLE N'EST PAS ALIMENTÉ EN GRANULÉS, MAIS LE TÉMOIN D'ALIMENTATION EN COMBUSTIBLE S'ALLUME COMME PRÉVU

Causes possibles	Solutions possibles: (Débranchez le poêle avant toute chose quand c'est possible.)
L'interrupteur de surchauffe s'est déclenché ou est défectueux.	Attendez que le poêle refroidisse pendant environ 30 à 45 minutes. Localisez le thermostat de surchauffe et appuyez sur le bouton de réinitialisation situé à l'arrière de celui-ci. Si le poêle ne redémarre pas, vérifiez que le thermostat ne soit pas défectueux. Pour tester si le thermostat est défectueux, vous pouvez le contourner comme décrit précédemment pour le thermostatique POF.
Moteur de tarrière défectueux.	Retirez le moteur de l'arbre de la tarrière et essayez de le faire fonctionner. Si le moteur tourne, c'est l'arbre qui est coincé sur quelque chose. Si le moteur ne tourne pas, il est défectueux.
Tarrière bloquée.	Commencez par vider la trémie. Puis retirez le moteur de la tarrière en retirant la goupille de la tarrière. Retirez la plaque d'inspection de l'arbre de la tarrière dans la trémie pour pouvoir examiner l'arbre de la tarrière. Soulevez légèrement l'arbre de la tarrière de sorte que l'extrémité de l'arbre sorte du manchon inférieur de la tarrière. Retirez ensuite les deux écrous qui tiennent la pastille supérieure de la tarrière. Puis faites pivoter l'extrémité inférieure de l'arbre de la tarrière vers vous, jusqu'à ce que vous puissiez soulever l'arbre et le sortir du poêle. Après avoir sorti l'arbre, recherchez des pales déformées, des bavures ou des soudures cassées. Retirez tout corps étranger susceptible d'avoir provoqué le blocage. Vérifiez également le tube de la tarrière, en recherchant des signes de dommage, tels que des bavures, des zones rugueuses, ou des rainures creusées dans le métal qui pourraient être à l'origine du blocage.
Fil débranché ou connecteur desserré.	Vérifiez tous les fils et connecteurs branchés sur le moteur de tarrière, l'interrupteur de surchauffe et le connecteur Molex.
Tableau de commande défectueux.	Si le fusible est bon, les fils et connecteurs bien raccordés, et que l'interrupteur de surchauffe ne s'est pas déclenché, testez la tension qui arrive au moteur de tarrière. En l'absence de tension nominale arrivant au moteur de tarrière lorsque le témoin d'alimentation en combustible est allumé, c'est le tableau de commande qui est défectueux.

LE POÊLE EST BIEN ALIMENTÉ EN GRANULÉS, MAIS NE S'ALLUME PAS

Causes possibles	Solutions possibles: (Débranchez le poêle avant toute chose quand c'est possible.)
Le registre de tirage est trop ouvert pour l'allumage.	Poussez le registre de tirage plus près du côté du poêle pour le démarrage. Dans certaines situations, il peut être nécessaire de fermer complètement le registre pour permettre l'allumage. Après l'apparition d'une flamme, le registre peut être réglé en fonction du réglage d'alimentation souhaité.
Le tube d'allumeur ou l'entrée d'air du tube d'allumeur est obstrué.	Localisez le bouchon de l'allumeur à l'arrière du pare-feu. L'orifice d'entrée d'air est un petit trou situé sur le côté, en bas du bouchon. Vérifiez qu'il soit dégagé. Regardez aussi depuis l'avant du poêle pour vérifier l'absence de tout débris autour de l'élément d'allumage à l'intérieur du bouchon de l'allumeur.
Le pot de combustion n'est pas poussé à fond vers l'arrière du foyer.	Vérifiez que le collet de prise d'air du pot de combustion touche la paroi arrière du foyer.
Élément allumeur défectueux.	Envoyez directement le courant à l'allumeur. Observez l'extrémité de l'allumeur, depuis l'avant du poêle. Au bout de 2 minutes, cette extrémité doit rougeoier. Sinon, c'est que l'élément est défectueux.
L'allumeur.	Vérifiez la tension qui arrive à l'allumeur lors du démarrage. Ce doit être la tension nominale. Si la tension est inférieure à la valeur nominale, vérifiez le câblage. Si le câblage est bon, c'est le tableau qui est défectueux.

UNE ODEUR DE FUMÉE EST REFOULÉE DANS LA PIÈCE	
Causes possibles	Solutions possibles: (Débranchez le poêle avant toute chose quand c'est possible.)
Il y a une fuite dans le système de conduit d'évacuation.	Inspectez tous les raccords de tuyaux d'évacuation. Assurez-vous qu'ils soient tous scellés avec du silicone RTV supportant une température de 500 °F (260 °C) ou plus. En outre, scellez les joints avec du ruban métallique UL-181-AP. Vérifiez également que la pièce d'adaptation carré/cercle du ventilateur de combustion ait été correctement scellée avec le même silicone RTV.
Le joint d'étanchéité du ventilateur de combustion est défectueux.	Inspectez les deux joints du ventilateur de combustion qui doivent être en bon état.
S'agissant d'un appareil qui brûle du bois, ce poêle à granulés peut émettre une faible odeur de feu de bois. Si cette odeur devient anormale, ou si vous remarquez qu'un peu de suie s'accumule sur les murs ou les meubles, vérifiez soigneusement le système d'évacuation des fumées en recherchant des fuites. Tous les joints doivent être correctement scellés. Nettoyez également le poêle en suivant les instructions de la section « Entretien ». Si le problème persiste, prenez contact avec votre revendeur.	

<p>L'écran affiche « E4 » clignotant</p>	<p>Causes possibles</p>
<p>Suivez toutes les procédures de nettoyage de la section d'entretien du Guide d'utilisation.</p>	<p>L'entrée d'air, le pot de combustion, les chambres de combustion internes, les ventilateurs de combustion ou le conduit d'évacuation sont bouchés par des cendres ou des corps étrangers.</p>
<p>Vérifiez si les fils du thermostatique POF sont correctement branchés.</p>	<p>Le thermostatique de détection de feu (POF) a été débranché.</p>
<p>Contournez temporairement le thermostatique POF en débranchant les deux fils et en les raccordant avec un petit morceau de fil. Puis rebranchez le poêle. Si le poêle s'allume et fonctionne, vous devez remplacer le thermostatique POF. Cette manœuvre est réservée aux tests. NE LAISSEZ PAS LE THERMISTIQUE HORS CIRCUIT. Si le thermostatique POF restait hors circuit, les ventilateurs ne s'arrêteraient jamais et si le feu s'éteignait, la tarrière continuerait à envoyer les granulés jusqu'à ce que la trémie soit vide.</p>	<p>Le thermostatique de détection de feu (POF) a mal fonctionné.</p>
<p>Remplissez la trémie.</p>	<p>La trémie est vide de granulés.</p>
<p>Lors de l'utilisation de l'appareil, vérifiez que le couvercle de la trémie soit fermé pour permettre à l'interrupteur de sécurité de la trémie de s'activer. Vérifiez le branchement des fils qui partent de l'interrupteur de sécurité de la trémie jusqu'au tableau de commande et au moteur de la tarrière. Utilisez un testeur de continuité pour tester l'interrupteur de sécurité de la trémie; remplacez-le si nécessaire.</p>	<p>L'interrupteur de sécurité de la trémie est affecté d'une défaillance ou la trémie est ouverte.</p>
<p>Commencez par vider la trémie. Puis retirez le moteur de la tarrière en retirant la goupille de la tarrière. Retirez la plaque d'inspection de l'arbre de la tarrière dans la trémie pour pouvoir examiner l'arbre de la tarrière. Soulevez légèrement l'arbre de la tarrière de sorte que l'extrémité de l'arbre sorte du manchon inférieur de la tarrière. Retirez ensuite les deux écrous qui tiennent la pastille supérieure de la tarrière. Puis faites pivoter l'extrémité inférieure de l'arbre de la tarrière vers vous, jusqu'à ce que vous puissiez soulever l'arbre et le sortir du poêle. Après avoir sorti l'arbre, recherchez des pales déformées, des bavures ou des soudures cassées. Retirez tout corps étranger susceptible d'avoir provoqué le blocage. Vérifiez également le tube de la tarrière, en recherchant des signes de dommage, tels que des bavures, des zones rugueuses, ou des rainures creusées dans le métal qui pourraient être à l'origine du blocage.</p>	<p>L'arbre de la tarrière est coincé.</p>
<p>Retirez le moteur de l'arbre de la tarrière et essayez de le faire fonctionner. Si le moteur tourne, c'est l'arbre qui est coincé sur quelque chose. Si le moteur ne tourne pas, il est défectueux.</p>	<p>Le moteur de la tarrière est affecté d'une défaillance.</p>

L'écran affiche « E3 » clignotant	
Causes possibles	Solutions possibles: (Débranchez le poêle avant toute chose quand c'est possible.)
La trémie est vide de granulés.	Remplissez la trémie.
Le registre de réglage d'air est trop ouvert pour un réglage de chauffage trop bas.	Si le réglage de chauffage est réduit, vous devrez peut-être fermer complètement le registre.
Les orifices du pot de combustion sont bouchés.	Retirez le pot de combustion et nettoyez-le à fond.
L'entrée d'air, les chambres intérieures, ou le système d'évacuation sont partiellement obstrués.	Suivez toutes les procédures de nettoyage de la section d'entretien du Guide d'utilisation
L'interrupteur de sécurité de la trémie est affecté d'une défaillance ou la trémie est ouverte.	Lors de l'utilisation de l'appareil, vérifiez que le couvercle de la trémie soit fermé pour permettre à l'interrupteur de sécurité de la trémie de s'activer. Vérifiez les connexions des fils qui partent de l'interrupteur de sécurité de la trémie jusqu'au tableau de commande et au moteur de la trémie. Utilisez un testeur de continuité pour tester l'interrupteur de sécurité de la trémie; remplacez-le si nécessaire.
L'arbre de la trémie est coincé.	Commencez par vider la trémie. Retirez ensuite le moteur de la trémie en retirant la goupille de la trémie, puis retirez les deux boulons qui fixent le support de trémie au tube de trémie. Vous pouvez maintenant retirer le support du tube de trémie. Retirez les deux boulons du côté du tube de trémie pour déposer le roulement inférieur de la trémie. Tirez sur la trémie pour la sortir du tube afin de lever le blocage.
Le moteur de la trémie est affecté d'une défaillance.	Retirez le moteur de l'arbre de la trémie et essayez de le faire fonctionner. Si le moteur tourne, c'est l'arbre qui est coincé sur quelque chose. Si le moteur ne tourne pas, il est défectueux.
Le thermostatique de détection de feu (POF) a mal fonctionné.	Contournez temporairement le thermostatique POF en débranchant les deux fils et en les raccordant avec un petit morceau de fil. Puis rebranchez le poêle. Si le poêle s'allume et fonctionne, vous devez remplacer le thermostatique POF. Cette manœuvre est réservée aux tests. NE LAISSEZ PAS LE THERMODISQUE HORS CIRCUIT. Si le thermostatique POF restait hors circuit, les ventilateurs ne s'arrêteraient jamais et si le feu s'éteignait, la trémie continuerait à envoyer les granulés jusqu'à ce que la trémie soit vide.
La table de commande n'envoie pas le courant au thermostatique POF ou aux autres composants du système de trémie.	Une tension approximative de 5 V doit arriver au Thermostatique POF après 10 minutes de fonctionnement du poêle.

L'écran affiche « E2 » clignotant	
Causes possibles	Solutions possibles: (Débranchez le poêle avant toute chose quand c'est possible.)
Le tuyau souple de l'interrupteur de débit d'air ou les tuyaux de fixation au poêle pour le tuyau souple sont bouchés.	Débranchez le tuyau souple d'air de l'interrupteur de débit d'air et soufflez dans le tuyau. Si l'air circule librement, le tuyau souple et le tube sont ouverts. Si l'air ne circule pas dans le tuyau souple, utilisez un cintre à vêtements métallique pour le déboucher.
L'entrée d'air, le pot de combustion, les chambres de combustion internes, les ventilateurs de combustion ou le conduit d'évacuation sont bouchés par des cendres ou des corps étrangers.	Suivez toutes les procédures de nettoyage de la section d'entretien du Guide d'utilisation.
Le foyer n'est pas correctement scellé.	Vérifiez que la porte est fermée et que le joint est en bon état.
Le conduit d'évacuation est mal installé.	Vérifiez que l'installation du conduit d'évacuation satisfait aux critères du Guide d'utilisation.
Les connexions du fil de l'interrupteur de débit d'air sont défectueuses.	Vérifiez les connecteurs qui relient les fils gris à l'interrupteur de débit d'air.
Panne du ventilateur de combustion.	Lorsque le poêle est en marche, vérifiez si le ventilateur de combustion est en fonctionnement. Sinon, vérifiez l'alimentation électrique du ventilateur de combustion. Ce doit être la tension nominale. Si l'alimentation électrique est bonne, c'est le ventilateur qui est défectueux. Si l'alimentation est absente, reportez-vous au point No. 8.
Le tableau de commande n'envoie pas le courant au ventilateur de combustion.	Si l'alimentation électrique n'arrive pas au ventilateur de combustion, vérifiez toutes les connexions des fils électriques. Si tous les fils sont bien connectés, c'est le tableau de commande qui est défectueux.
Le tableau de commande n'envoie pas le courant à l'interrupteur de débit d'air.	Après 30 secondes de fonctionnement du poêle, la tension d'alimentation de l'interrupteur de débit d'air doit atteindre environ 5 V.
Panne de l'interrupteur d'air.	Pour vérifier l'interrupteur de débit d'air, débranchez le tuyau souple d'air du corps du poêle. L'autre extrémité restant branchée sur l'interrupteur d'air, aspirez très doucement depuis l'extrémité libre du tuyau (vous pouvez débrancher entièrement le tuyau souple du poêle et de l'interrupteur d'air pour vérifier qu'il ne soit pas bouché). Si vous entendez un clic, c'est que l'interrupteur de débit d'air fonctionne. ATTENTION, UNE DÉPRESSION TROP IMPORTANTE PEUT ENDOMMAGER L'INTERRUPTEUR DE DÉBIT D'AIR.

Lorsque le poêle ne fonctionne pas comme d'ordinaire, la première réaction est de demander à l'aide. Ce guide peut vous faire gagner du temps et économiser de l'argent en vous permettant de résoudre les problèmes simples par vous-même. Les problèmes rencontrés sont souvent le résultat de cinq facteurs seulement: 1) mauvais combustible; 2) mauvaise utilisation ou mauvais entretien; 3) mauvaise installation; 4) défaillance d'un composant; 5) défaut de fabrication. Vous pouvez en général résoudre les problèmes liés aux causes 1 et 2. Votre concessionnaire peut quant à lui régler les problèmes liés aux causes 3, 4 et 5. Reportez-vous aux schémas de la page 25 pour aider à localiser des pièces indiquées.

- Débranchez le cordon d'alimentation avant toute opération d'entretien ! REMARQUE: Le fait de placer l'interrupteur ON/OFF en position « OFF » ne coupe pas entièrement l'alimentation des composants électriques du poêle.

- Ne tentez jamais de réparer ou de remplacer une pièce du poêle sauf indication contraire dans les directives de ce guide. Tous les autres travaux doivent être effectués par un technicien qualifié.

L'écran affiche « E1 » clignotant

Causes possibles	Solutions possibles: (Débranchez le poêle avant toute chose quand c'est possible.)
------------------	--

Le poêle consomme trop de carburant	Ajustez la glissière du régulateur de carburant (voir la section « Comment régler le régulateur de carburant » de ce manuel). Fermez la glissière environ 1/4" après que votre poêle se soit refroidi. Redémarrez votre poêle. Si votre écran affiche à nouveau E1, fermez la glissière de 1/4" et recommencez.
-------------------------------------	---

Le ventilateur de convection surchauffe et déclenche l'arrêt de température interne.	Enlevez la poussière des bobinages et pales de ventilateur. Si le graissage du ventilateur ne suffit pas, il se peut que le ventilateur soit défectueux.
--	--

Le poêle est demeuré sur le réglage le plus élevé pendant de longues périodes.	En cas d'utilisation du poêle sur le réglage de chauffage le plus élevé, il se peut que la température de la pièce s'élève au point de créer une situation de surchauffe potentielle. Dans ce cas, essayez d'utiliser un réglage de chauffage inférieur.
--	--

Un autre combustible que les granulés de bois est brûlé dans le poêle.	Ce poêle à granulés a été conçu et testé pour brûler des granulés de bois. Recherchez la présence de combustibles autre que des granulés de bois. Aucun autre type de combustible n'a été approuvé pour ce poêle à granulés. En présence de signes d'utilisation d'autres types de combustible, cessez immédiatement de les utiliser.
--	---

Sur tension ou baisse de tension.	Une surtension, un pic ou une chute de tension peut provoquer le déclenchement du l'interrupteur de surchauffe. Vérifiez si une protection contre les surtensions est installée sur le poêle. Sinon, il est conseillé d'en installer une.
-----------------------------------	---

L'interrupteur de surchauffe fonctionne mal.	Si tous les autres éléments paraissent corrects, remplacez l'interrupteur de surchauffe.
--	--

ATTENTION: CET APPAREIL DE CHAUFFAGE AU BOIS A BESOIN D'INSPECTION PÉRIODIQUE ET LA RÉPARATION POUR UN FONCTIONNEMENT CORRECT. IL EST CONTRE LES RÉGLEMENTS FÉDÉRAUX POUR FAIRE FONCTIONNER CE POÊLE À BOIS D'UNE MANIÈRE INCOMPATIBLE AVEC LES INSTRUCTIONS DE CE MANUEL.

Informations sur le modèle	
Numéro de modèle	
Numéro de série	

Les informations contenues dans ce manuel du propriétaire sont spécifiques à votre appareil. Lors de la commande de pièces de rechange, les informations contenues dans ce manuel vous aideront à vous assurer que les bons articles sont commandés. Avant de contacter le service client, notez le numéro de modèle et le numéro de série de cet appareil. Cette information se trouve sur l'étiquette de certification apposée à l'arrière de l'appareil. D'autres informations qui pourraient être nécessaires sont le numéro de pièce et la description de l'article en question. Les références et les descriptions se trouvent dans la section «Pièces de réparation» de ce manuel. Une fois ces informations recueillies, vous pouvez contacter le service client par téléphone au 1-800-750-2723, poste 5051 ou par e-mail à parts@usstove.com.

POUR L'ASSISTANCE SUR LES PIÈCES, APPELEZ LE 800-750-2723, POSTE 5051 OU PAR COURRIEL: PARTS@USSTOVE.COM

COMMANDE DE PIÈCES DE RECHANGE

Tous les mois ou selon les besoins	Tous les jours	Agité	Vidé	Pot de combustion
		Brossée		Chambre de combustion
	Vérifiées		Vidées	Cendres
			Aspirées	Chambres intérieures
			Aspirées / Brossées	Pales du ventilateur de combustion
			Aspirée / Brossée	Turbine du ventilateur de convection
			Nettoyé	Système d'évacuation
			Inspectés	Joints
		Essuyée	Nettoyée	Vitre
				Trémie (fin de saison)
				Vidée et aspirée

Suivez le calendrier ci-dessous dans des conditions d'utilisation moyennes. Les joints autour de la porte et de la vitre doivent être inspectés et réparés ou remplacés si nécessaire.

CALENDRIER D'ENTRETIEN

modernes réchauffeurs réduisent considérablement la quantité de CO émise par la cheminée, l'exposition aux gaz dans des zones fermées ou confinées peut être dangereuse. Assurez-vous que vous les joints du poêle et les joints de cheminée sont en bon état de fonctionnement et d'étanchéité correctement pour assurer une exposition involontaire. Il est recommandé d'utiliser les deux écrans de fumée et de CO dans les zones ayant le potentiel de générer CO.

VÉRIFICATION ET NETTOYAGE DE LA TRÉMIE

Vérifiez périodiquement la trémie pour déterminer si de la scorie (des fines) s'est accumulée dans le système d'alimentation ou si des granulés sont restés collés à la surface de la trémie. Nettoyez-les si nécessaire. Joints de porte et de vitre inspectez périodiquement les joints de la porte principale et de la vitre. Il peut s'avérer nécessaire de retirer la porte pour faire remplacer les joints usés, déchirés ou compactés par votre revendeur agréé.

JOINTS DE PORTE ET DE VITRE

Inspecter régulièrement les principales portes et fenêtres en verre joints. La porte principale peut avoir besoin d'être enlevé pour avoir des joints effilochés, brisés ou compactés remplacés par votre revendeur agréé. La porte de cet appareil utilise un joint 5/8 po corde de diamètre.

MOTEURS DES VENTILATEURS

Nettoyez tous les ans les orifices d'aération des moteurs des ventilateurs d'évacuation et de distribution. Retirez le ventilateur d'évacuation du conduit d'évacuation et nettoyez ses pales dans le cadre des opérations de mise en marche en automne.

PEINTURE DE SURFACE

Les surfaces peintes peuvent être essuyées avec un chiffon humide. Si des rayures apparaissent, ou si vous souhaitez rénover la peinture, adressez-vous au revendeur agréé qui vous fournira un bidon de peinture à haute température adaptée.

VERRE

Nous vous recommandons d'utiliser un nettoyeur pour vitres de haute qualité. Si une accumulation de créosote ou de carbone s'accumule, vous pouvez utiliser de la laine d'acier et de l'eau pour nettoyer le verre. N'UTILISEZ PAS de nettoyeurs abrasifs. N'effectuez PAS le nettoyage lorsque la vitre est CHAUDE. N'essayez pas de faire fonctionner l'appareil avec du verre brisé. Le verre de remplacement peut être acheté auprès de votre revendeur américain Stove. Si le verre est brisé, suivez ces procédures de retrait:

1. Retirez les quatre vis et les retenues en verre.
2. Tout en portant des gants en cuir (ou tout autre gant adapté

ARRÊT AU PRINTEMPS

Après la dernière flambee du printemps, retirez tous les granulés restants de la trémie et du système d'alimentation à tarière. Enlevez tout d'abord les granulés avec une pelle, puis faites fonctionner la tarière jusqu'à ce que la trémie soit vide et que les granulés cessent de couler (il suffit pour cela d'appuyer sur l'interrupteur ON en gardant la porte d'observation ouverte). Passez l'aspirateur dans la trémie. Nettoyez soigneusement le pot de combustion et la chambre de combustion. Si le poêle est dans un endroit humide, il peut être souhaitable de pulvériser du silicone en aérosol à l'intérieur de la trémie nettoyée. Le système d'évacuation doit être soigneusement nettoyé.

MISE EN MARCHÉ À L'AUTOMNE

Avant de démarrer le premier feu de la saison de chauffage, vérifiez que la zone à l'extérieur des systèmes d'évacuation et d'admission d'air ne soit pas obstruée. Nettoyez tous les cendres volantes du système d'évacuation. Nettoyez tous les filtres du système d'évacuation et du tuyau d'entrée d'air extérieur. Activez toutes les commandes et vérifiez qu'elles fonctionnent correctement. C'est aussi le bon moment pour nettoyer à fond la totalité du poêle.

NE PAS abuser du verre de la porte en frappant, en claquant ou en traumatisant similaire. N'utilisez pas le réchaud avec le verre enlevé, fissuré ou cassé.

3. Réinstallez le nouveau verre en remontant les fixations et les vis, veillez à ne pas trop serrer les vis car cela pourrait endommager le verre.

à la manipulation du verre cassé), retirez soigneusement les morceaux de verre en vrac du cadre de la porte. Éliminer correctement tout le verre cassé. Seul le verre céramique à haute température de la taille et de l'épaisseur appropriées peut être utilisé. NE PAS substituer les matériaux alternatifs pour le verre. Contactez votre revendeur agréé pour obtenir ce verre.

NE JAMAIS UTILISER CE PRODUIT SANS SURVEILLANCE

CENDRES VOLANTES
Elles s'accumulent dans la portion horizontale du conduit d'évacuation. Bien qu'elles ne soient pas combustibles, elles peuvent gêner le flux normal d'évacuation. Elles doivent donc être périodiquement éliminées.

ENLÈVEMENT ET ÉLIMINATION DES CENDRES

AVERTISSEMENT:
Laissez le poêle refroidir avant d'effectuer tout entretien ou nettoyage. Les cendres doivent être évacuées dans un récipient métallique doté d'un couvercle hermétique. Le récipient à cendres fermé doit être déposé sur une surface non combustible ou sur le sol, bien à l'écart de toute matière combustible. **AVANT L'ÉLIMINATION DÉFINITIVE.**

Retirez les cendres périodiquement pour éviter l'accumulation inutile de cendres. Retirez les cendres une fois l'unité refroidie. Les cendres doivent être placées dans un récipient en métal avec un couvercle hermétique. Le contenant fermé de cendres doit être placé sur un sol incombustible ou sur le sol, bien éloigné de tout matériau combustible, en attendant l'élimination finale. Si les cendres sont éliminées par enfouissement dans le sol ou autrement dispersées localement, elles doivent être conservées dans le récipient fermé jusqu'à ce que toutes les braises aient été complètement refroidies. Le conteneur ne doit pas être utilisé pour d'autres déchets ou l'élimination des déchets. S'ils sont combinés avec des substances combustibles, les cendres et les braises peuvent s'enflammer. L'élimination des cendres est la suivante:

1. Laissez le feu s'éteindre et laissez l'appareil refroidir à température ambiante.
2. Assurez-vous que le poêle à granulés est à température ambiante avant de le toucher. Ouvrez la porte, retirez le pot de combustion et videz-le dans un récipient en métal.
3. Aspirez les cendres de la chambre de combustion. ASSUREZ-VOUS QUE LES CENDRES SONT FROIDES AVANT D'ASPIRER. Certains aspirateurs peuvent laisser échapper des cendres dans la pièce. Votre aspirateur doit avoir un filtre ou un sac spécial pour éliminer les fuites.
4. Réinstallez le pot de combustion.

FUMÉE ET CO MONITEURS

La combustion du bois produit naturellement le monoxyde de carbone (CO) et de la fumée. CO est un gaz toxique lorsqu'il est exposé à des concentrations élevées pendant des périodes de temps prolongées. Alors que les systèmes de combustion

AVERTISSEMENT:

- LE DÉFAUT DE NETTOYAGE ET D'ENTRETIEN DE CET APPAREIL COMME INDiqué PEUT ENTRAÎNER UNE BAISSÉ DES PERFORMANCES ET UN RISQUE POUR LA SÉCURITÉ.
- DÉBRANCHEZ LE CORDON ÉLECTRIQUE DU POÊLE AVANT DE RETIRER LE PANNEAU ARRIÈRE OU D'OUVRIr LE SYSTÈME D'ÉVACUATION POUR TOUTE TÂCHE D'INSPECTION, DE NETTOYAGE OU D'ENTRETIEN.
- NE PROCÉDEZ JAMAIS À L'INSPECTION, AU NETTOYAGE OU À L'ENTRETIEN SUR UN POÊLE CHAUD.
- N'UTILISEZ PAS LE POÊLE SI LA VITRE EST CASSÉE, IL POURRAIT EN RÉSULTER UNE FUIrE DE GAZ DE COMBUSTION.

ÉLIMINATION DE LA CRÉOSOTE FORMATION, INSPECTION ET

MISE EN GARDE:
LE SYSTÈME D'ÉCHAPPEMENT DOIT ÊTRE VÉRIFIÉ MENSUEL PENDANT LA SAISON DE BRÛLURE POUR TOUT ACCUMULATION DE SUIE OU DE CRÉOSOTE.

Lorsque le bois brûle lentement, il produit du goudron et d'autres vapeurs organiques qui se combinent avec l'humidité rejetée pour former la créosote. Les vapeurs de créosote se condensent dans un conduit de cheminée relativement froid ou si le feu vient de démarquer ou brûle lentement. Ainsi, les résidus de créosote s'accumulent sur le boisseau. Si elle prend feu, cette créosote produit un feu extrêmement chaud qui peut endommager la cheminée, voire détruire la maison. En dépit de leur grande efficacité, les poêles à granulés peuvent accumuler de la créosote dans certaines conditions. Le raccord et le conduit de cheminée doivent être inspectés par une personne qualifiée une fois par an ou par tonne de granulés pour déterminer si une accumulation de créosote ou de cendres volantes s'est produite. Si la créosote s'est accumulée, elle doit être enlevée pour réduire le risque de feu de cheminée. Inspectez le système au niveau du raccord avec le poêle et en haut de la cheminée. Les surfaces plus froides ont tendance à accumuler les dépôts de créosote plus rapidement; il est donc important de vérifier la cheminée par le haut ainsi que par le bas. La créosote doit être éliminée avec une brosse spécialement conçue pour le type de cheminée utilisée. Un ramonneur qualifié peut fournir ce service. Il est également conseillé d'inspecter, de nettoyer et si nécessaire de réparer la totalité du système avant chaque saison de chauffage. Pour nettoyer la cheminée, déconnecter l'évacuation du poêle.

CHAMBRES INTÉRIEURES

- **Graver Pot** - Périodiquement enlever et nettoyer le pot de combustion et la zone à l'intérieur du logement du pot de combustion. En particulier, il est conseillé de nettoyer les trous dans le pot de combustion pour éliminer toute accumulation qui peut empêcher l'air de se déplacer à travers le pot de combustion librement.

- **Echangeur de chaleur** - Il y a une plaque à nettoyer des deux

côtés de l'échangeur de chaleur qui ont besoin d'être enlevé pour le nettoyage des cendres volantes hors de l'échangeur de chaleur. Les regards de nettoyage sont situés à l'intérieur des portes d'armoires, sur les coins avant inférieurs de l'échangeur de chaleur. Pour accéder à ces outs propres, vous devez retirer les deux panneaux latéraux. Les sorties propres sont fixées à la chambre de combustion avec (2) vis 5/16 ". Retirez les feuilles propres et aspirez les cendres accumulées. Cela devrait être fait au moins une fois par mois ou plus fréquemment si de grandes quantités de cendres sont remarquées lors du nettoyage ou si le poêle ne semble pas être brûler correctement.

Si un aspirateur est utilisé pour nettoyer votre poêle, nous vous suggérons d'utiliser l'aspirateur AV15E AshVac. L'AV15E AshVac est conçu pour l'élimination des cendres. Certains aspirateurs ordinaires (c.-à-d. Les aspirateurs d'atelier) peuvent laisser s'échapper des cendres dans la pièce.

NE PAS ASPIRER LES CENDRES CHAUDES.

AVERTISSEMENT:

L'ENSEMBLE DE MAINTENANCE L'ENTRETIEN PROPRE DETERMINANT UNE PERFORMANCE DE CE POËLE.

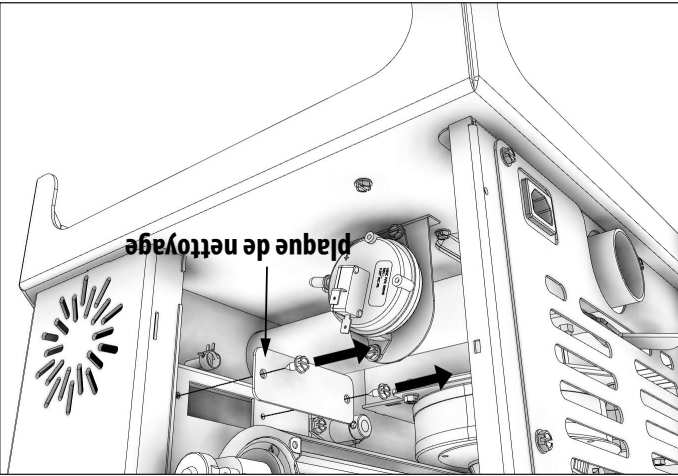
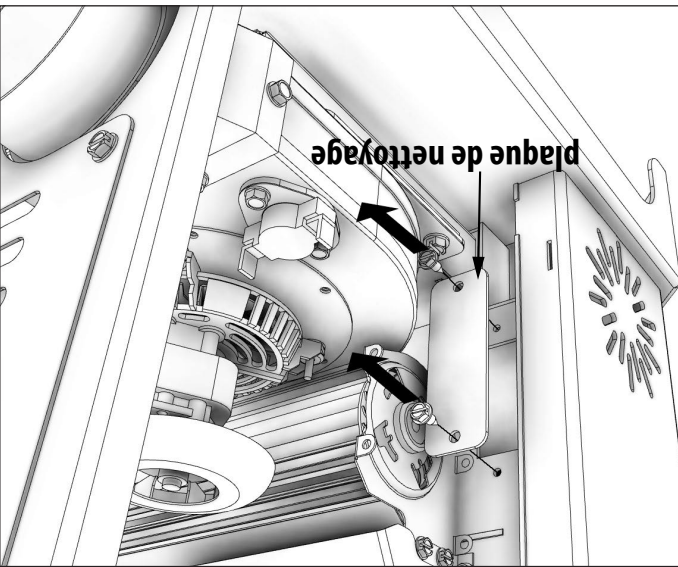

REMARQUE: L'ouverture de la porte du poêle pendant plus de 30 secondes pendant le fonctionnement provoque un changement de pression suffisant pour activer l'interrupteur pneumatique qui arrête l'alimentation en combustible. Le poêle s'éteint et la mention « E2 » s'affiche sur l'écran à deux chiffres. Le poêle doit s'arrêter complètement avant de pouvoir être redémarré.

2. En cas de défaillance du ventilateur de combustion, un interrupteur pneumatique interrompt automatiquement la tarrière.

REMARQUE: Sur certains appareils, une fois le bouton de réinitialisation déclenché, comme un disjoncteur, il faut appuyer dessus pour redémarrer le poêle. Sur d'autres appareils, le thermostat ne comporte pas de bouton de réinitialisation et se réinitialise lorsque le poêle a refroidi. Le fabricant vous recommande de vous adresser au revendeur si cela se produit car cela peut indiquer un problème plus grave. Il peut s'avérer nécessaire d'appeler le service de réparation.

A. Détecter une surchauffe du poêle et arrêter le système d'alimentation en combustible ou la tarrière.

B. En cas de dysfonctionnement du ventilateur de convection, le thermostat haute température arrête automatiquement la tarrière, ce qui prévient une surchauffe du poêle.

1. Ce poêle est équipé d'un thermostat haute température. Cet appareil comporte un thermostat à réarmement manuel. Cet interrupteur de sécurité a deux fonctions.

Pour arrêter le poêle, il suffit d'appuyer sur la touche « POWER » du tableau d'affichage. Le témoin vert repasse au rouge lorsqu'on appuie sur la touche « POWER ». Le moteur de la tarrière s'arrête et les ventilateurs continuent de fonctionner jusqu'à ce que la température de la chambre de combustion interne ait baissé jusqu'à un niveau prédéfini.

NE JAMAIS ARRÊTER CET APPAREIL EN LE DÉBRANCHANT DE LA SOURCE D'ALIMENTATION.

AVERTISSEMENT:

PROCÉDURE D'ARRÊT

Ce poêle à bois a un taux de combustion faible minimum, défini par le fabricant, qui ne doit pas être modifié. Il est contraire à la réglementation fédérale de modifier ce paramètre ou d'utiliser ce radiateur à bois d'une manière non conforme aux instructions d'utilisation de ce manuel.

AVERTISSEMENT DE SABOTAGE

- GARDEZ LE COUVERCLE DE LA TRÉMIE FERMÉ À TOUT MOMENT, SAUF PENDANT LE REMPLISSAGE.
- NE REMPLISSEZ PAS TROP LA TRÉMIE.

AVERTISSEMENT:

- LA TRÉMIE ET LE COUVERCLE DU POÊLE SONT CHAUDS PENDANT LE FONCTIONNEMENT ; VOUS DEVEZ TOUJOURS PROTÉGER VOS MAINS LORS DU REMPLISSAGE DU POÊLE.
- NE TOUCHEZ PAS AUX SURFACES CHAUDES DU POÊLE. ENSEIGNEZ AUX ENFANTS LES DANGERS DES POÊLES À HAUTE TEMPÉRATURE. LES JEUNES ENFANTS DOIVENT ÊTRE SURVEILLÉS LORSQU'ILS SE TROUVENT DANS LA MÊME PIÈCE QUE LE POÊLE.
- NE PLACEZ JAMAIS VOTRE MAIN PRÈS DE LA TARIÈRE LORSQUE LE POÊLE EST EN MARCHÉ.
- NOUS VOUS RECOMMANDONS DE NE PAS LAISSER LA TRÉMIE TOMBER EN DESSOUS DU 1/4 PLEIN.

AVERTISSEMENT:

RECHARGE EN COMBUSTIBLE

Le feu s'éteint; le moteur de la tarrière et les ventilateurs restent en fonctionnement jusqu'à ce que le poêle ait refroidi. Cela peut prendre 30 minutes ou plus, en fonction de la chaleur résiduelle dans l'appareil. Après l'arrêt des composants du poêle, tous les témoins de l'écran s'éteignent et l'écran à deux chiffres affiche « E3 » en clignotant.

SI LE POÊLE MANQUE DE GRANULES

Lors du démarrage du poêle, le ventilateur de la pièce ne se met pas en marche tant que l'échangeur thermique du poêle n'est pas chaud. Cela prend habituellement environ 10 minutes après le démarrage.

VENTILATEUR DE LA PIÈCE

- NE FAITES PAS FONCTIONNER VOTRE POÊLE AVEC LA PORTE VUE OUVERTE. LA TARIÈRE N'ALIMENTERA PAS DE GRANULES DANS CES CIRCONSTANCES ET UN PROBLÈME DE SÉCURITÉ PEUT PROVOQUER DES ÉTINCELLES OU DES FUMÉES ENTRANT DANS LA PIÈCE.
- LA PORTE D'ALIMENTATION DOIT ÊTRE FERMÉE ET SCÉLÉE PENDANT LE FONCTIONNEMENT.

AVERTISSEMENT:

Si la porte est ouverte pendant le fonctionnement du poêle, elle doit être refermée dans les 30 secondes, sinon le poêle s'éteint. Si le poêle s'éteint, appuyez sur l'interrupteur ON/OFF pour le redémarrer. Le poêle doit être complètement arrêté et débranché avant de pouvoir être redémarré.

OUVERTURE DE LA PORTE

être soit complètement fermé, soit ouvert pas plus d'un quart du trajet. Si le registre est ouvert trop loin, le feu peut s'éteindre.

responsabilité en cas de dommages dus à des granules de

mauvaise qualité.

AVERTISSEMENT:

- GARDER LES OBJETS ÉTRANGERS HORS DE LA TRÉMIE.
- LES PIÈCES MOBILES DE CE POÊLE SONT MUES PAR DES MOTEURS ÉLECTRIQUES AU COUPLE ÉLEVÉ. ÉLOIGNEZ TOUTES LES PARTIES DU CORPS DE LA TARIÈRE LORSQUE LE POÊLE EST BRANCHÉ SUR LA PRISE ÉLECTRIQUE. CES PIÈCES MOBILES PEUVENT COMMENCER À BOUGER À TOUT MOMENT LORSQUE LE POÊLE EST BRANCHÉ.

VÉRIFICATION AVANT LA MISE EN MARCHÉ

Retirez le pot de combustion, vérifiez qu'il soit propre et qu'aucun des orifices d'air ne soit bouché. Nettoyez la chambre de combustion puis réinstallez le pot de combustion. Nettoyez la vitre de la porte si nécessaire (un chiffon sec ou une serviette en papier suffit généralement). N'utilisez jamais de produits nettoyants abrasifs sur la vitre ou la porte. Vérifiez le combustible dans la trémie, et remplissez-la si nécessaire.

CONSTRUIRE UN FEU

N'utilisez jamais de grille ou autre moyen de supporter le carburant. Utilisez uniquement le pot de combustion fourni avec ce radiateur. Le couvercle de la trémie doit être fermé pour que l'unité puisse alimenter des granules. Pendant la période de démarrage:

- Assurez-vous que le pot de combustion ne contient pas de granules.
- N'ouvrez PAS la porte de visualisation.
- Il se peut que le registre doit être fermé pendant le démarrage.
- N'ajoutez PAS de granules dans le pot de combustion à la main.

REMARQUE: Au cours des premiers incendies, votre poêle émettra une odeur lorsque la peinture à haute température durcit ou deviendra assainie au métal. Le maintien de petits incendies minimisera cela. Évitez de placer des articles sur la cuisinière pendant cette période car la peinture pourrait être affectée. Les tentatives pour atteindre des débits de chaleur dépassant les spécifications de conception du réchauffeur peuvent entraîner des dommages permanents au réchauffeur.

LE DÉMARRÉUR DE FEU AUTOMATIQUE

Remplissez la trémie et nettoyez le pot de combustion.

1. Appuyez sur l'interrupteur ON/OFF. Assurez-vous que le témoin vert s'allume.

2. Le registre de tirage doit être complètement fermé ou ouvert d'un quart au maximum pendant le démarrage. C'est variable en fonction de votre installation et de l'altitude.

RÉGLAGE DU REGISTRE DE TIRAGE

Si le feu ne démarre pas dans les 12 minutes, appuyez sur l'interrupteur ON/OFF, attendez quelques minutes, nettoyez le pot de combustion et recommencez la procédure.

3. Réglez la vitesse d'alimentation en appuyant sur la touche « Heat Level Advance » (Augmentation du niveau de chauffage).

Une fois le feu bien démarré, réglez le registre pour obtenir la flamme voulue, en l'ouvrant au fur et à mesure que vous augmentez le réglage de la température. (Voir « Commande Du Registre De Tirage ».)

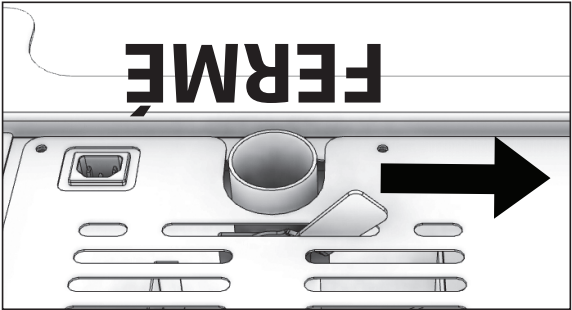

Le levier de commande du registre est situé à l'arrière du poêle sur le côté inférieur gauche. Le réglage par défaut de la commande du registre doit être complètement ouvert. Le registre ajuste l'air de combustion. Ce contrôle est nécessaire en raison des caractéristiques de combustion variées des installations individuelles, des différences marquées de granules et des débits d'alimentation des granules. Il vous permet d'améliorer l'efficacité de votre poêle. Fournir un air de combustion correct réduira la fréquence de nettoyage de votre porte vitrée et empêchera l'accumulation rapide de crésote à l'intérieur de votre poêle et de votre cheminée. Vous devez ajuster le registre en fonction de l'apparence du feu. Un feu bas, rougâtre et sale peut être amélioré en tournant légèrement le registre vers la droite. Un feu de « chalumneau » peut être amélioré en tournant légèrement l'amortisseur vers la gauche. En règle générale, sur des réglages de vitesse d'avance inférieurs, le registre doit être plus à gauche pour le fermer. Sur des vitesses d'alimentation plus élevées, le registre doit être plus ouvert en le réglant davantage vers la droite. Par essais et erreurs, vous trouverez le meilleur réglage. Consultez votre revendeur si vous avez besoin d'aide. REMARQUE: Sur la plage de chaleur « 1 », le registre doit

Cet appareil est équipé d'un régulateur de carburant pour ajuster la quantité de carburant autorisée à passer dans l'ensemble de la vis sans fin. Le régulateur de carburant est situé à l'intérieur de la trémie. Remarque: le paramètre d'usine par défaut pour cela est complètement ouvert. Pour diminuer le débit de granulés, abaissez le régulateur de carburant.

1. Éteignez et débarrachez l'appareil.
2. Desserrez les deux écrous à oreilles.
3. Ajustez vers le haut pour augmenter ou vers le bas pour réduire la consommation de carburant en fonction de la taille des granulés.
4. Serrez les deux écrous à oreilles.

Cet appareil est conçu pour brûler uniquement PFI pellets Premium qualité. NE PAS BRÛLER.

1. Des déchets;
2. Coupures de gazon ou les déchets de jardin;
3. Les matériaux contenant du caoutchouc, y compris les pneumatiques;
4. Les matériaux contenant de plastique;
5. Produits pétroliers des déchets, des peintures ou des diluants de peinture ou de produits d'asphalte;
6. Les matériaux contenant de l'amiante;
7. Les débris de construction ou de démolition;
8. Liens ou de bois traité sous pression Railroad;
9. Fumier ou restes d'animaux;
10. Sel de bois flotté de l'eau ou d'autres matériaux préablement eau salée saturés;
11. Bois de; ou
12. Les produits de papier, de carton, de contreplaqué ou de particules. L'interdiction de la combustion de ces matériaux n'interdit pas l'utilisation des démarrateurs de feu fabriqués à partir de papier, de carton, de sciure, de cire et substances similaires dans le but de déclencher un incendie dans un poêle à bois affecté.

AVERTISSEMENT:
<ul style="list-style-type: none"> • N'UTILISEZ PAS DE PRODUITS CHIMIQUES OU DE FLUIDES POUR ALLUMER LE FEU - N'UTILISEZ JAMAIS D'ESSENCE, DE COMBUSTIBLE POUR LANTERNE DE TYPE ESSENCE, DE KÉROSENE, DE LIQUIDE À BRIQUET À CHARBON OU DE LIQUIDES SIMILAIRES POUR ALLUMER OU «RAFFRAÎCHIR» UN FEU DANS CE POÊLE. GARDEZ TOUS CES LIQUIDES ÉLOIGNÉS DU POÊLE PENDANT SON UTILISATION. • CHAUD EN FONCTIONNEMENT. TENIR LES ENFANTS, LES VÊTEMENTS ET LES MEUBLES À L'ÉCART. LE CONTACT PEUT CAUSER DES BRÛLURES DE LA PEAU.

CARBURANT APPROPRIÉ

Brûler ces matériaux peut entraîner la libération de fumées toxiques ou de rendre l'appareil de chauffage de la fumée inefficace et cause.

AVERTISSEMENT:
<p>L'APPAREIL EST CONÇU POUR ÊTRE UTILISÉ AVEC DU COMBUSTIBLE EN GRANULÉS CONFORME À LA NORME ÉTABLIE PAR LE PELLETT FUEL INSTITUTE (PFI). L'UTILISATION D'AUTRES COMBUSTIBLES ANNULE LA GARANTIE.</p>

Votre poêle à granulés est conçu pour brûler des granulés de bois dur de qualité supérieure conformes à la norme PFI (Pellet Fuels Institute) (densité minimale de 40 lb par pied cube, diamètre de 1/4 à 5/16 moins de 8 200 BTU / lb, humidité inférieure à 8% en poids, cendres inférieure à 1% en poids et sel inférieure à 300 parties par million). Les granulés mous, contenant une quantité excessive de sciure de bois en vrac, qui ont été ou sont mouillés, réduiront les performances. Rangez vos pellets dans un endroit sec. NE stockez PAS le carburant dans les dégagements d'installation de l'appareil ou dans l'espace requis pour faire le plein et enlever les cendres. Cela pourrait provoquer un incendie. Ne pas trop brûler ou utiliser des combustibles volatils ou des combustibles, cela pourrait causer des dommages aux personnes et à la propriété. Cet appareil n'est homologué que pour brûler du carburant sous forme de granulés de bois ! Les granulés approuvés mesurent 1/4 po. Ou 5/16 po. De diamètre et pas plus de 1 po. De long. Les granulés plus longs ou plus épais peuvent bloquer les ailettes de la tarrière, ce qui empêche une bonne alimentation en granulés. Il s'agirait d'une violation sous d'autres formes que des granulés. Il s'agirait d'une violation et cela annulerait toutes les garanties. La conception du poêle intègre l'alimentation automatique des granulés dans le feu selon un rythme soigneusement calculé. Un autre combustible introduit à la main n'augmenterait pas la production de chaleur, mais pourrait nuire gravement aux performances du poêle en générant beaucoup de fumée. Ne brûlez pas de granulés mouillés. Les performances du poêle dépendent fortement de la qualité des granulés. Évitez les marques de granulés qui présentent les caractéristiques suivantes :

- Un excès de fines – Le terme « fines » décrit les granulés écrasés ou les matériaux libres qui ressemblent à de la sciure ou à du sable. Il est possible de tamiser les granulés avant de les placer dans la trémie pour éliminer la plupart des fines.
- Des liants – Certains granulés sont produits avec des matériaux liants qui les agglutinent, les « lient ».
- Un contenu élevé en cendres – Ces granulés de mauvaise qualité créent souvent de la fumée et salissent la vitre. L'entretien devra être plus fréquent. Il faudra vider le pot de combustion et aspirer la totalité du système plus fréquemment. Des granulés de mauvaise qualité pourraient endommager la tarrière. Nous ne pouvons accepter aucune

NE JAMAIS UTILISER CE PRODUIT SANS SURVEILLANCE

COMMANDES DU TABLEAU

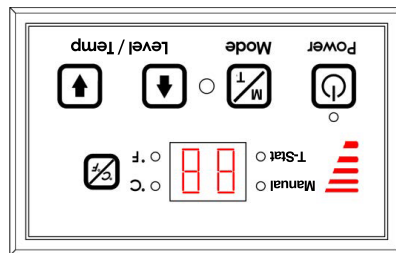

Les ventilateurs et l'alimentation en carburant automatique sont contrôlés à partir d'un panneau situé sur le dessus de cet appareil. Les fonctions du panneau de commande sont les suivantes.

A. INTERRUPTEUR ON/OFF (BOUTON DE MISE EN MARCHÉ)

- En appuyant sur ce bouton, le poêle s'allume automatiquement. Aucun autre allume-feu n'est nécessaire. L'allumeur reste activé pendant au moins 10 minutes et jusqu'à 12 minutes en fonction du moment où le seuil de détection de feu est atteint. Le feu devrait démarrer en 5 minutes environ.

- Le témoin rouge situé au-dessus du bouton « POWER » passe au vert lorsqu'il est enfoncé et reste vert jusqu'à l'arrêt du poêle.

- Après l'appui sur le bouton « POWER », le moteur de la tarrière fonctionne pendant 3,5 minutes, puis s'arrête pendant 1 minute. Pendant le reste de la période de démarrage, le moteur de la tarrière fonctionne sur le réglage « 1 » de niveau de chauffage.
- Pendant le démarrage, le réglage du niveau de chauffage (touches H et L) modifie le niveau du témoin de plage de chaleur, mais les conditions de fonctionnement du poêle ne changent pas avant la fin de la période de démarrage.

- Pendant la période de démarrage, le feu doit démarrer en 12 minutes, sinon le poêle passe en mode d'erreur et affiche le code E4.

- Pendant la phase de démarrage, la touche Mode n'est pas fonctionnelle.

B. TOUCHES FLÉCHÉES DE NIVEAU / TEMPÉRATURE

- Ces touches permettent de régler le débit d'alimentation des granulés, et par conséquent la production ou la plage de chaleur du poêle.
- Les niveaux de production de chaleur changent progressivement sur le diagramme en barres, passant du niveau « 1 » au niveau « 5 » de chauffage.

C. Touche °C / °F

- La touche °C / °F fait passer l'affichage à deux chiffres des degrés Celsius aux degrés Fahrenheit et vice-versa.

D. TOUCHE mode (M/T)

- Le Mode de fonctionnement du poêle peut être Manuel ou commandé par un Thermostat. Des diodes distinctes, à gauche de l'écran à deux chiffres, indiquent le mode de fonctionnement – Manuel ou T-Stat. Le poêle doit être en mode de fonctionnement normal pour pouvoir passer du mode Manuel au mode T-Stat.
- Le mode Manuel fonctionne conformément aux 5 niveaux de réglage d'alimentation sur le diagramme, du niveau de chauffage « 1 » au niveau « 5 ».
- Le mode T-Stat fonctionne de la manière suivante :

- Une fois le poêle en mode de fonctionnement, il est possible de le placer en mode T-Stat.
- Les touches fléchées Haut et Bas de Niveau / Température permettent de modifier la température de déclenchement (point de consigne).
- Une fois la température souhaitée atteinte, l'écran à deux chiffres clignote pendant quatre secondes et indique la température réelle de la pièce.
- Lorsque le poêle atteint une plage de 3 °F autour du point de consigne souhaité, il revient à la plage de chaleur pour laquelle il était réglé avant de passer en mode T-Stat (si le poêle était réglé sur le niveau de chauffage « 5 » avant de passer en mode T-Stat, il revient à niveau de chauffage « 5 » lorsqu'il atteint la plage de 3 °F autour du point de consigne.
- Lorsque le poêle atteint le point de consigne souhaité, il passe au niveau de chauffage « 1 ».
- Lorsque la température ambiante passe sous le point de consigne souhaité, le poêle chauffe de nouveau jusqu'à la température souhaitée.

COMMENT RÉGLER LE RÉGULATEUR DE CARBURANT

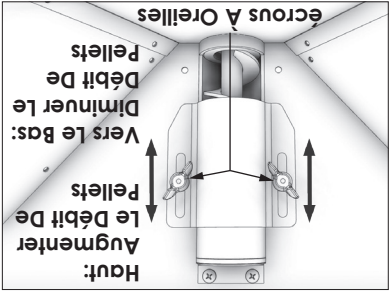

Il est courant dans l'industrie des granulés que la taille moyenne des granulés varie. En raison des différentes tailles de granulés,

VENTILER VOTRE POËLE À GRANULÉS DANS UN SYSTÈME DE CHEMINÉE EXISTANT DE 6" PO

ATTENTION:

SI vous installez votre poêle à granulés en remplacement d'un poêle à bois existant, vous pouvez installer votre poêle à granulés en utilisant le système de ventilation de 6 po existant.

1. Vous devez faire nettoyer et / ou inspecter le système de cheminée existant par un ramoneur qualifié avant de procéder à l'installation de votre poêle à granulés.
2. Vous trouverez ci-dessous des exemples d'installations utilisant le numéro de pièce 860001, transition de 3 à 6 pouces vers un tuyau de connecteur de 6 pouces. les illustrations ci-dessous ne sont que des exemples. Veuillez confirmer à tous les codes du bâtiment locaux ou réglementations ayant compétence avant de demander à un installateur qualifié de procéder à cette installation.

AVERTISSEMENT:

Vous voudrez peut-être localiser les utilitaires ou les obstacles à l'intérieur du mur avant de tenter cette installation. Assurez-vous de garder à l'esprit les exigences de dégagement de votre unité

1. Marquez la zone, puis coupez le mur pour l'installation de l'évent si nécessaire.
2. Installez le dé à coudre mural comme spécifié par le fabricant. (dé à coudre de mur vendu séparément)
3. Installez la ventilation.

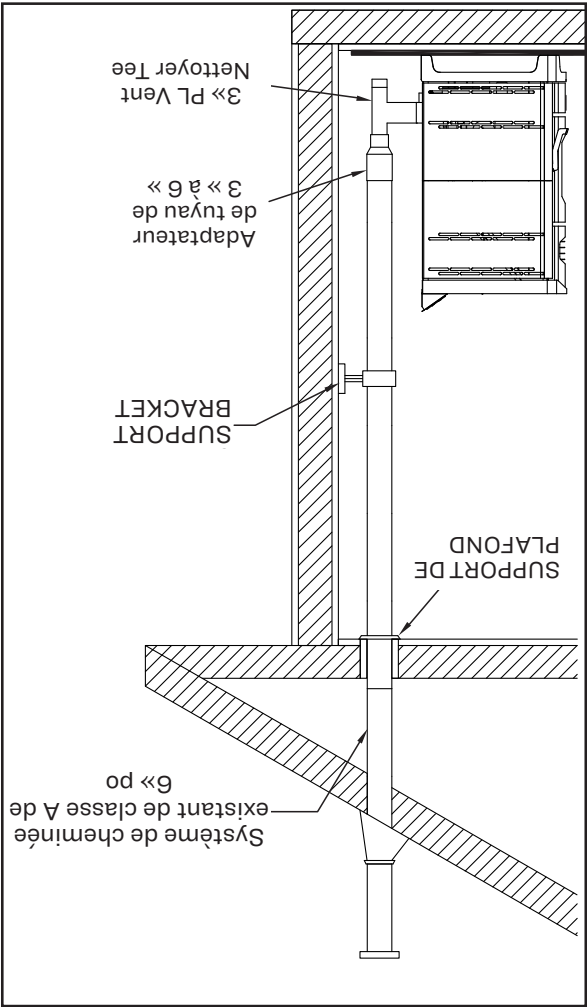

- C. Dégagement minimum de 3 pi. (0,91 m) de tout bâtiment adjacent.
- D. Dégagement minimum de 7 pi. (2,13 m) au-dessus de tout passage public.
- E. Dégagement minimum de 2 pi. (0,61 m) au-dessus de toute plante, herbe ou autre matériau combustible.
- F. Dégagement minimum de 3 pi. (0,91 m) autour de l'entrée d'air forcée de tout appareil.
- G. Dégagement minimum de 2 pi. (0,61 m) sous les avancées de toiture ou surplombs.
- H. Dégagement minimum de 1 pi. (0,3 m) à l'horizontale de tout mur en matériau combustible.
- I. Doit se trouver au minimum à 3 pi. (0,91 m) au-dessus du toit et à 2 pi. (0,61 m) au-dessus de toute fatière du toit située à moins de 10 pi (3,05 m).

INSTALLATION AU TRAVERS DU MUR (INSTALLATION RECOMMANDÉE)

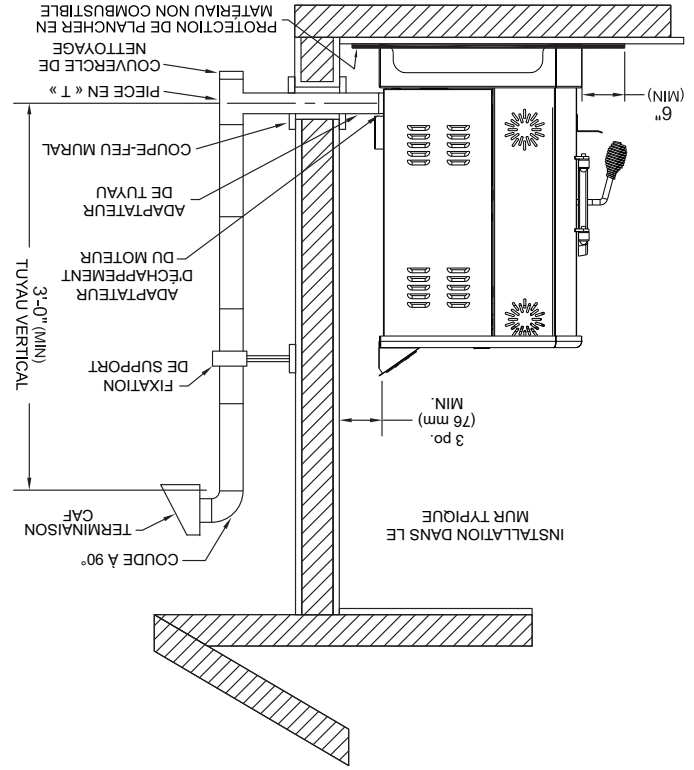

Au Canada, l'installation doit être conforme à la norme CAN/CSA-B365. Pour évacuer l'appareil par le mur, raccordez l'adaptateur de tuyau à l'adaptateur d'échappement du moteur. Si l'adaptateur d'échappement se trouve à 18 po (762 mm) au moins au-dessus du sol, il est possible de traverser le mur avec une section droite de conduit d'évacuation pour poêle à granulés. Le concessionnaire revendeur du poêle devrait pouvoir vous fournir un kit adapté à la plupart des cas pour cette installation, dont une bague murale permettant de préserver le dégagement nécessaire dans un mur en matériau combustible. Une fois à l'extérieur de la structure, un dégagement de 3 po (76 mm) doit être conservé par rapport au mur extérieur et un T de nettoyage doit être placé sur le tuyau selon un angle de 90 degrés en s'éloignant de la maison. Puis une section de tuyau d'au moins 3 pi (0,91 m) doit être ajoutée, avec un chapeau horizontal pour achever l'installation. Un support doit être placé juste au-dessous du chapeau de sortie, ou à raison d'un support tous les 4 pi (1,22 m) pour rendre le système plus stable. Si vous vivez dans une région où la neige est abondante, il est recommandé que la sortie de l'installation se trouve à plus de 3 pi (0,91 m) pour échapper à la ligne de congère. Cette même installation peut être utilisée si le poêle se trouve sous le niveau du sol en ajoutant simplement la section de nettoyage et un tuyau vertical à l'intérieur jusqu'au niveau du sol. Avec cette installation, il faut tenir compte de la ligne de congère, des herbes et des feuilles mortes. Nous recommandons une élévation verticale minimum de 3 pi (0,91m) à l'intérieur ou à l'extérieur de la maison. L'installation « à travers le mur » est la moins chère et la plus simple. Ne jamais placer la sortie d'évacuation sous une terrasse, dans une alcôve, sous une fenêtre ou entre deux fenêtres. Nous recommandons les kits Simpson Dura-Vent® ou Metal-Fab®.

INSTALLATION PAR LE TOIT/LE PLAFOND

En cas d'évacuation des fumées du poêle par le plafond, le tuyau est raccordé comme pour l'évacuation par le mur, mais le T de nettoyage est toujours à l'intérieur de la maison et un adaptateur de 3 po (76 mm) est ajouté avant le T de nettoyage. Vous devez toujours utiliser les brides de support de plafond et le solin de toit adaptés (fournis par le fabricant de conduits; suivez les instructions du fabricant). Il est important de noter que si la longueur de tuyau vertical est supérieure à 12 pi (3,7 m), la taille du conduit d'évacuation pour poêle à granulés doit être de 4 po (102 mm) de diamètre. Ne dépassez pas 4 pi (1,22 m) de longueur horizontale de tuyau et utilisez le moins de coudes possible. S'il est nécessaire de décaler l'axe du tuyau, il est préférable d'installer des coudes à 45 degrés plutôt qu'à 90 degrés.

évacuation de type « PL » de 3 po (76 mm). La longueur totale de l'évacuation horizontale NE DOIT PAS dépasser 4 pi (1,22 m). Ceci pourrait provoquer une contre-pression. N'utilisez pas plus de 180 degrés de coudagage (deux coudes à 90 degrés, ou deux coudes à 45 degrés et un coude à 90 degrés, etc.) pour conserver un tirage adéquat.

IMPORTANT DU PROJET CORRECTE

Le tirage est la force qui déplace l'air de l'appareil à travers la cheminée. Le montant du projet dans votre cheminée dépend de la longueur de la cheminée, la géographie locale, les obstructions avoisinantes et d'autres facteurs. Trop projet peut causer des températures excessives dans l'appareil. Un tirage inadéquat peut provoquer un retour de fumée dans la pièce et «brancher» de la cheminée. Un tirage inadéquat entraînera l'appareil à une fuite de fumée dans la pièce par appareil et le connecteur de cheminée joints. Une combustion incontrôlable ou une température excessive indique un tirage excessif. Prendre en compte l'emplacement de la cheminée pour assurer qu'il ne soit pas trop proche de voisins ou dans une vallée qui peut causer des conditions insalubres ou nuisibles.

TYPE D'ÉVACUATION POUR POÊLE A GRANULES

Utilisez pour l'installation un système d'évacuation pour poêle à granulés de type « PL » de 3 ou 4 po. (76 à 102 mm) homologué UL et fixez-le au raccord de tube installé à l'arrière du poêle (utilisez un adaptateur de 3 ou 4 po. pour un tuyau de 4 po.). Le raccord à l'arrière du poêle doit être étanchéifié avec du RTV haute température (composé de caoutchouc de silicone résistant aux variations de température). Utilisez une évacuation de 4 po. si sa hauteur doit dépasser 12 pi. (3,66 m) ou si l'installation se trouve à plus de 2 500 pi. (762 m) d'altitude.

Nous recommandons l'utilisation de conduits Simpson Dura-Vent® ou Metal-Fab® (si vous utilisez d'autres tuyaux, consultez les codes de construction locaux et/ou les inspecteurs en bâtiment). N'utilisez pas de tuyaux d'évacuation de gaz de type B ni de tuyaux galvanisés avec cet appareil. Le conduit d'évacuation pour poêle à granulés est conçu pour être démonté aux fins de nettoyage et doit être vérifié plusieurs fois au cours de la saison de chauffage. Le conduit d'évacuation pour poêle à granulés n'est pas fourni avec l'appareil et doit être acheté séparément.

INSTALLATION DE L'ÉVACUATION POUR POÊLE A GRANULES

L'installation doit comprendre un T de nettoyage pour permettre la collecte des cendres volantes et le nettoyage périodique du système d'évacuation des fumées. Les coudes à 90 degrés accumulent les cendres volantes et la suie, réduisant par là même le débit de l'évacuation et les performances du poêle. Chaque coude ou T réduit le potentiel de tirage de 30 à 50 %. Tous les raccords du système d'évacuation doivent être fixés par au moins 3 vis, et scellés avec une colle de silicone RTV

La zone où le conduit d'évacuation sort de la maison doit être scellée au silicone ou un autre moyen pour préserver le pare-vapeur entre l'extérieur et l'intérieur de la maison. Les surfaces d'évacuation peuvent devenir assez chaudes pour provoquer des brûlures si des enfants venaient à y toucher. Un blindage ou des protections non combustibles peuvent s'avérer nécessaires.

SORTIE DE L'ÉVACUATION POUR POÊLE A GRANULES

Ne pas faire sortir l'évacuation dans un endroit clos ou semi-clos, tel qu'un abri pour voiture, garage, grenier, vide sanitaire, sous une terrasse ou un porche, dans un passage étroit ou tout autre endroit susceptible de permettre à la fumée de s'accumuler. La sortie dans un endroit de ce type peut aussi provoquer des conditions de pression impossibles à prévoir pour l'appareil, et entraîner de mauvaises performances et/ou un dysfonctionnement. La sortie doit s'évacuer plus haut que l'entrée d'air extérieur. La sortie ne doit pas être placée là où elle pourrait être obstruée par la neige ou d'autres matériaux. Ne faites pas sortir l'évacuation dans une cheminée en acier ou en maçonnerie existante.

DEGAGEMENTS POUR LA SORTIE D'ÉVACUATION

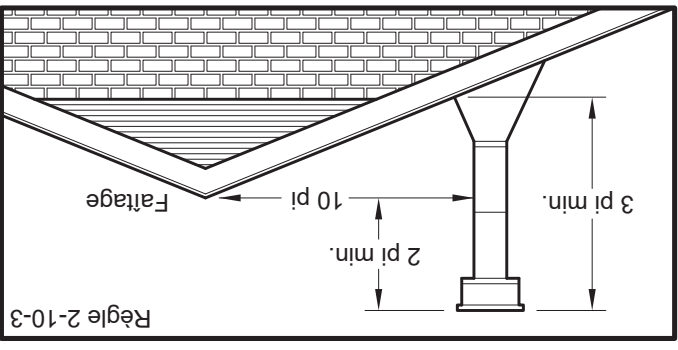
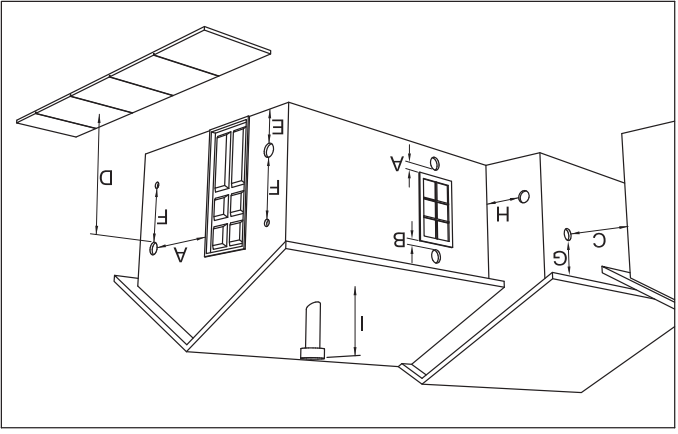

- A. Dégagez minimum 4 pi. (1,22 m) sous ou à côté de toute porte ou fenêtre ouvrante.
- B. Dégagez minimum de 1 pi. (0,3 m) au-dessus de toute porte ou fenêtre ouvrante.

ALIMENTATION EN AIR EXTÉRIEUR (EN

OPTION, SAUF SI INSTALLÉ DANS UNE MAISON MOBILE)

Selon votre emplacement et la construction de votre maison, l'air extérieur peut être nécessaire pour une performance optimale. Votre poêle est homologué pour être installé avec une prise d'air extérieur (69FAK) nécessaire pour une maison mobile. Vous pouvez acheter le 69FAK auprès de votre revendeur d'appareils de chauffage. Les instructions d'installation sont fournies avec le kit d'admission d'air.

ATTENTION:

NE PAS VENTILER SOUS UNE PORCHE, UNE PONT, UN AUVENT OU DANS TOUTE ZONE SEMI-CLOS OU TOIT. LE FAIRE PEUT ENTRAÎNER UN FLUX D'AIR IMPRÉVISIBLE AU BOUCHON D'ÉVENT DANS CERTAINES CONDITIONS ET PEUT AFFECTER LES PERFORMANCES DE VOTRE POÊLE, AINSI QUE D'AUTRES PROBLÈMES IN PRÉVISIBLES.

FIXATION DE L'APPAREIL AU SOL

Utilisez les trous désignés pour fixer l'unité au sol.



AVERTISSEMENT ! - N'INSTALLEZ PAS L'APPAREIL DANS UNE CHAMBRE A COUCHER

ATTENTION ! - L'INTÉGRITÉ STRUCTURELLE DU PLANCHER DE LA MAISON MOBILE, DES MURS ET DU TOIT DOIT ÊTRE PRÉSERVÉE.

EN CAS D'INSTALLATION DANS UNE MAISON MOBILE, LE POÊLE DOIT ÊTRE MIS À LA TERRE DIRECTEMENT SUR LE CHÂSSIS D'ACIER ET BOULONNÉ AU SOL.

- Outre les critères d'installations détaillés ci-dessus, l'installation dans une maison mobile soit satisfaire aux conditions suivantes:
- L'appareil doit être fixé au sol à l'aide des tire-fond dans les trous prévus à cet effet dans le socle.
- Le poêle doit être mis à la terre sur le châssis d'acier de la maison mobile en utilisant un fil de cuivre de 8 GA avec une

DISTANCE D'ÉVACUATION MAXIMALE

L'installation DOTT comporter au moins 3 pi (91 cm) de conduit vertical hors de la maison. Ceci crée un appel d'air naturel qui limite le risque de fumée ou d'odeur lors de l'arrêt de l'appareil et évite que l'évacuation ne provoque des nuisances et un danger en exposant les personnes ou les bûissons à des températures élevées. La hauteur verticale maximale recommandée pour l'évacuation des fumées est de 12 pi (3,66 m) pour une

IMPORTANT:

CET APPAREIL EST ÉQUIPÉ D'UN SYSTÈME À TIRAGE NÉGATIF QUI ASPIRE L'AIR À TRAVERS LE POT DE COMBUSTION ET POUSSE L'ÉCHAPPEMENT HORS DU LOGEMENT. SI CET APPAREIL EST CONNECTÉ À UN SYSTÈME DE CHEMINÉE AUTRE QUE CELUI DÉCRIT DANS CE MANUEL, IL NE FONCTIONNERA PAS CORRECTEMENT.

Les directives d'installation ci-dessous doivent être respectées pour garantir la conformité tant avec la liste de sécurité de ce poêle qu'avec les codes de construction locaux. Ne pas recourir à des méthodes de fortune ou à des compromis lors de l'installation.

AVERTISSEMENT:

- **INSTALLEZ L'ÉVACUATION DES FUMÉES EN RESPECTANT LES DÉGAGEMENTS SPÉCIFIÉS PAR LE FABRICANT D'ÉVACUATIONS.**
- **NE RELIEZ PAS L'ÉVACUATION POUR POÊLE À GRANULÉS À UNE ÉVACUATION UTILISÉE POUR UN AUTRE APPAREIL OU UN AUTRE POÊLE.**
- **N'INSTALLEZ PAS DE REGISTRE DE TIRAGE SUR LE SYSTÈME D'ÉVACUATION DE CET APPAREIL.**

EXIGENCES POUR L'ÉVACUATION

- L'évacuation doit être de type « PL » de 3 ou 4 po. (76 ou 101 mm) et doit dépasser d'au moins 36 po. (914 mm) au-dessus de la faîtère de la maison mobile; elle doit être installée avec un pare-feu de plafond et un chapeau anti-pluie homologués UL.
- En cas de déplacement de la maison mobile, toutes les sorties extérieures doivent être réinstallées et refixées.
- Une prise d'air extérieur est obligatoire pour l'installation dans une maison mobile. Consultez la section Admission d'air extérieur et votre concessionnaire pour l'achat.
- Vérifiez auprès de votre municipalité si d'autres codes sont applicables.

POUR LE SERVICE À LA CLIENTÈLE APPELER: 800-750-2723 EXT 5050

DÉGAGEMENTS

Votre poêle à granules a été testé et répertorié pour une installation dans une maison résidentielle et mobile conformément aux dégagements indiqués ci-dessous. Pour des raisons de sécurité, veuillez respecter les dégagements et restrictions d'installation. Toute réduction du jeu aux combustibles ne peut être effectuée que par des moyens approuvés par une autorité réglementaire.

	po	mm
E	10	254
F	11,5	292
G	11,88	302
H	3	76
J	84	2134
K	53,88	1434
L	7,5	191
M	11,25	286
N	3	73

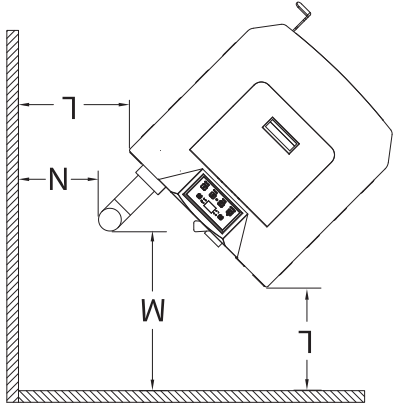
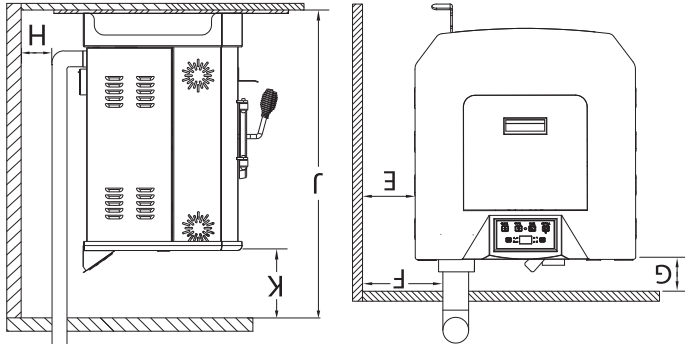

PROTECTION DES SOLS

Cet appareil de chauffage doit avoir un protecteur de plancher incombustible (protection contre les braises UL1618) installé en dessous si le plancher est en matériau combustible.

États-Unis - Le protecteur de plancher doit également être homologué UL ou équivalent, doit s'étendre de 6 po à l'avant, de 6 po de chaque côté, de 1 pouce à l'arrière de l'unité. Sous et 2 po au-delà de chaque côté du té de nettoyage si une installation verticale intérieure.

Canada - Le protecteur de plancher doit être conforme aux normes CAN / ULC. Doit s'étendre de 18 pouces vers l'avant, 8 pouces au-delà de chaque côté de l'unité.

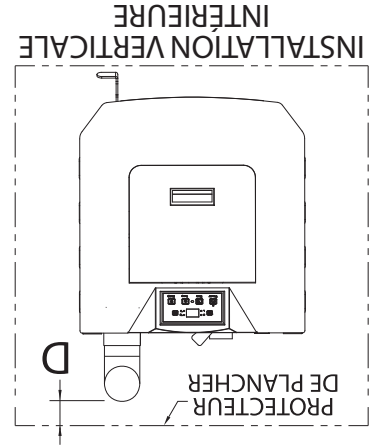
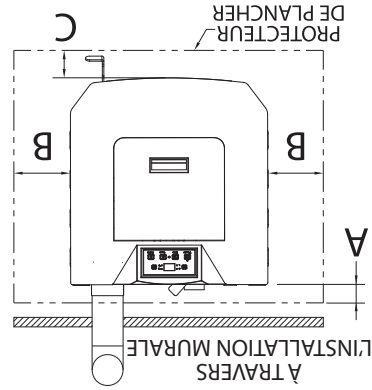

	po	mm
A	U.S.A 1	26
	CAN 8	204
	U.S.A 6	153
B	U.S.A 6	153
	CAN 8	204
	U.S.A 6	153
	CAN 8	204
C	U.S.A 6	153
	CAN 8	204
D	Retour à Flue	2
	51	

AVIS DE SÉCURITÉ

- SI CE POÊLE N'EST PAS INSTALLÉ CORRECTEMENT, UN INCENDIE PEUT EN RÉSULTER. POUR RÉDUIRE LES RISQUES D'INCENDIE, SUIVEZ LES INSTRUCTIONS D'INSTALLATION.
- ADRESSEZ-VOUS AUX AUTORITÉS LOCALES DE L'URBANISME POUR OBTENIR UN PERMIS ET DES RENSEIGNEMENTS SUR TOUTE AUTRE RESTRICTION À L'INSTALLATION ET SUR LES EXIGENCES D'INSPECTION DANS VOTRE RÉGION.
- NE PLACEZ AUCUN VÊTEMENT OU AUTRE OBJET INFLAMMABLE SUR OU PRÈS DU POÊLE.
- N'UTILISEZ JAMAIS D'ESSENCE, DE COMBUSTIBLE À LANTERNE DE TYPE ESSENCE, DE KÉROSENE, D'ESSENCE D'ALLUME-FEU OU D'AUTRES LIQUIDES SIMILAIRES POUR ALLUMER OU RAVIVER LE FEU DANS CE POÊLE. GARDEZ TOUS CES LIQUIDES ÉLOIGNÉS DU POÊLE LORSQU'IL EST EN MARCHÉ.
- CET APPAREIL EST UN APPAREIL DE CHAUFFAGE AUTONOME. IL N'EST PAS CONÇU POUR ÊTRE RELIÉ À DES CONDUITS DE DISTRIBUTION D'AIR. CE N'EST PAS UN FOURNEAU.
- INSTALLER L'ÉVENT AUX DÉGAGEMENTS SPÉCIFIÉS PAR LE FABRICANT DE L'ÉVENT.
- N'INSTALLEZ PAS DE REGISTRE DE TIRAGE SUR LE SYSTÈME D'ÉVACUATION DE CET APPAREIL.
- CE POÊLE DOIT ÊTRE RÉGULIÈREMENT ENTRETENU ET NETTOYÉ (VOIR LA SECTION « ENTRETIEN ET DANGEREUX. »). LE DÉFAUT D'ENTRETIEN DU POÊLE PEUT ENTRAÎNER UN FONCTIONNEMENT INAPPROPRIÉ ET DANGEREUX.
- UN DISJONCTEUR DOIT ÊTRE INSTALLÉ. CET APPAREIL DOIT ÊTRE BRANCHÉ SUR UNE PRISE MURALE AVEC TERRE DE 110-120 V, 60 Z. N'UTILISEZ PAS D'ADAPTATEUR DE PRISE ET NE COUPEZ PAS LA FICHE DE TERRE. N'ACHEMINÉZ PAS LE CORDON ÉLECTRIQUE SOUS, DEVANT OU SUR LE POÊLE. NE FAITES PAS COURIR LE CORDON ÉLECTRIQUE DANS LES ZONES DE PASSAGE ET NE LE COINCEZ PAS SOUS LES MEUBLES.

ATTENTION:
ATTENTION: LA COMBUSTION DU COMBUSTIBLE GÉNÈRE DU MONOXYDE DE CARBONE QUI PEUT SAVERER DANGEREUX POUR LA SANTÉ EN L'ABSENCE D'UNE VENTILATION APPROPRIÉE.

ATTENTION:

- UN DÉTECTEUR DE FUMÉE FONCTIONNEL DOIT ÊTRE INSTALLÉ DANS LA PIÈCE OÙ SE TROUVE LE POÊLE.
- INSTALLEZ UN DÉTECTEUR DE FUMÉE À CHAQUE ÉTAGE DE VOTRE MAISON; EN CAS D'INCENDIE ACCIDENTEL DÙ À N'IMPORTÉ QUELLE CAUSE, CE DISPOSITIF PEUT LAISSER LE TEMPS DE S'ÉCHAPPER.
- LE DÉTECTEUR DE FUMÉE DOIT ÊTRE INSTALLÉ À AU MOINS 15 PIEDS (4,57 M) DE L'APPAREIL AFIN D'ÉVITER QU'IL NE SE DÉCLENCHE INUTILEMENT LORS DU RECHARGEMENT DU POÊLE.

ATTENTION:

- L'UTILISATION D'AIR EXTÉRIEUR N'EST PAS NÉCESSAIRE POUR CET APPAREIL.
- NE DÉBRANCHEZ PAS LE POÊLE SI VOUS SOUPÇONNEZ UN DYSFONCTIONNEMENT. PLACEZ LE CONTACTEUR ON/OFF SUR « OFF » PUIS PRENEZ CONTACT AVEC LE CONCESSIONNAIRE.
- LE POÊLE NE FONCTIONNE PAS PENDANT LES COUPURES DE COURANT. EN CAS DE PANNE DE COURANT, VEILLEZ AUX ÉMANATIONS DE FUMÉE DU POÊLE ET OUVEREZ UNE FENÊTRE SI LA FUMÉE SE RÉPAND DANS LA PIÈCE.
- N'OBSTREUEZ JAMAIS LA CIRCULATION DE L'AIR DES GRILLES D'AÉRATION OUVERTES DE L'APPAREIL.

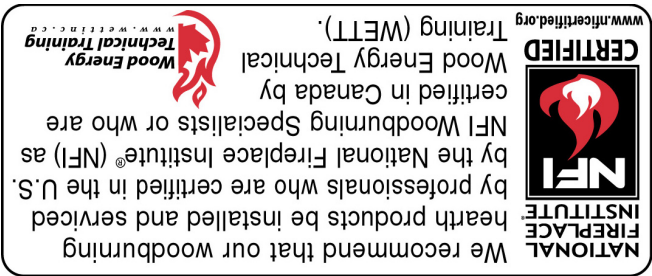

US Stove recommande fortement que votre poêle soit installé par un technicien qualifié NFI (US) ou WETT (Canada). Pour trouver l'installateur qualifié le plus proche, accédez à: <https://nficertified.org> <https://www.wettinc.ca/>

INSTALLATION INCORRECTE

L'utilisation d'autres composants autres que ceux indiqués dans le présent document pourrait causer des blessures corporelles, des dommages au radiateur et annuler votre garantie. Le fabricant ne sera pas tenu responsable des dommages causés par le dysfonctionnement d'un poêle en raison d'une ventilation ou d'une installation incorrecte.

POUR LE SERVICE À LA CLIENTÈLE APPELER: 800-750-2723 EXT 5050

1. Tirer les fils installés en usine sur le dessus du poêle. Il y aura deux faisceaux de câbles, comme illustré.



3. Connecter les installés en usine faisceaux de câblage sur le panneau de commande comme indiqué.

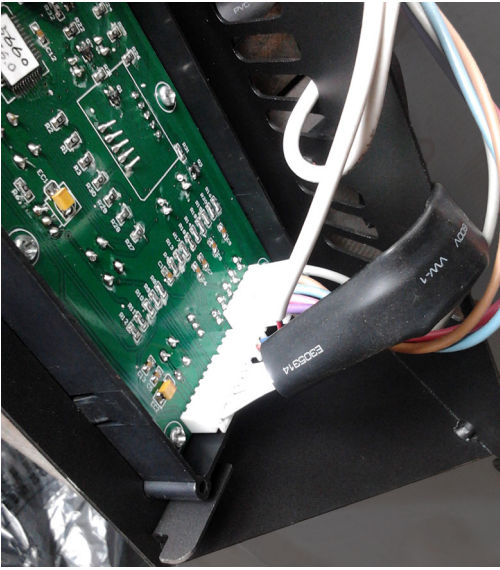

2. Déballiez les meilleurs contrôles de montage et de veiller à ce que le faisceau de câblage illustré est fixé.

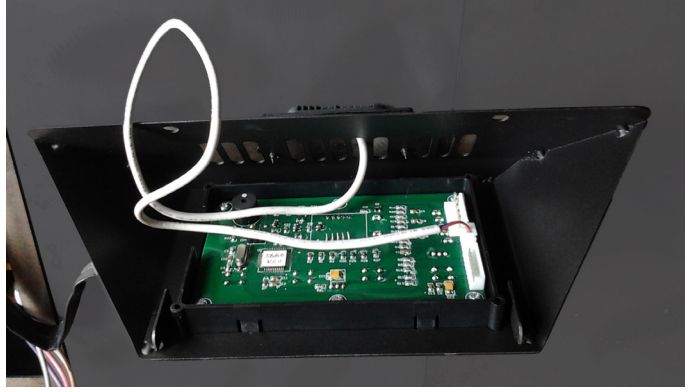

4. Fixez le panneau de commande au dessus du poêle avec deux vis à tête.

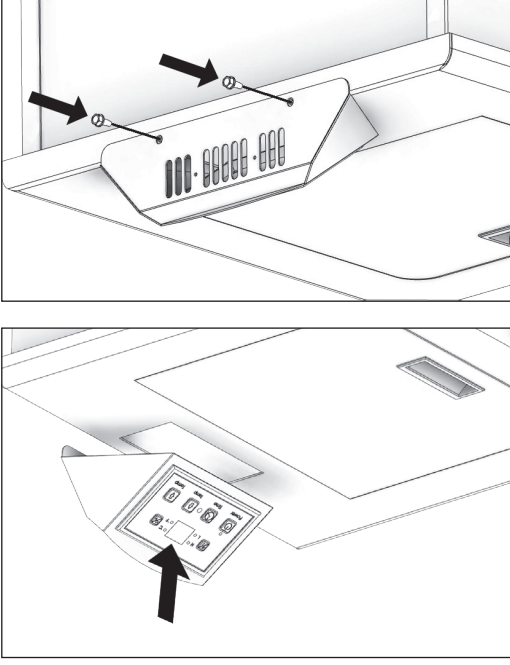

Votre poêle à bois ne doit être installé que par un installateur qualifié NFI est disponible à l'adresse www.nficertified.org/public/find-an-nfi-pro/

SERVICE CLIENTS

1-800-750-2723 poste 5050

Texte au 423-301-5624

E-mail à: customerservice@usstove.com

LISTE DE CONTRÔLE DE MISE EN SERVICE

Cette liste de contrôle doit être remplie intégralement par la personne qualifiée qui installe cet appareil. Conservez cette page pour référence future.

Le fait de ne pas installer et mettre en service selon les instructions du fabricant et de remplir cette liste de contrôle annulera la garantie.

S'il te plaît imprime

Nom du client:		Numéro de téléphone:	
Adresse:			
Modèle:			
Numéro de série:			
Nom de la société d'installation:		Numéro de téléphone:	
Nom du technicien d'installation:		Numéro de licence:	

DESCRIPTION DU TRAVAIL

Emplacement de l'appareil installé: _____

Système de ventilation: nouveau système de ventilation Oui Non Si oui, marque _____

Si non, date d'inspection du système de ventilation existant: _____

MISE EN SERVICE

Confirmer l'installation du tapis de foyer conformément aux instructions d'installation

Confirmer le bon placement des pièces internes

Vérifier la solidité du joint de porte et des joints de porte

Confirmer les dégagements aux combustibles selon les instructions d'installation de ce manuel

Vérifier le fonctionnement des commandes pneumatiques

Confirmez que le système de ventilation est sécurisé et scellé

Confirmer que le poêle démarre et fonctionne correctement

Assurez-vous qu'un avertisseur de CO est installé conformément aux codes du bâtiment locaux et qu'il est fonctionnel

Expliquer le fonctionnement en toute sécurité, l'utilisation appropriée du carburant, le nettoyage et les exigences d'entretien de routine

Déclaration d'achèvement: En tant que personne qualifiée responsable des travaux décrits ci-dessus, je confirme que l'appareil en tant que travail associé a été installé selon les instructions du fabricant et en suivant les codes de construction et d'installation applicables.

Signé: _____ Nom en lettres moulées: _____ Date: _____

Propriétaire du domicile: CONSERVEZ CETTE INFORMATION POUR RÉFÉRENCE FUTURE

Votre poêle à granulés a été approuvé pour une installation aux États-Unis et au Canada. Il peut également être installé dans une maison préfabriquée ou mobile. Votre poêle est certifié ASTM E1509-12 (2017) et certifié ULG S627-00. Ce manuel décrit l'installation et le fonctionnement du poêle à bois USSC 5501S. Cet appareil de chauffage respecte les limites d'émission de bois de berceau de l'Environmental Protection Agency des États-Unis de 2020 pour les appareils de chauffage au bois vendus après le 15 mai 2020. Dans des conditions de test spécifiques, il a été démontré que cet appareil de chauffage fournit de la chaleur à des taux allant de 13 281 à 27 492 Btu / h. Cet appareil de chauffage a atteint un taux d'émissions de particules de 1,5 g / h lorsqu'il a été testé selon la méthode ASTM E2779-10 (* et une efficacité de 76%).

Caractéristiques de chauffage	
Taux de combustion du combustible* (à bas régime)	1.65 lbs./hr. (0.75 kg/hr)
Temps de combustion (à bas régime)	30 hrs. (approximate)
Capacité de la trémie	50 lbs. (22.7 kg)
Flue Taille	3 po ou 4 po
	homologué PFI.
* La taille des granulés peut influencer le débit réel d'alimentation en combustible et le temps de combustion. Le taux d'alimentation en combustible peut varier de près de 20 %. Pour les meilleurs résultats, utilisez un combustible homologué PFI.	
Caractéristiques électriques	
Puissance électrique	110-120 volts ac, 60 HZ, 3.0 Amps
Watts (en fonctionnement)	125
Watts (allumeur en fonctionnement)	310
Dimensions	
Hors tout: Hauteur x Largeur x Profondeur	30,125 po (766 mm) x 18,5 po (470 mm) x 20,375 po (518 mm)
Poids	128 lbs

AVERTISSEMENT:
IL EST CONTRAIRE À LA RÉGLEMENTATION FÉDÉRALE D'UTILISER CE POÊLE À BOIS D'UNE MANIÈRE INCOMPATIBLE AVEC LES INSTRUCTIONS D'UTILISATION DU MANUEL DU PROPRIÉTAIRE.



Remarque: enregistrez votre produit en ligne sur www.usstove.com ou téléchargez l'application gratuite dès aujourd'hui. Cette application est disponible uniquement sur l'App Store pour iPhone et iPad. Recherchez US Stove. Conservez votre reçu avec vos dossiers pour toute réclamation.

Pour le service client, veuillez appeler: 1-800-750-2723 poste 5050 ou; Texte au 423-301-5624 ou; Écrivez-nous à: customerservice@usstove.com

Manuel d'instructions et d'utilisation du propriétaire



Numéro De Modèle:
5501S



Rapport #: F19-549

Certifié selon ASTM E1509-12 (2017)
et Certifié ULG-S627-00-REV1
Mobile home approuvé



* Toutes les images de ce manuel sont à des fins d'illustration uniquement. Le produit réel peut varier.

Conservez ces instructions dans un endroit sûr pour référence ultérieure.

AVIS DE SÉCURITÉ: Si ce radiateur n'est pas correctement installé, un incendie peut en résulter. Pour votre sécurité, suivez les instructions d'installation. N'utilisez jamais de compromis de fortune lors de l'installation de ce radiateur. Contactez les responsables locaux du bâtiment ou des pompiers pour connaître les permis, les restrictions et les exigences d'installation dans votre région. **NE JAMAIS UTILISER CE PRODUIT SANS SURVEILLANCE.**



MISE EN GARDE! Veuillez lire l'intégralité de ce manuel avant d'installer ou d'utiliser votre nouveau radiateur. Le non-respect des instructions peut entraîner des dommages matériels, des blessures corporelles ou même la mort. Une installation incorrecte pourrait annuler votre garantie!



**AGENCE AMÉRICAINE DE PROTECTION
DE L'ENVIRONNEMENT**

Certifié conforme aux normes d'émissions
de particules 2020.

AVERTISSEMENT SUR LA PROPOSITION 65 DE LA CALIFORNIE:

Ce produit peut vous exposer à des produits chimiques, y compris le monoxyde de carbone, qui est connu dans l'État de Californie pour provoquer le cancer, des anomalies congénitales et / ou d'autres troubles de la reproduction. Pour plus d'informations, visitez www.P65warnings.ca.gov



CE MANUEL EST SUJET À MODIFICATION SANS PRÉAVIS.

Owner's Instruction and Operation Manual



Model Number:

KP5513, KP5513-P,

KP5513-L



Report Number: F19-549

Certified to ASTM E1509-12 (2017)

and Certified to ULC-S627-00-REV1

Mobile Home Approved

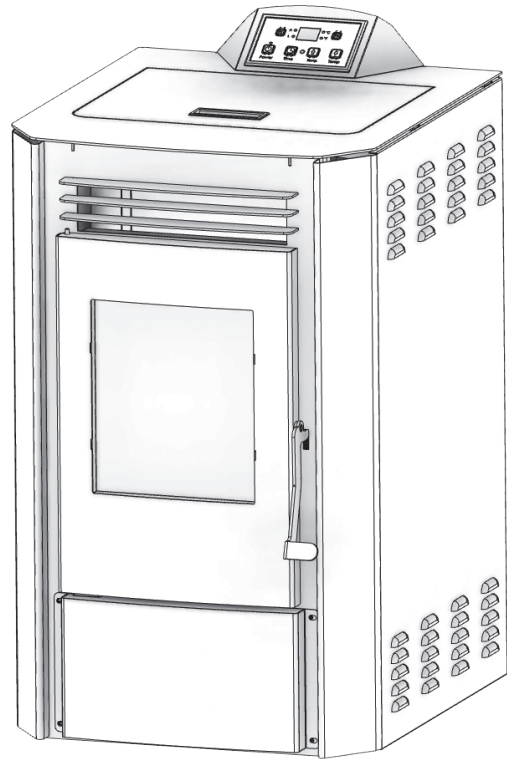

* All Pictures In This Manual Are For Illustrative Purposes Only. Actual Product May Vary.

853915 - 5102K

Save These Instructions In A Safe Place For Future Reference.



SAFETY NOTICE: If this heater is not properly installed, a house fire may result. For your safety, follow the installation instructions. Never use make-shift compromises during the installation of this heater. Contact local building or fire officials about permits, restrictions and installation requirements in your area. **NEVER OPERATE THIS PRODUCT WHILE UNATTENDED.**



CAUTION! Please read this entire manual before you install or use your new room heater. Failure to follow instructions may result in property damage, bodily injury, or even death. Improper Installation Will Void Your Warranty!

U.S. Environmental Protection Agency

Certified to comply with 2020 particulate emissions standards.



CALIFORNIA PROPOSITION 65 WARNING:

This product can expose you to chemicals including carbon monoxide, which is known to the State of California to cause cancer, birth defects, and/or other reproductive harm. For more information, go to www.P65warnings.ca.gov

THIS MANUAL IS SUBJECT TO CHANGE WITHOUT NOTICE.



INTRODUCTION

Your pellet stove has been approved for installation in the USA and Canada. It may also be installed in a manufactured or mobile home. Your stove is Certified to ASTM E1509-12 (2017) and Certified to ULC S627-00. This manual describes the installation and operation of the U.S. Stove, 5710-XH wood heater. This heater meets the 2020 U.S. Environmental Protection Agency’s crib wood emission limits for wood heaters sold after May 15, 2020. Under specific test conditions this heater has been shown to deliver heat at rates ranging from 10,609 to 24,676 Btu/hr. This heater achieved a particulate emissions rate of 1.5 g/hr when tested to method ASTM E2779-10 (*and an efficiency of 76%).

Heating Specifications		
Fuel Burn Rate* (lowest setting)	1.65 lbs./hr. (0.75 kg/hr)	* Pellet size may effect the actual rate of fuel feed and burn times. Fuel feed rates may vary by as much as 20%. Use PFI listed fuel for best results.
Burn Time (lowest setting)	30 hrs. (approximate)	
Hopper Capacity	50 lbs. (22.7 kg)	
Flue Size	3” or 4”	
Electrical Specifications		
Electrical Rating	110-120 Volts AC, 60 HZ, 3.0 Amps	
Watts (operational)	125	
Watts (igniter running)	310	
Dimensions		
Overall: Height x Width X Depth	32-3/16” (819 mm) x 19” (482 mm) x 23” (585 mm)	

WARNING:

IT IS AGAINST FEDERAL REGULATIONS TO OPERATE THIS WOOD HEATER IN A MANNER INCONSISTENT WITH THE OPERATING INSTRUCTIONS IN THE OWNER’S MANUAL.



Note: Register your product online at www.usstove.com or download the free app today. This app is available only on the App Store for iPhone and iPad. Search US Stove. Save your receipt with your records for any claims.

For Customer Service, please call:
1-800-750-2723 Ext 5050 or;
Text to 423-301-5624 or;
Email us at:
customerservice@usstove.com

INSTALLATION CHECKLIST



Your Wood Stove should be installed by a qualified installer only. An NFI qualified Installer can be found at www.nficertified.org/public/find-an-nfi-pro/

CUSTOMER SERVICE

1-800-750-2723 ext 5050
Text to 423-301-5624
Email to: Customerservice@usstove.com

COMMISSIONING CHECKLIST

This Checklist is to be completed in full by the qualified person who installs this unit. Keep this page for future reference. Failure to install and commission according to the manufacturer's instructions and complete this checklist will invalidate the warranty.

Please Print

Customer Name:	Telephone Number:
Address:	
Model:	
Serial Number:	
Installation Company Name:	Phone Number:
Installation Technician's Name:	License Number:

DESCRIPTION OF WORK

Location of installed appliance: _____

Venting System: New Venting System Yes No If yes, Brand _____

If no, Date of inspection of existing venting system: _____

COMMISSIONING

- Confirm Hearth Pad Installation as per Installation Instructions.....
- Confirm proper placement of internal parts.....
- Check soundness of door gasket and door seals
- Confirm clearances to combustibles as per installation instructions in this manual
- Check the operations of the air controls.....
- Confirm the venting system is secure and sealed
- Confirm the stove starts and operates properly
- Check to ensure a CO alarm is installed as per local building codes and is functional
- Explain the safe operation, proper fuel usage, cleaning, and routine maintenance requirements.....

Declaration of Completion: As the qualified person responsible for the work described above, I confirm that the appliance as associated work has been installed as per manufacturer's instructions and following any applicable building and installation codes.

Signed: _____ Print Name: _____ Date: _____

Home Owner: RETAIN THIS INFORMATION FOR FUTURE REFERENCE

FOR CUSTOMER SERVICE CALL: 800-750-2723 EXT 5050

1. Pull the factory installed wires out of the top of the stove. There will be two wire harnesses, as shown.
3. Connect the factory installed wiring harnesses to the control panel as shown.



2. Unpack the top mount controls and ensure that the wiring harness shown is attached securely.

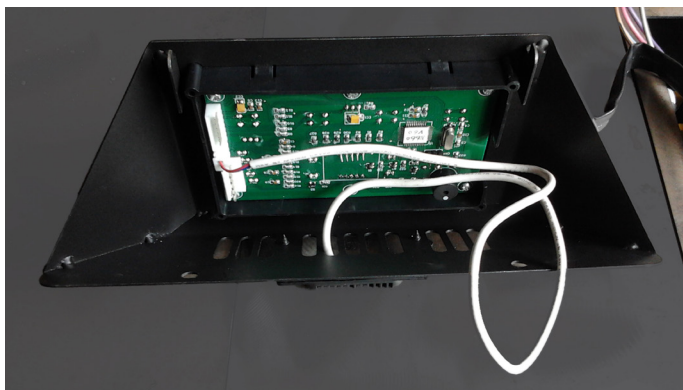

4. Secure the control panel to the top of the stove with two sheet metal screws.

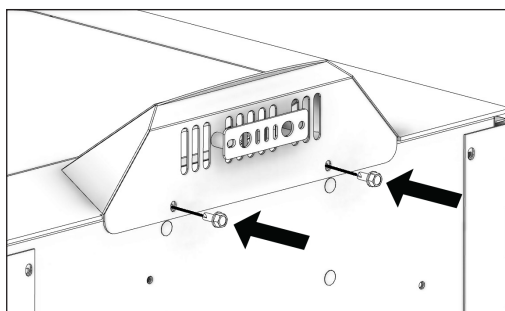
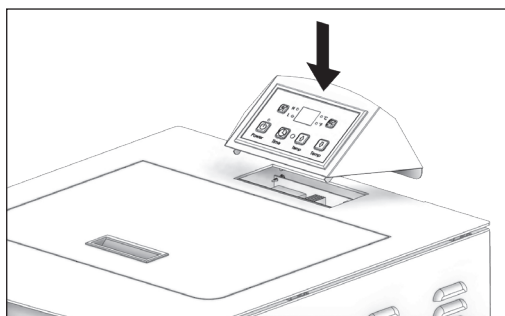

SAFETY NOTICE

- IF THIS STOVE IS NOT PROPERLY INSTALLED, A HOUSE FIRE MAY RESULT. TO REDUCE THE RISK OF FIRE, FOLLOW THE INSTALLATION INSTRUCTIONS.
- CONTACT YOUR LOCAL BUILDING OFFICIALS TO OBTAIN A PERMIT AND INFORMATION ON ANY ADDITIONAL INSTALLATION RESTRICTIONS OR INSPECTION REQUIREMENTS IN YOUR AREA.
- DO NOT PLACE CLOTHING OR OTHER FLAMMABLE ITEMS ON OR NEAR THIS STOVE.
- NEVER USE GASOLINE, GASOLINE-TYPE LANTERN FUEL, KEROSENE, CHARCOAL LIGHTER FLUID, OR SIMILAR LIQUIDS TO START OR 'FRESHEN UP' A FIRE IN THIS STOVE. KEEP ALL SUCH LIQUIDS WELL AWAY FROM THE STOVE WHILE IT IS IN USE.
- THIS APPLIANCE IS A FREESTANDING HEATER. IT IS NOT INTENDED TO BE ATTACHED TO ANY TYPE OF DUCTING. IT IS NOT A FURNACE. DO NOT CONNECT THIS UNIT TO ANY AIR DISTRIBUTION DUCT OR SYSTEM. THIS APPLIANCE IS NOT INTENDED FOR COMMERCIAL USE.
- INSTALL VENT AT CLEARANCES SPECIFIED BY THE VENT MANUFACTURER.
- DO NOT INSTALL A FLUE DAMPER IN THE EXHAUST VENTING SYSTEM OF THIS UNIT.
- YOUR STOVE REQUIRES PERIODIC MAINTENANCE AND CLEANING (SEE "MAINTENANCE"). FAILURE TO MAINTAIN YOUR STOVE MAY LEAD TO IMPROPER AND/OR UNSAFE OPERATION.
- A POWER SURGE PROTECTOR IS REQUIRED. THIS UNIT MUST BE PLUGGED INTO A 110 - 120V, 60 HZ GROUNDED ELECTRICAL OUTLET. DO NOT USE AN ADAPTER PLUG OR SEVER THE GROUNDING PLUG. DO NOT ROUTE THE ELECTRICAL CORD UNDERNEATH, IN FRONT OF, OR OVER THE HEATER. DO NOT ROUTE THE CORD IN FOOT TRAFFIC AREAS OR PINCH THE CORD UNDER FURNITURE.

CAUTION:

BURNING FUEL CREATES CARBON MONOXIDE AND CAN BE HAZARDOUS TO YOUR HEALTH IF NOT PROPERLY VENTED.

ATTENTION:

- A WORKING SMOKE DETECTOR MUST BE INSTALLED IN THE SAME ROOM AS THIS PRODUCT.
- INSTALL A SMOKE DETECTOR ON EACH FLOOR OF YOUR HOME; IN CASE OF ACCIDENTAL FIRE FROM ANY CAUSE IT CAN PROVIDE TIME FOR ESCAPE.
- THE SMOKE DETECTOR MUST BE INSTALLED AT LEAST 15 FEET (4,57 M) FROM THE APPLIANCE IN ORDER TO PREVENT UNDUE TRIGGERING OF THE DETECTOR WHEN RELOADING.

CAUTION:

- USE OF OUTSIDE AIR IS NOT REQUIRED FOR THIS UNIT.
- DO NOT UNPLUG THE STOVE IF YOU SUSPECT A MALFUNCTION. TURN THE ON/OFF SWITCH TO "OFF" AND CONTACT CUSTOMER SERVICE.
- THE HEATER WILL NOT OPERATE DURING A POWER OUTAGE. IF A POWER OUTAGE DOES OCCUR, CHECK THE HEATER FOR SMOKE SPILLAGE AND OPEN A WINDOW IF ANY SMOKE SPILLS INTO THE ROOM.
- NEVER BLOCK FREE AIRFLOW THROUGH THE OPEN VENTS OF THE UNIT.



We recommend that our woodburning hearth products be installed and serviced by professionals who are certified in the U.S. by the National Fireplace Institute® (NFI) as NFI Woodburning Specialists or who are certified in Canada by Wood Energy Technical Training (WETT).



US Stove highly recommends your stove be installed by a qualified NFI (US) or WETT (Canada) technician. To find the nearest qualified installer, go to:

<https://nficertified.org>,

<https://www.wettinc.ca/>



INSTALLATION

FOR CUSTOMER SERVICE CALL: 800-750-2723 EXT 5050

IMPROPER INSTALLATION

The use of other components other than stated herein could cause bodily harm, heater damage, and void your warranty. The manufacturer will not be held responsible for damage caused by the malfunction of a stove due to improper venting or installation.

FLOOR PROTECTION

This heater must have a non-combustible floor protector (UL1618 ember protection) installed beneath it if the floor is of combustible material.

US - Floor protector should be UL listed or equal too, needs to extend 6" to the front, 6" to each side, 1" to the rear of the unit. Under and 2" beyond each side of the cleanout tee if an interior vertical installation.

Canada - Floor protector should comply with CAN/ULC standards. Needs to extend 18" to the front, 8" beyond each side of the unit.

CLEARANCES

Your pellet stove has been tested and listed for installation in residential, mobile home in accordance with the clearances given below. For safety reasons, please adhere to the installation clearances and restrictions. Any reduction in clearance to combustibles may only be done by means approved by a regulatory authority.

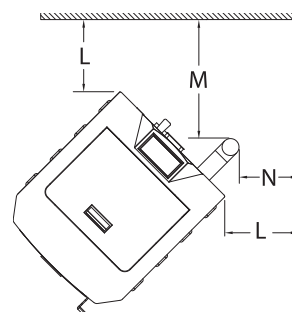
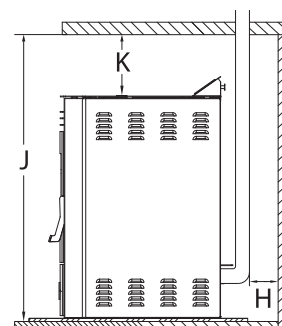
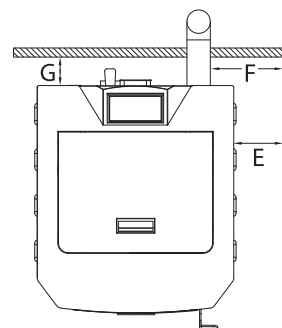
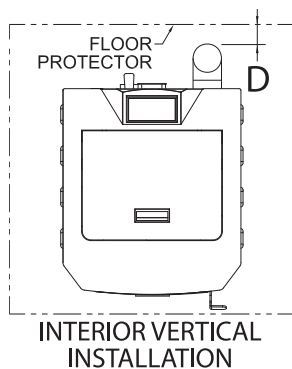
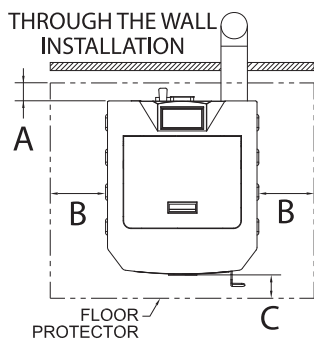

A	Back to Stove	U.S.A	1"	26mm
		CAN	8"	204 mm
B	Side to Stove	U.S.A	6"	153 mm
		CAN	8"	204 mm
C	Front to Stove	U.S.A	6"	153 mm
		CAN	8"	204 mm
D	Back to Flue		2"	51 mm

E	Side Wall to Stove	10"	245 mm
F	Side Wall to PL Vent Pipe	11-1/2"	292 mm
G	Back Wall to Stove	11-7/8"	302 mm
H	Back Wall to PL Vent Pipe	3"	76 mm
J	Ceiling to Floor	84"	2134 mm
K	Ceiling to Stove	53-7/8'	1434 mm
L	Side Wall to Stove	7-1/2"	191 mm
M	Side Wall to PL Vent Pipe	11-1/4"	286 mm
N	Back Wall to PL Vent Pipe	7-1/2"	191 mm

INSTALLATION



OUTSIDE AIR SUPPLY (OPTIONAL, UNLESS INSTALLING IN A MOBILE HOME)

Depending on your location and home construction, outside air may be necessary for optimal performance. Your stove is approved to be installed with an outside air intake (69FAK) which is necessary for a mobile home. You can purchase the 69FAK through your heater dealer. Installation instructions are supplied with the air intake kit.

<p>ATTENTION:</p> <p>DO NOT VENT UNDER ANY PORCH, DECK, AWNING, OR IN ANY SEMI ENCLOSED OR ROOFED AREA. DOING SO MAY RESULT IN UNPREDICTABLE AIRFLOW AT THE VENT CAP UNDER CERTAIN CONDITIONS AND CAN AFFECT THE PERFORMANCE OF YOUR STOVE, AS WELL AS, OTHER UNFORESEEABLE ISSUES.</p>

SECURING APPLIANCE TO THE FLOOR

Use the designated holes to secure the unit to the floor.

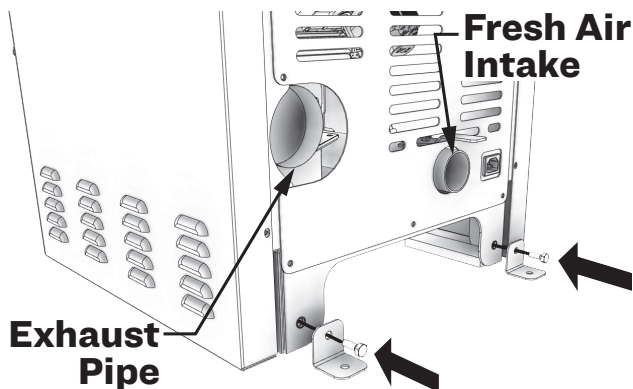

<p>WARNING! DO NOT INSTALL IN SLEEPING ROOM.</p>
<p>CAUTION! THE STRUCTURAL INTEGRITY OF THE MOBILE HOME FLOOR, WALL, AND CEILING/ROOF MUST BE MAINTAINED.</p>
<p>WHEN INSTALLED IN A MOBILE HOME, THE STOVE MUST BE GROUNDED DIRECTLY TO THE STEEL CHASSIS AND BOLTED TO THE FLOOR.</p>

In addition to the previously detailed installation requirements, mobile home installations must meet the following requirements:

- This stove must be securely fastened to the floor of the mobile home through the two holes in the rear of the stove using 2, 1/4" lag bolts that are long enough to go through both a hearth pad, if used, and the floor of the home.

- The heater must be electrically grounded to the steel chassis of the mobile home with 8 GA copper wire using a serrated or star washer to penetrate paint or protective coating to ensure grounding.
- Vent must be 3 or 4-inch "PL" Vent and must extend a minimum of 36" (914 mm) above the roof line of the mobile home and must be installed using a certified ceiling fire stop and rain cap.
- When moving your mobile home, all exterior venting must be removed while the mobile home is being relocated. After relocation, all venting must be reinstalled and securely fastened.
- Outside Air is mandatory for mobile home installation. See Outside Air Supply section and your dealer for purchasing.
- Check with your local building officials as other codes may apply.

VENTING REQUIREMENTS

<p>WARNING:</p> <ul style="list-style-type: none">• INSTALL VENT AT CLEARANCES SPECIFIED BY THE VENT MANUFACTURER.• DO NOT CONNECT THE PELLET VENT TO A VENT SERVING ANY OTHER APPLIANCE OR STOVE.• DO NOT INSTALL A FLUE DAMPER IN THE EXHAUST VENTING SYSTEM OF THIS UNIT.
--

The following installation guidelines must be followed to ensure conformity with both the safety listing of this stove and to local building codes. Do not use makeshift methods or compromise in the installation.

<p>IMPORTANT:</p> <p>THIS UNIT IS EQUIPPED WITH A NEGATIVE DRAFT SYSTEM THAT PULLS AIR THROUGH THE BURN POT AND PUSHES THE EXHAUST OUT OF THE DWELLING. IF THIS UNIT IS CONNECTED TO A FLUE SYSTEM OTHER THAN THE WAY EXPLAINED IN THIS MANUAL, IT WILL NOT FUNCTION PROPERLY.</p>
--

MAXIMUM VENTING DISTANCE

Installation MUST include at least 3-feet of vertical pipe outside the home. This will create some natural draft to reduce the possibility of smoke or odor during appliance shutdown and keep exhaust from causing a nuisance or hazard by exposing people or shrubs to high temperatures. The maximum recommended vertical venting height is 12-feet for 3-inch type "PL" vent. Total length of horizontal

vent must not exceed 4-feet. This could cause back pressure. Use no more than 180 degrees of elbows (two 90-degree elbows, or two 45-degree and one 90-degree elbow, etc.) to maintain adequate draft.

IMPORTANCE OF PROPER DRAFT

Draft is the force which moves air from the appliance up through the chimney. The amount of draft in your chimney depends on the length of the chimney, local geography, nearby obstructions and other factors. Too much draft may cause excessive temperatures in the appliance. Inadequate draft may cause backpuffing into the room and ‘plugging’ of the chimney. Inadequate draft will cause the appliance to leak smoke into the room through appliance and chimney connector joints. An uncontrollable burn or excessive temperature indicates excessive draft. Take into account the chimney’s location to ensure it is not too close to neighbours or in a valley which may cause unhealthy or nuisance conditions.

PELLET VENT TYPE

A certified 3-inch or 4-inch type “PL” pellet vent exhaust system must be used for installation and attached to the pipe connector provided on the back of the stove (use a 3-inch to 4-inch adapter for 4-inch pipe). Connection at back of stove must be sealed using Hi-Temp RTV. Use 4-inch vent if the vent height is over 12-feet or if the installation is over 2,500 feet above sea level. We recommend the use of Simpson Dura-Vent® or Metal-Fab® pipe (if you use other pipe, consult your local building codes and/or building inspectors). Do not use Type-B Gas Vent pipe or galvanized pipe with this unit. The pellet vent pipe is designed to disassemble for cleaning and should be checked several times during the burning season. Pellet vent pipe is not furnished with the unit and must be purchased separately.

PELLET VENT INSTALLATION

The installation must include a clean-out tee to enable collection of fly ash and to permit periodic cleaning of the exhaust system. 90-degree elbows accumulate fly ash and soot thereby reducing exhaust flow and performance of the stove. Each elbow or tee reduces draft potential by 30% to 50%. All joints in the vent system must be fastened by at least 3 screws, and all joints must be sealed with Hi-Temp RTV silicone sealant to be airtight. The area where the vent pipe penetrates to the exterior of the home must be sealed with silicone or other means to maintain the vapor barrier between the exterior and the interior of the home. Vent surfaces can get hot enough to cause burns if touched by children. Noncombustible shielding or guards may be required.

PELLET VENT TERMINATION

Do not terminate the vent in an enclosed or semi-enclosed area, such as; carport, garage, attic, crawl space, under a sun deck or porch, narrow walkway, or any other location that can build up a concentration of fumes. Termination in one of these areas can also lead to unpredictable pressure situations with the appliance, and could result in improper performance and/or malfunction. The termination must exhaust above the outside air inlet elevation. The termination must not be located where it will become plugged by snow or other materials. Do not terminate the venting into an existing steel or masonry chimney.

VENT TERMINATION CLEARANCES

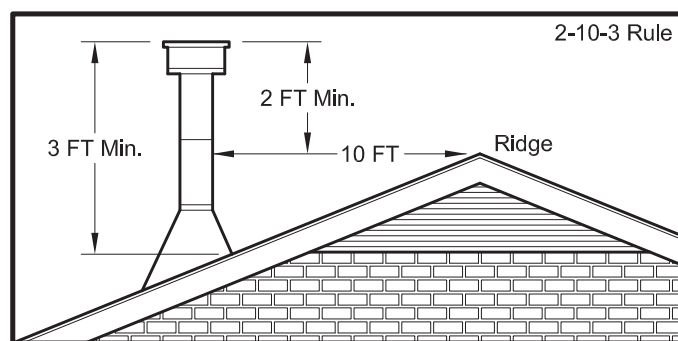
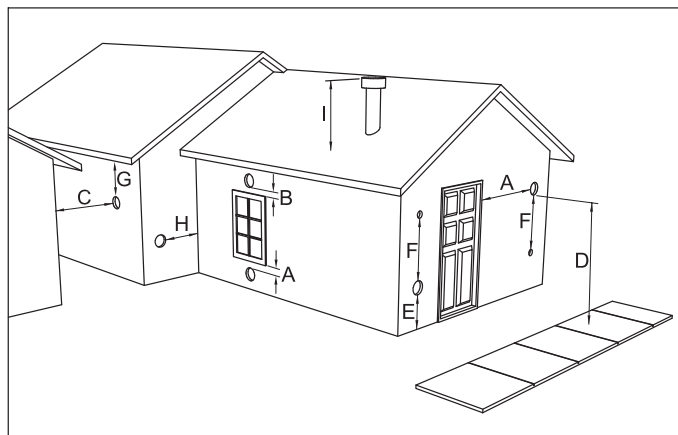

- A. Minimum 4-foot (1.22m) clearance below or beside any door or window that opens.
- B. Minimum 1-foot (0.3m) clearance above any door or window that opens.
- C. Minimum 3-foot (0.91m) clearance from any adjacent building.
- D. Minimum 7-foot (2.13m) clearance from any grade when adjacent to public walkways.
- E. Minimum 2-foot (0.61m) clearance above any grass, plants, or other combustible materials.

- F. Minimum 3-foot (0.91m) clearance from an forced air intake of any appliance.
- G. Minimum 2-foot (0.61m) clearance below eaves or overhang.
- H. Minimum 1-foot (0.3m) clearance horizontally from combustible wall.
- I. Must be a minimum of 3 foot (0.91m) above the roof and 2 foot (0.61m) above the highest point of the roof within 10 feet (3.05m).

THROUGH THE WALL INSTALLATION (RECOMMENDED INSTALLATION)

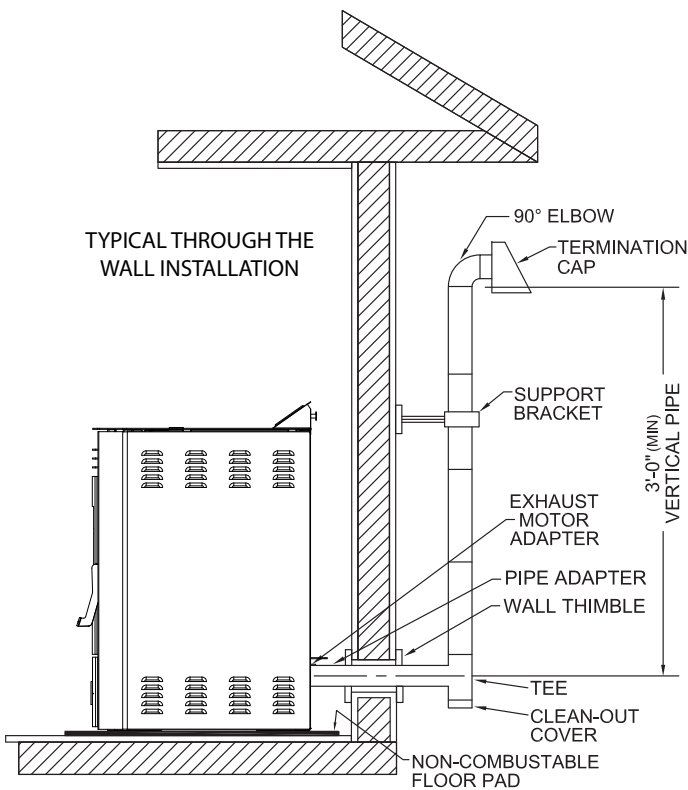

Canadian installations must conform to CAN/CSA-B365. To vent the unit through the wall, connect the pipe adapter to the exhaust motor adapter. If the exhaust adapter is at least 18" (457 mm) above ground level, a straight section of pellet vent pipe can be used through the wall. Your heater dealer should be able to provide you with a kit that will handle most of this installation, which will include a wall thimble that will allow the proper clearance through a combustible wall. Once outside the structure, a 3" (76 mm) clearance should be maintained from the outside wall and a clean out tee should be placed on the pipe with a 90-degree turn away from the

house. At this point, a 3ft (0.91m) (minimum) section of pipe should be added with a horizontal cap, which would complete the installation. A support bracket should be placed just below the termination cap or one every 4ft (1.22m) to make the system more stable. If you live in an area that has heavy snowfall, it is recommended that the installation be taller than 3ft (0.91m) to get above the snowdrift line. This same installation can be used if your heater is below ground level by simply adding the clean-out section and vertical pipe inside until ground level is reached. With this installation you have to be aware of the snowdrift line, dead grass, and leaves. We recommend a 3ft (0.91m) minimum vertical rise on the inside or outside of the house. The "through the wall" installation is the least expensive and simplest installation. Never terminate the end vent under a deck, in an alcove, under a window, or between two windows. We recommend Simpson Dura-Vent® or Metal-Fab® kits.

THROUGH THE ROOF/CEILING INSTALLATION

- When venting the heater through the ceiling, the pipe is connected the same as through the wall, except the clean-out tee is always on the inside of the house, and a 3" (76 mm) adapter is added before the clean-out tee.
- You must use the proper ceiling support flanges and roof flashing (supplied by the pipe manufacturer; follow the pipe manufacturer's directions). It is important to note that if your vertical run of pipe is more than 12ft (3.7m), the pellet vent pipe size should be increased to 4" (102 mm) in diameter.
- Do not exceed more than 4ft (1.22m) of pipe on a horizontal run and use as few elbows as possible. If an offset is required, it is better to install 45-degree elbows rather than 90-degree elbows.

WARNING:

You may want to locate any utilities or obstacles inside the wall before attempting this install. Make sure to keep in mind your unit's clearance requirements.

1. Mark the area and then cut the wall for vent installation if needed.
2. Install the wall thimble as specified by the manufacturer. (wall thimble sold separately)
3. Install venting.

VENTING YOUR PELLET STOVE INTO AN EXISTING CLASS A 6" CHIMNEY SYSTEM

IMPORTANT:

If you are installing your pellet stove as a replacement to an existing wood stove, you can install your pellet stove using the existing class A 6" venting system.

1. You must have the existing chimney system cleaned and/ or inspected by a qualified chimney sweep before proceeding with the installation of your pellet stove.
2. To the right is an example of an installation using part number 860001, 3-6" transition into 6" connector pipe. the illustration is only an example. Please conform to any local building codes or regulations having jurisdiction before you have a qualified installer proceed with this installation.

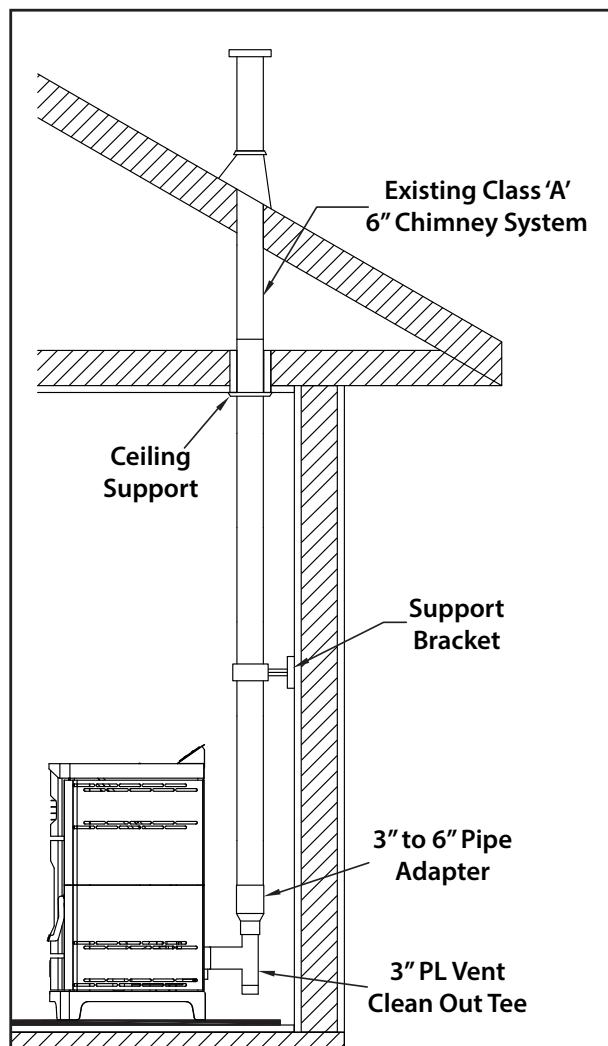

NEVER OPERATE THIS PRODUCT WHILE UNATTENDED

PANEL CONTROLS

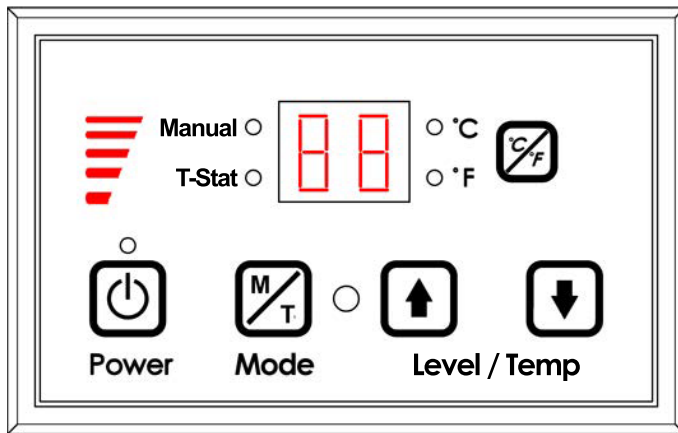

The blowers and automatic fuel supply are controlled from a panel on the top of this unit. The control panel functions are as follows.

A. ON/OFF SWITCH (“POWER” BUTTON)

- When pushed, the stove will automatically ignite. No other fire starter is necessary. The igniter will stay on for at least 10 and up to 12 minutes, depending on when Proof of Fire is reached. The fire should start in approximately 5 minutes.
- The red light located above the “POWER” button will turn green when pressed and remain green until the stove is turned off.
- After pushing “POWER”, the auger motor is on for 3.5 minutes, off for 1 minute. During the remainder of the start-up period, the auger motor operates on the heat range “1” setting.
- During start up the heat level advance (Up and Down keys) will change the heat range indicator level accordingly, but there is no change in the stoves operating conditions until start-up is completed.
- During start-up ignition must occur within 12 minutes or the stove will error out and show E4.
- During the start-up phase, the Mode key does not function.

B. LEVEL / TEMP ARROW BUTTONS

- These buttons when pushed will set the pellet feed rate, hence the heat output or heat range of your stove.
- The levels of heat output will incrementally change on the bar graph starting from heat range “1” to heat range “5”.

C. °C / °F Button

- The °C / °F button changes the two digit display from degrees Celsius to degrees Fahrenheit.

D. MODE (M/T) BUTTON

- The Mode of the stove can be switched between manual and controlled with a Thermostat. Separate LEDs to the left of the two digit display indicate the mode of operation – Manual or T-Stat. The stove has to be in normal operation to be switched from Manual to T-Stat mode.
- Manual mode operates according to the 5 set levels of feed on the bar graph from heat range “1” to heat range “5”.

T-Stat mode works as follows:

- The stove has a built in Thermostat into the controls of the appliance. The temperature sensor for the T-Stat is located on the back of the stove behind the display board.
- Once the stove has gone into run mode the stove can be switch into T-Stat mode.
- The Up and Down Level / Temp Arrow buttons are used to change the desired set-point temperature. Once the desired temperature is reached the two digit display will flash for four seconds and reset to the actual room temperature.
- Once the stove reaches within 3°F of the desired temperature set point, it returns to the heat range that the stove was set on before it was switched to T-Stat mode (if the stove was running on heat range “5” when switched to T-stat mode when it gets within 3°F of the set point it will return to heat range “5”).
- Once the stove reaches the desired set-point, the stove will drop to heat range “1”.
- When room temperature drops below desired set-point the stove will ramp back up until it reaches the desired temperature.

HOW TO ADJUST THE FUEL ADJUSTER

It is a common occurrence in the pellet industry for the average pellet size to vary. Due to the varying sizes of pellets, this appliance is equipped with a fuel adjuster to adjust the amount of fuel allowed to pass into the auger assembly. The fuel adjuster is located inside the hopper. Note: The factory default setting for this is full open. To decrease the flow of pellets, move the fuel adjuster down.



OPERATION INSTRUCTIONS

1. Turn off and unplug the appliance.
2. Loosen the two wing-nuts.
3. Adjust up to increase, or down to reduce the fuel usage based on the size of the pellets.
4. Tighten the two wing-nuts.

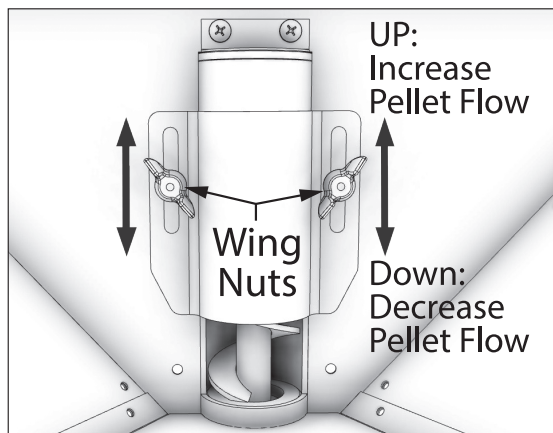

12. Paper products, cardboard, plywood, or particleboard. The prohibition against burning these materials does not prohibit the use of fire starters made from paper, cardboard, saw dust, wax and similar substances for the purpose of starting a fire in an affected wood heater.

Burning these materials may result in release of toxic fumes or render the heater ineffective and cause smoke.

PROPER FUEL

ATTENTION:

THIS APPLIANCE IS DESIGNED FOR THE USE OF PELLETIZED FUEL THAT MEET OR EXCEED THE STANDARD SET BY THE PELLET FUEL INSTITUTE (PFI).

Your pellet stove is designed to burn premium hardwood pellets that comply with the Pellet Fuels Institute (PFI) standard (minimum of 40 lbs density per cubic ft, 1/4" to 5/16" diameter, length no greater than 1.5", not less than 8,200 BTU/lb, moisture under 8% by weight, ash under 1% by weight, and salt under 300 parts per million). Pellets that are soft, contain excessive amounts of loose sawdust, have been, or are wet, will result in reduced performance. Store your pellets in a dry place. DO NOT store the fuel within the installation clearances of the unit or within the space required for refuelling and ash removal. Doing so could result in a house fire. Do not over fire or use volatile fuels or combustibles, doing so may cause a personal and property damage hazards.

THIS STOVE IS APPROVED FOR BURNING PELLETIZED WOOD FUEL ONLY ! Factory-approved pellets are those 1/4" or 5/16" in diameter and not over 1" long. Longer or thicker pellets sometimes bridge the auger flights, which prevents proper pellet feed. Burning wood in forms other than pellets is not permitted. It will violate the building codes for which the stove has been approved and will void all warranties. The design incorporates automatic feed of the pellet fuel into the fire at a carefully prescribed rate. Any additional fuel introduced by hand will not increase heat output but may seriously impair the stoves performance by generating considerable smoke. Do not burn wet pellets. The stove's performance depends heavily on the quality of your pellet fuel. Avoid pellet brands that display these characteristics:

- Excess Fines – "Fines" is a term describing crushed pellets or loose material that looks like sawdust or sand. Pellets can be screened before being placed in hopper to remove most fines.

WARNING:

- **DO NOT USE CHEMICALS OR FLUIDS TO START THE FIRE - NEVER USE GASOLINE, GASOLINE-TYPE LANTERN FUEL, KEROSENE, CHARCOAL LIGHTER FLUID, OR SIMILAR LIQUIDS TO START OR "FRESHEN UP" A FIRE IN THIS STOVE. KEEP ALL SUCH LIQUIDS WELL AWAY FROM THE STOVE WHILE IT IS IN USE.**
- **HOT WHILE IN OPERATION. KEEP CHILDREN, CLOTHING AND FURNITURE AWAY. CONTACT MAY CAUSE SKIN BURNS.**

This heater is designed to burn only PFI Premium grade pellets. DO NOT BURN:

1. Garbage;
2. Lawn clippings or yard waste;
3. Materials containing rubber, including tires;
4. Materials containing plastic;
5. Waste petroleum products, paints or paint thinners, or asphalt products;
6. Materials containing asbestos;
7. Construction or demolition debris;
8. Railroad ties or pressure-treated wood;
9. Manure or animal remains;
10. Salt water driftwood or other previously salt water saturated materials;
11. Unseasoned wood; or

OPERATION INSTRUCTIONS



- Binders – Some pellets are produced with materials to hold the together, or “bind” them.
- High ash content – Poor quality pellets will often create smoke and dirty glass. They will create a need for more frequent maintenance. You will have to empty the burn pot plus vacuum the entire system more often. Poor quality pellets could damage the auger. We cannot accept responsibility for damage due to poor quality pellet.

CAUTION:

- **KEEP FOREIGN OBJECTS OUT OF THE HOPPER.**
- **THE MOVING PARTS OF THIS STOVE ARE PROPELLED BY HIGH TORQUE ELECTRIC MOTORS. KEEP ALL BODY PARTS AWAY FROM THE AUGER WHILE THE STOVE IS PLUGGED INTO AN ELECTRICAL OUTLET. THESE MOVING PARTS MAY BEGIN TO MOVE AT ANY TIME WHILE THE STOVE IS PLUGGED IN.**

PRE-START-UP CHECK

Remove burn pot, making sure it is clean and none of the air holes are plugged. Clean the firebox, and then reinstall burn pot. Clean door glass if necessary (a dry cloth or paper towel is usually sufficient). Never use abrasive cleaners on the glass or door. Check fuel in the hopper, and refill if necessary.

BUILDING A FIRE

Never use a grate or other means of supporting the fuel. Use only the burn pot supplied with this heater. Hopper lid must be closed in order for the unit to feed pellets. During the start-up period:

- Make sure the burn pot is free of pellets.
- DO NOT open the viewing door.
- DO NOT add pellets to the burn pot by hand.

NOTE: During the first few fires, your stove will emit an odor as the high-temperature paint cures or becomes seasoned to the metal. Maintaining smaller fires will minimize this. Avoid placing items on the stovetop during this period because the paint could be affected. Attempts to achieve heat output rates that exceed heater design specifications can result in permanent damage to the heater.

AUTOMATIC IGNITOR

1. Fill hopper and clean burn pot.
2. Press “On/Off” button. Make sure green light comes on.

3. Adjust feed rate to desired setting by pressing “Heat Level Advance” button.

If fire doesn’t start in 12 minutes, press “On/Off”, wait a few minutes, clear the burn pot, and start procedure again.

DAMPER CONTROL

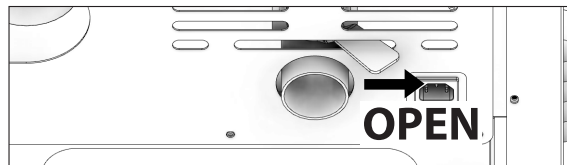

The damper control lever is located on the back of the stove on the lower left side. The default setting for the damper control should be full open. The damper adjusts the combustion air. This control is necessary due to the varied burn characteristics of individual installations, different pellet brands and pellet feed rates. It allows you to improve the efficiency of your stove. Providing correct combustion air will reduce the frequency of cleaning your glass door and prevent the rapid buildup of creosote inside your stove and chimney. You should adjust the damper based on the fire’s appearance. A low, reddish, dirty fire can be improved by turning the damper slightly to the right. A “blow torch” fire can be improved by turning the dampener to the left a little bit.

OPENING DOOR

CAUTION:

- **DO NOT OPERATE YOUR STOVE WITH THE VIEWING DOOR OPEN. THE AUGER WILL NOT FEED PELLETS UNDER THESE CIRCUMSTANCES AND A SAFETY CONCERN MAY ARISE FROM SPARKS OR FUMES ENTERING THE ROOM.**
- **THE FEED DOOR MUST BE CLOSED AND SEALED DURING OPERATION.**

If the door is opened while the stove is in operation it must be closed within 30 seconds or the stove will shut down. If the stove shuts down push the “On/Off” button to re-start your stove. The stove will have to fully shut down and turn off before you will be able to restart the stove.



OPERATION INSTRUCTIONS

ROOM AIR FAN

When starting your stove the Room Air Fan will not come on until the stove's heat exchanger warms up. This usually takes about 10 minutes from start-up.

IF STOVE RUNS OUT OF PELLETS

The fire goes out and the auger motor and blowers will run until the stove cools. This will take 30 minutes or longer depending on the heat remaining in the appliance. After the stove components stop running all lights on the display will go out and the two digit display will begin flashing "E3"

REFUELLING

CAUTION:
<ul style="list-style-type: none"> • THE HOPPER AND STOVE TOP WILL BE HOT DURING OPERATION; THEREFORE, YOU SHOULD ALWAYS USE SOME TYPE OF HAND PROTECTION WHEN REFUELING YOUR STOVE. • DO NOT TOUCH THE HOT SURFACES OF THE STOVE. EDUCATE ALL CHILDREN ON THE DANGERS OF A HIGH-TEMPERATURE STOVE. YOUNG CHILDREN SHOULD BE SUPERVISED WHEN THEY ARE IN THE SAME ROOM AS THE STOVE. • NEVER PLACE YOUR HAND NEAR THE AUGER WHILE THE STOVE IS IN OPERATION. • WE RECOMMEND YOU NOT LET THE HOPPER DROP BELOW 1/4 FULL.
WARNING:
<ul style="list-style-type: none"> • KEEP HOPPER LID CLOSED AT ALL TIMES EXCEPT WHEN REFILLING. • DO NOT OVERFILL HOPPER.

TAMPER WARNING

This wood heater has a manufacturer-set minimum low burn rate that must not be altered. It is against federal regulations to alter this setting or otherwise operate this wood heater in a manner inconsistent with operating instructions in this manual.

SHUTDOWN PROCEDURE

WARNING:
NEVER SHUT DOWN THIS UNIT BY UNPLUGGING IT FROM THE POWER SOURCE.

Turning your stove off is a matter of pressing the "POWER"

button on the display board. The green light will turn back to red when the "POWER" button is pushed. The auger motor will stop, and the blowers will continue to operate until the internal firebox temperatures have fallen to a preset level.

1. Your stove is equipped with a high temperature thermdisc. This unit has a manual reset thermdisc. This safety switch has two functions.
 - A. To recognize an overheat situation in the stove and shut down the fuel feed or auger system.
 - B. In case of a malfunctioning convection blower, the high-temperature thermdisc will automatically shut down the auger, preventing the stove from overheating.

NOTE: On some units, once tripped, like a circuit breaker, the reset button will have to be pushed before restarting your stove. On other units the thermdisc has no reset button and will reset itself once the stove has cooled. The manufacturer recommends that you call customer service if this occurs as this may indicate a more serious problem. A service call may be required.

2. If the combustion blower fails, an air pressure switch will automatically shut down the auger.

NOTE: Opening the stove door for more than 30 seconds during operation will cause enough pressure change to activate the air switch, shutting the fuel feed off. The stove will shut down and show "E2" on the two digit display. The stove has to fully shut down before restarting.

OPTIMAL OPERATION

This pellet stove has been certified by the US EPA to meet strict 2020 guidelines. To Insure this unit produces the optimal minimal emissions, it is critical to follow the following guidelines. To achieve a "high burn" your stove should be set on setting 5 with the damper fully open. To achieve a "medium burn" your stove should be set on setting 1 with the damper fully closed. To achieve a "low burn" your stove should be set on setting 1 with the damper open. Settings 2,3 & 4 will give you a higher heat output above medium and the damper should be open for these settings. If the door is opened while the stove is in operation it must be closed within 30 seconds or the stove will shut down. If the stove shuts down push the "On/Off" button to re-start your stove. The stove will have to fully shut down and turn off before you will be able to restart the stove

OPERATION INSTRUCTIONS



INTERIOR CHAMBERS

- **Burn Pot** - Periodically remove and clean the burn pot and the area inside the burn pot housing. In particular, it is advisable to clean out the holes in the burn pot to remove any build up that may prevent air from moving through the burn pot freely.
- **Heat Exchanger** - There is a clean out plate on both sides of the heat exchanger that need to be removed to clean fly ash out of the heat exchanger. The cleanouts are located inside the cabinet doors, on the lower front corners of the heat exchanger. To access these clean outs, you must remove both side panels. The clean outs are secured to the firebox with (2) 5/16" screws. Remove the clean outs and vacuum out any accumulated ash. This should be done at least once per month or more frequently if large amounts of ash are noticed while cleaning or if the stove does not seem to be burning properly.

If a vacuum is used to clean your stove, we suggest using the AV15E AshVac vacuum. The AV15E AshVac is designed for ash removal. Some regular vacuum cleaner (i.e. shop vacs) may leak ash into the room.

DO NOT VACUUM HOT ASH.

WARNING:

FAILURE TO PROPERLY MAINTAIN THE CLEAN OUTS WILL RESULT IN POOR PERFORMANCE OF THIS STOVE.

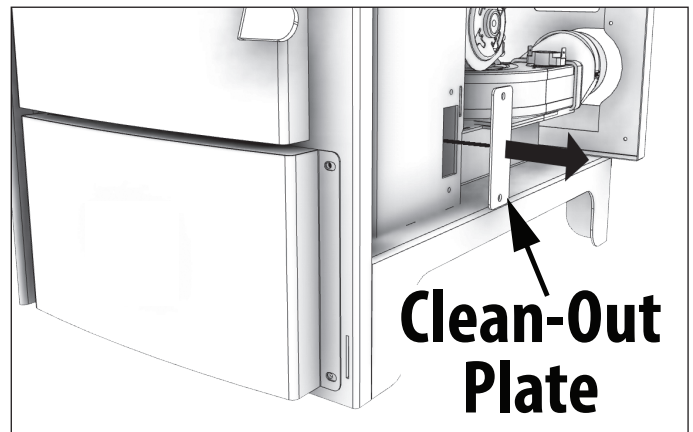
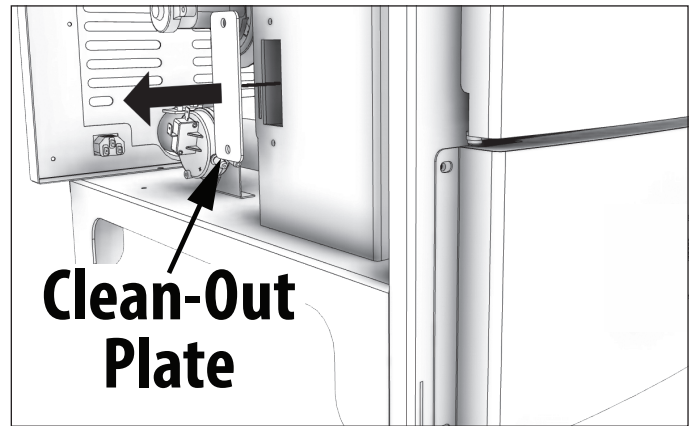



NEVER OPERATE THIS PRODUCT WHILE UNATTENDED

CAUTION:

- **FAILURE TO CLEAN AND MAINTAIN THIS UNIT AS INDICATED CAN RESULT IN POOR PERFORMANCE, SAFETY HAZARDS, FIRE, AND EVEN DEATH.**
- **NEVER PERFORM ANY INSPECTIONS, CLEANING, OR MAINTENANCE ON A HOT STOVE.**
- **DISCONNECT THE POWER CORD BEFORE PERFORMING ANY MAINTENANCE! NOTE: TURNING THE ON/OFF SWITCH TO "OFF" DOES NOT DISCONNECT ALL POWER TO THE ELECTRICAL COMPONENTS OF THE STOVE.**
- **DO NOT OPERATE STOVE WITH BROKEN GLASS, LEAKAGE OF FLUE GAS MAY RESULT.**

CREOSOTE FORMATION, INSPECTION, & REMOVAL

CAUTION:

THE EXHAUST SYSTEM SHOULD BE CHECKED MONTHLY DURING THE BURNING SEASON FOR ANY BUILD-UP OF SOOT OR CREOSOTE.

When any wood is burned slowly, it produces tar and other organic vapors, which combine with expelled moisture to form creosote. The creosote vapors condense in the relatively cool chimney flue or a newly started fire or from a slow-burning fire. As a result, creosote residue accumulates on the flue lining. When ignited, this creosote makes an extremely hot fire, which may damage the chimney or even destroy the house. Despite their high efficiency, pellet stoves can accumulate creosote under certain conditions. The chimney connector and chimney should be inspected by a qualified person annually or per ton of pellets to determine if a creosote or fly ash build-up has occurred. If creosote has accumulated, it should be removed to reduce the risk of a chimney fire. Inspect the system at the stove connection and at the chimney top. Cooler surfaces tend to build creosote deposits quicker, so it is important to check the chimney from the top as well as from the bottom. The creosote should be removed with a brush specifically designed for the type of chimney in use. A qualified chimney sweep can perform this service. It is also recommended that before each heating season the entire system be professionally inspected, cleaned and, if necessary, repaired. To clean the chimney, disconnect the vent from the stove.

FLY ASH

This accumulates in the horizontal portion of an exhaust run. Though non-combustible, it may impede the normal exhaust flow. It should therefore be periodically removed.

ASH REMOVAL & DISPOSAL

CAUTION:

ALLOW THE STOVE TO COOL BEFORE PERFORMING ANY MAINTENANCE OR CLEANING. ASHES MUST BE DISPOSED IN A METAL CONTAINER WITH A TIGHT FITTING LID. THE CLOSED CONTAINER OF ASHES SHOULD BE PLACED ON A NON-COMBUSTIBLE SURFACE OR ON THE GROUND, WELL AWAY FROM ALL COMBUSTIBLE MATERIALS, PENDING FINAL DISPOSAL.

Remove the ashes periodically to avoid unnecessary ash build up. Remove ashes when unit has cooled. Ashes should be placed in a metal container with a tight fitting lid. The closed container of ashes should be placed on a noncombustible floor or on the ground, well away from all combustible materials, pending final disposal. If the ashes are disposed of by burial in soil or otherwise locally dispersed, they should be retained in the closed container until all embers have been thoroughly cooled. The container shall not be used for other trash or waste disposal. If combined with combustible substances, ashes and embers may ignite. Ash removal is as follows:

1. Let the fire burn out and allow the unit to cool to room temperature.
2. Make sure the pellet stove is at room temperature before touching. Open the door, remove the burn pot and empty it into a metal container.
3. Vacuum ashes from the firebox. **BE SURE THAT ASHES ARE COOL TO THE TOUCH BEFORE VACUUMING.** Some vacuum cleaners may leak ash into the room. Your vacuum cleaner should have a special filter or bag to eliminate leakage.
4. Reinstall the burn pot.

SMOKE & CO MONITORS

Burning wood naturally produces smoke and carbon monoxide(CO) emissions. CO is a poisonous gas when exposed to elevated concentrations for extended periods of time. While the modern combustion systems in heaters drastically reduce the amount of CO emitted out the chimney, exposure to the gases in closed or

confined areas can be dangerous. Make sure you stove gaskets and chimney joints are in good working order and sealing properly to ensure unintended exposure. It is recommended that you use both smoke and CO monitors in areas having the potential to generate CO.

CHECK & CLEAN THE HOPPER

Check the hopper periodically to determine if there is any sawdust (fines) that is building up in the feed system or pellets that are sticking to the hopper surface. Clean as needed.

DOOR & GLASS GASKETS

Inspect the main door and glass window gaskets periodically. The main door may need to be removed to have frayed, broken, or compacted gaskets replaced by your authorized dealer. This unit's door uses a 5/8" diameter rope gasket.

BLOWER MOTORS

Clean the air holes on the motors of both the exhaust and distribution blowers annually. Remove the exhaust blower from the exhaust duct and clean out the internal fan blades as part of your fall start-up. If you have indoor pets your power motors should be inspected monthly to make sure they are free of animal hair build up. Animal hair build up in blowers can result in poor performance or unforeseen safety hazards.

PAINTED SURFACES

Painted surfaces may be wiped down with a damp cloth. If scratches appear, or you wish to renew your paint, contact your authorized dealer to obtain a can of suitable high-temperature paint.

GLASS

We recommend using a high quality glass cleaner. Should a buildup of creosote or carbon accumulate, you may wish to use 000 steel wool and water to clean the glass. DO NOT use abrasive cleaners. DO NOT perform the cleaning while the glass is HOT. Do not attempt to operate the unit

with broken glass. Replacement glass may be purchased from your U.S. Stove dealer. If glass is broken, follow these removal procedures:

1. Remove the four (4) screws and glass retainers.
2. While wearing leather gloves (or any other gloves suitable for handling broken glass), carefully remove any loose pieces of glass from the door frame. Dispose of all broken glass properly. ONLY high temperature ceramic glass of the correct size and thickness may be used. DO NOT substitute alternative materials for the glass. Contact your authorized dealer to obtain this glass.
3. Re-install the new glass by re-attaching the retainers and screws, be careful not to over tighten the screws for this could damage the glass.

DO NOT abuse the door glass by striking, slamming, or similar trauma. Do not operate the stove with the glass removed, cracked, or broken.

FALL START UP

Prior to starting the first fire of the heating season, check the outside area around the exhaust and air intake systems for obstructions. Clean and remove any fly ash from the exhaust venting system. Clean any screens on the exhaust system and on the outside air intake pipe. Turn all of the controls on and make sure that they are working properly. This is also a good time to give the entire stove a good cleaning throughout.

SPRING SHUTDOWN

After the last burn in the spring, remove any remaining pellets from the hopper and the auger feed system. Scoop out the pellets and then run the auger until the hopper is empty and pellets stop flowing (this can be done by pressing the "ON" button with the viewing door open). Vacuum out the hopper. Thoroughly clean the burn pot, and firebox. It may be desirable to spray the inside of the cleaned hopper with an aerosol silicone spray if your stove is in a high humidity area. The exhaust system should be thoroughly cleaned.



MAINTENANCE SCHEDULE

Use the following as a guide under average use conditions. Gaskets around door and door glass should be inspected and repaired or replaced when necessary.

	Daily	Weekly	Monthly or as needed
Burn Pot	Stirred	Empty	
Combustion Chamber		Brushed	
Ashes		Check	Empty
Interior Chambers			Vacuumed
Combustion Blower Blades			Vacuumed / Brushed
Convection Blower Impeller			Vacuumed / Brushed
Vent System			Cleaned
Gaskets			Inspected
Glass	Wiped	Cleaned	
Hopper (end of season)			Empty & Vacuumed

HOW TO ORDER REPAIR PARTS

For Parts Assistance Call: 800-750-2723 Ext 5051 or Email: parts@usstove.com

The information in this owner’s manual is specific to your unit. When ordering replacement parts the information in this manual will help to ensure the correct items are ordered. Before contacting customer service write down the model number and the serial number of this unit. That information can be found on the certification label attached to the back of the unit. Other information that may be needed would be the part number and part description of the item(s) in question. Part numbers and descriptions can be found in the “Repair Parts” section of this manual. Once this information has been gathered you can contact customer service by phone 1-800-750-2723 Ext 5051 or Email parts@usstove.com.

Model Information	
Model Number	
Serial Number	

TROUBLESHOOTING GUIDE



When your stove acts out of the ordinary, the first reaction is to call for help. This guide may save time and money by enabling you to solve simple problems yourself. Problems encountered are often the result of only five factors: 1) poor fuel; 2) poor operation or maintenance; 3) poor installation; 4) component failure; 5) factory defect. You can usually solve those problems related to 1 and 2. Customer service can solve problems relating to 3, 4 and 5. Refer to diagrams on page 25 to help locate indicated parts. For the sake of troubleshooting and using this guide to assist you, you should look at your heat level setting to see which light is flashing.

- Disconnect the power cord before performing any maintenance! NOTE: Turning the ON/OFF Switch to "OFF" does not disconnect all power to the electrical components of the stove.
- Never try to repair or replace any part of the stove unless instructions for doing so are given in this manual. All other work should be done by a trained technician.

Display is Flashing "E1"	
Possible Causes	Possible Remedies: (Unplug stove first when possible)
The stove is consuming too much fuel	Adjust the fuel adjuster slide (see the "How To Adjust The Fuel Adjuster" section of this manual). Close the slide about 1/4" after your stove cools down. Restart your stove. If your display shows E1 again, close the slide another 1/4" and restart.
The convection blower is overheating and tripping the internal temperature shutoff.	Clean any dust off of the windings and fan blade. If oiling the blower does not help, the blower may be bad.
The stove is being left on the highest setting for extended periods of time.	If operating the heater on the highest heat setting, the room temperature could increase enough and lead to potential overheating situations. If this happens try operating at a lower heat setting.
Fuel other than wood pellets is being burned in the stove.	This pellet stove is designed and tested to use wood pellets. Check for signs of fuel other than wood pellets. No other types of fuel have been approved for this pellet stove. If there are signs of other types of fuel being used, stop using them immediately.
Power surge or brown out situation.	A power surge, spike, or voltage drop could cause the high limit switch to trip. Check to see if a surge protector is being used on the stove. If not, recommend one to the customer.
High Limit Switch is malfunctioning.	If the other items check out OK, replace the high limit switch.

ATTENTION: THIS WOOD HEATER NEEDS PERIODIC INSPECTION AND REPAIR FOR PROPER OPERATION. IT IS AGAINST FEDERAL REGULATIONS TO OPERATE THIS WOOD HEATER IN A MANNER INCONSISTENT WITH OPERATING INSTRUCTIONS IN THIS MANUAL.



TROUBLESHOOTING GUIDE

Display is Flashing "E2"	
Possible Causes	Possible Remedies: (Unplug stove first when possible)
Airflow switch hose or stove attachment pipes for hose are blocked.	Unhook air hose from the air switch and blow through it. If air flows freely, the hose and tube are fine. If air will not flow through the hose, use a wire coat hanger to clear the blockage.
The air inlet, burnpot, interior combustion air chambers, combustion blower, or exhaust pipe are blocked with ash or foreign material.	Follow all cleaning procedures in the maintenance section of the owner's manual.
The firebox is not properly sealed.	Make sure the door is closed and that the gasket is in good shape.
Vent pipe is incorrectly installed.	Check to make sure vent pipe installation meets criteria in owner's manual.
The airflow switch wire connections are bad.	Check the connectors that attach the gray wires to the air switch.
Combustion blower failure.	With the stove on, check to see if the combustion blower is running. If it is not, you will need to check for power going to the combustion blower. It should be a full current. If there is power, the blower is bad. If there is not, make sure the control board is sending power to the air switch.
Control board not sending power to combustion blower.	If there is no current going to the combustion blower, check all wire connections. If all wires are properly connected, you have a bad control board.
Control board not sending power to air switch.	There should be a 5-volt current (approximately) going to the air switch after the stove has been on for 30 seconds.
Air switch has failed.	To test the air switch, you will need to disconnect the air hose from the body of the stove. With the other end still attached to the air switch, very gently suck on the loose end of the hose (you may want to remove the hose entirely off the stove and the air switch first and make sure it is clear). If you hear a click, the air switch is working. BE CAREFUL TOO MUCH VACUUM CAN DAMAGE THE AIR SWITCH.

TROUBLESHOOTING GUIDE



Display is Flashing “E3”	
Possible Causes	Possible Remedies: (Unplug stove first when possible)
The hopper is out of pellets	Refill the hopper.
The air dampener is too far open for a low feed setting	If on the low setting, you may need to close the dampener all the way.
The burnpot holes are blocked.	Remove the burnpot and thoroughly clean it.
The air inlet, the interior chambers, or exhaust system has a partial blockage.	Follow all cleaning procedures in the maintenance section of the owner’s manual
The hopper safety switch has failed or hopper is open.	When operating the unit, be sure the hopper lid is closed so that the hopper safety switch will activate. Check the wires leading from the hopper safety switch to the control panel and auger motor for secure connections. Use a continuity tester to test the hopper safety switch; replace if necessary.
The auger shaft is jammed.	“Start by emptying the hopper. Then remove the auger motor by removing the auger pin, then remove the two bolts that hold the auger bracket to the auger tube. The auger bracket will now be able to be removed from the auger tube. Remove the two bolts on the side of the auger tube to remove the lower bearing of the auger. Pull the auger out of the tube to free the jam.
The auger motor has failed.	Remove the auger motor from the auger shaft and try to run the unit. If the motor will turn the shaft is jammed on something. If the motor will not turn, the motor is bad.
The Proof of Fire (POF) thermdisc has malfunctioned.	Temporarily bypass the POF thermdisc by disconnecting the two wires and connecting them with a short piece of wire. Then plug the stove back up. If the stove comes on and works, you need to replace the POF thermdisc. This is for testing only. DO NOT LEAVE THE THERMODISC BYPASSED. Your blowers will never shut off and if the fire went out the auger will continue to feed pellets until the hopper is empty if you leave the POF thermdisc bypassed.
The control board is not sending power to the POF thermdisc or other auger system components.	There should be a 5-volt (approximately) current going to the POF thermdisc after the stove has been on for 10 minutes.



TROUBLESHOOTING GUIDE

Display is Flashing “E4”	
Possible Causes	Possible Remedies: (Unplug stove first when possible)
The air inlet, burnpot, interior combustion air chambers, combustion blower, or exhaust pipe are blocked with ash or foreign material.	Follow all cleaning procedures in the maintenance section of the owner’s manual.
The Proof of Fire (POF) thermodisc has come unplugged	Check the (POF) thermodisc to see if the wires are connected properly.
The Proof of Fire (POF) thermodisc has malfunctioned.	Temporarily bypass the POF thermodisc by disconnecting the two wires and connecting them with a short piece of wire. Then plug the stove back up. If the stove comes on and works, you need to replace the POF thermodisc. This is for testing only. DO NOT LEAVE THE THERMODISC BYPASSED. Your blowers will never shut off and if the fire went out the auger will continue to feed pellets until the hopper is empty if you leave the POF thermodisc bypassed.
The hopper is out of Pellets.	Refill the hopper.
The hopper safety switch has failed or hopper is open.	When operating the unit, be sure the hopper lid is closed so that the hopper safety switch will activate. Check the wires leading from the hopper safety switch to the control panel and auger motor for secure connections. Use a continuity tester to test the hopper safety switch; replace if necessary.
The auger shaft is jammed.	Start by emptying the hopper. Then remove the auger motor by removing the auger pin. Remove the auger shaft inspection plate in the hopper so that you can see the auger shaft. Gently lift the auger shaft straight up so that the end of the auger shaft comes up out of the bottom auger bushing. Next, remove the two nuts that hold the top auger biscuit in. Then rotate the bottom end of the auger shaft up towards you until you can lift the shaft out of the stove. After you have removed the shaft, inspect it for bent flights, burrs, or broken welds. Remove any foreign material that might have caused the jam. Also, check the auger tube for signs of damage such as burrs, rough spots, or grooves cut into the metal that could have caused a jam.
The auger motor has failed.	Remove the auger motor from the auger shaft and try to run the unit. If the motor will turn the shaft is jammed on something. If the motor will not turn, the motor is bad.

TROUBLESHOOTING GUIDE



Stove Feeds Pellets, But Will Not Ignite	
Possible Causes	Possible Remedies: (Unplug stove first when possible)
Air damper open too far for ignition.	In some situations it may be necessary to have the damper completely closed for ignition to take place. After there is a flame, the damper can then be adjusted for the desired feed setting.
Blockage in igniter tube or inlet for igniter tube.	Find the igniter housing on the backside of the firewall. The air intake hole is a small hole located on bottom side of the housing. Make sure it is clear. Also, look from the front of the stove to make sure there is not any debris around the igniter element inside of the igniter housing.
The burnpot is not pushed completely to the rear of the firebox.	Make sure that the air intake collar on the burnpot is touching the rear wall of the firebox.
Bad igniter element.	Put power directly to the igniter element. Watch the tip of the igniter from the front of the stove. After about 2 minutes the tip should glow. If it does not, the element is bad.
The control board is not sending power to the igniter.	Check the voltage going to the igniter during startup. It should be a full current. If the voltage is lower than full current, check the wiring. If the wiring checks out good, the board is bad.

Smoke Smell Coming Back Into The Home	
Possible Causes	Possible Remedies: (Unplug stove first when possible)
There is a leak in the vent pipe system.	Inspect all vent pipe connections. Make sure they are sealed with RTV silicone that has a temperature rating on 500 degree F or higher. Also, seal joints with UL-181-AP foil tape. Also, make sure the square to round adapter piece on the combustion blower has been properly sealed with the same RTV.
The gasket on the combustion blower has gone bad.	Inspect both gaskets on the combustion blower to make sure they are in good shape.
Because it is a wood-burning device, your pellet heater may emit a faint wood-burning odor. If this increases beyond normal, or if you notice an unusual soot build-up on walls or furniture, check your exhaust system carefully for leaks. All joints should be properly sealed. Also clean your stove, following instructions in "MAINTENANCE". If problem persists, contact customer service.	

Convection Blower Shuts Off And Comes Back On	
Possible Causes	Possible Remedies: (Unplug stove first when possible)
The convection blower is overheating and tripping the internal temperature shutoff.	Clean any dust off of the windings and fan blades. If cleaning the blower does not help, the blower may be bad.
Circuit board malfunction.	Test the current going to the convection blower. If there is power being sent to the blower when it is shut off, then the control board is fine. If there is NOT power being sent to the blower when it shuts off during operation, then you have a bad control board.



TROUBLESHOOTING GUIDE

Stove Will Not Feed Pellets, But Fuel Feed Light Comes On As Designed	
Possible Causes	Possible Remedies: (Unplug stove first when possible)
High limit switch has tripped or is defective.	Wait for the stove to cool for about 30 - 45 minutes. Locate the High Limit thermodisc and press the reset button on the back of it. If the heater will not restart, check the thermodisc to see if it's bad. To test if the thermodisc is bad, you can bypass it as described previously for the POF thermodisc.
Bad Auger Motor.	Remove the auger motor from the auger shaft and try to run the unit. If the motor will turn the shaft is jammed on something. If the motor will not turn, the motor is bad.
Auger Jam	Start by emptying the hopper. Then remove the auger motor by removing the auger pin. Remove the auger shaft inspection plate in the hopper so that you can see the auger shaft. Gently lift the auger shaft straight up so that the end of the auger shaft comes up out of the bottom auger bushing. Next, remove the two nuts that hold the top auger biscuit in. Then rotate the bottom end of the auger shaft up towards you until you can lift the shaft out of the stove. After you have removed the shaft, inspect it for bent flights, burrs, or broken welds. Remove any foreign material that might have caused the jam. Also, check the auger tube for signs of damage such as burrs, rough spots, or grooves cut into the metal that could have caused a jam.
Loose wire or connector.	Check all wires and connectors that connector to the auger motor, high limit switch, and the Molex connector.
Bad control board.	If the fuse is good, the wires and connectors check out good, and the high limit switch did not trip, test for power going to the auger motor. If there is not a full current going to the auger motor when the fuel feed light is on, you have a bad control board.

High Limit Switch Keeps Tripping	
Possible Causes	Possible Remedies: (Unplug stove first when possible)
The convection blower is overheating and tripping the internal temperature shutoff.	Clean any dust off of the windings and fan blades. If oiling the blower does not help, the blower may be bad.
The stove is being left on the highest setting for extended periods of time.	If operating the heater on the highest heat setting, the room temperature could increase enough and lead to potential overheating situations. If this happens, try operating at a lower heat setting.
Fuel other than wood pellets is being burned in the stove.	This pellet stove is designed and tested to use wood pellets. Check for signs of fuel other than wood pellets. No other types of fuel have been approved for this pellet stove. If there are signs of other types of fuel being used, stop using them immediately.
Power surge or brown out situation.	A power surge, spike, or voltage drop could cause the high limit switch to trip. Check to see if a surge protector is being used on the stove. If not, recommend one to the consumer.
High limit switch is malfunctioning.	If the other items check out okay, replace the high limit switch.

TROUBLESHOOTING GUIDE



<p>Glass “Soot’s” Up At A Very Fast Rate Flame Is Lazy, Dark, And Has Black Tips After Stove Has Been On For A While, The Burnpot Overfills</p>	
Possible Causes	Possible Remedies: (Unplug stove first when possible)
Stove or vent pipe is dirty, which restricts airflow through the burnpot.	Follow all cleaning procedure in the maintenance section of the owner’s manual.
Vent pipe installed improperly.	Check to make sure the vent pipe has been installed according to the criteria in the owner’s manual.
Burnpot holes are blocked.	Remove the burnpot and thoroughly clean it.
Blockage in air intake pipe.	Visually inspect the air intake pipe that leads into the burnpot for foreign material.
Combustion blower is not spinning fast enough.	Test the RPM on the blower after the blades have been cleaned. The RPM should be approximately 3000 RPM.
Bad Pellets. (Applies to GLASS “SOOT’S” UP AT A VERY FAST RATE Only)	The brand of pellets or the batch of pellets that are being used may be of poor quality. If possible, try a different brand of pellets. You might also want to try a brand that is made from a different type of wood (softwood vs. hardwood). Different woods have different characteristics when being burned.

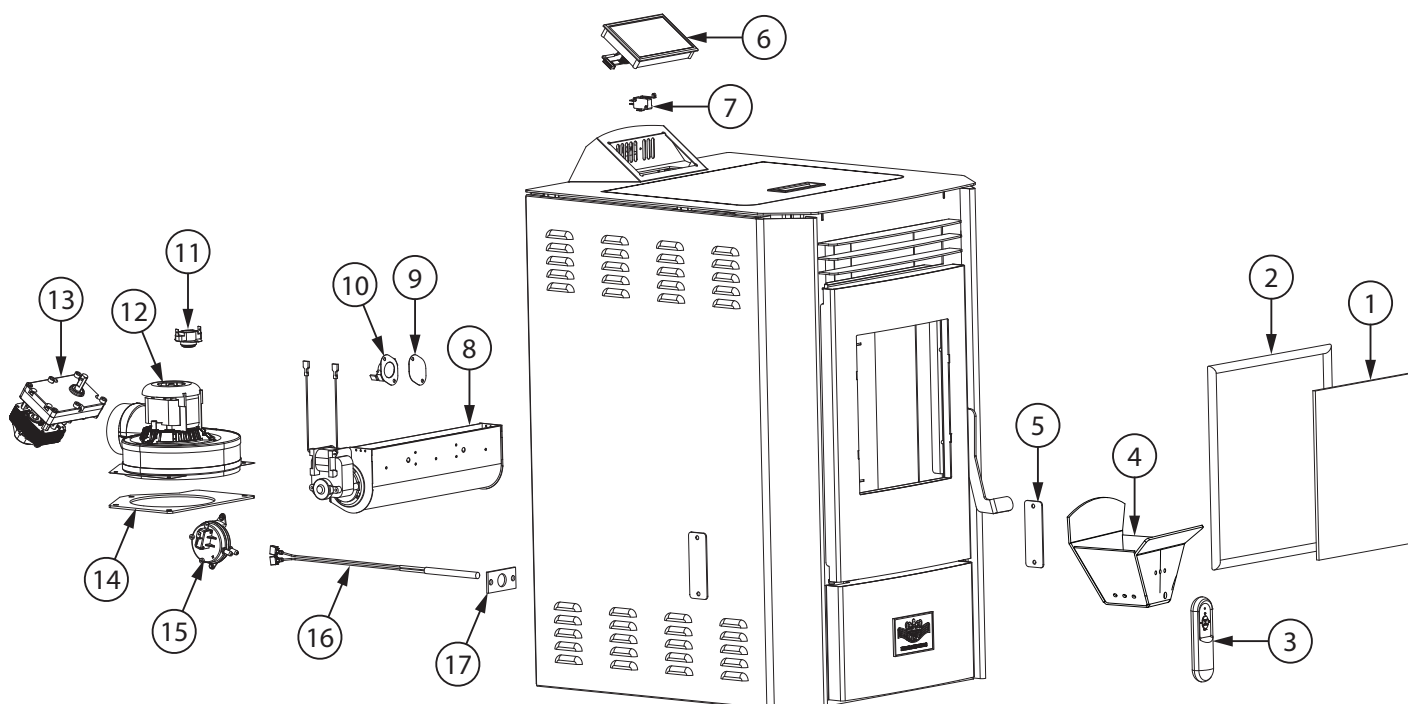

Key	Part #	Description	Qty
1	892667	Door Glass	1
2	88066	3/4" Round Rope Gasket	46"
3	80780	IR Remote	1
4	893629	Burnpot	1
5	892668	Ash Clean-Out Covers	2
6	892199	Housing, PCBA Controller	1
7	80491	Microswitch	1
8	80709	Room Blower	1
9	88347	T-Disc, Room Air Gasket	2
10	80601	T-Disc, Room Air	1
11	80599	T-Disc, Exhaust	1
12	80872	Exhaust Blower	1
13	80866	Drive Motor (1.5 RPM CCW)	1
14	88166	Gasket, Exhaust Blower	1
15	80875	Vacuum Switch	1
16	80869	Ceramic Ignitor	1
17	88118	Ignitor Flange Gasket	1

To order parts:

Call 1-800-750-2723 Ext 5051 or

Email to: parts@usstove.com

IN ORDER TO MAINTAIN WARRANTY, COMPONENTS MUST BE REPLACED USING ASHLEY PARTS PURCHASED THROUGH YOUR DEALER OR DIRECTLY FROM ASHLEY. USE OF THIRD PARTY COMPONENTS WILL VOID THE WARRANTY.

WIRING DIAGRAM

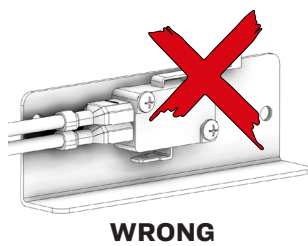
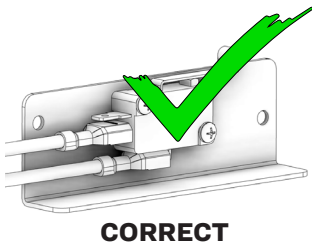
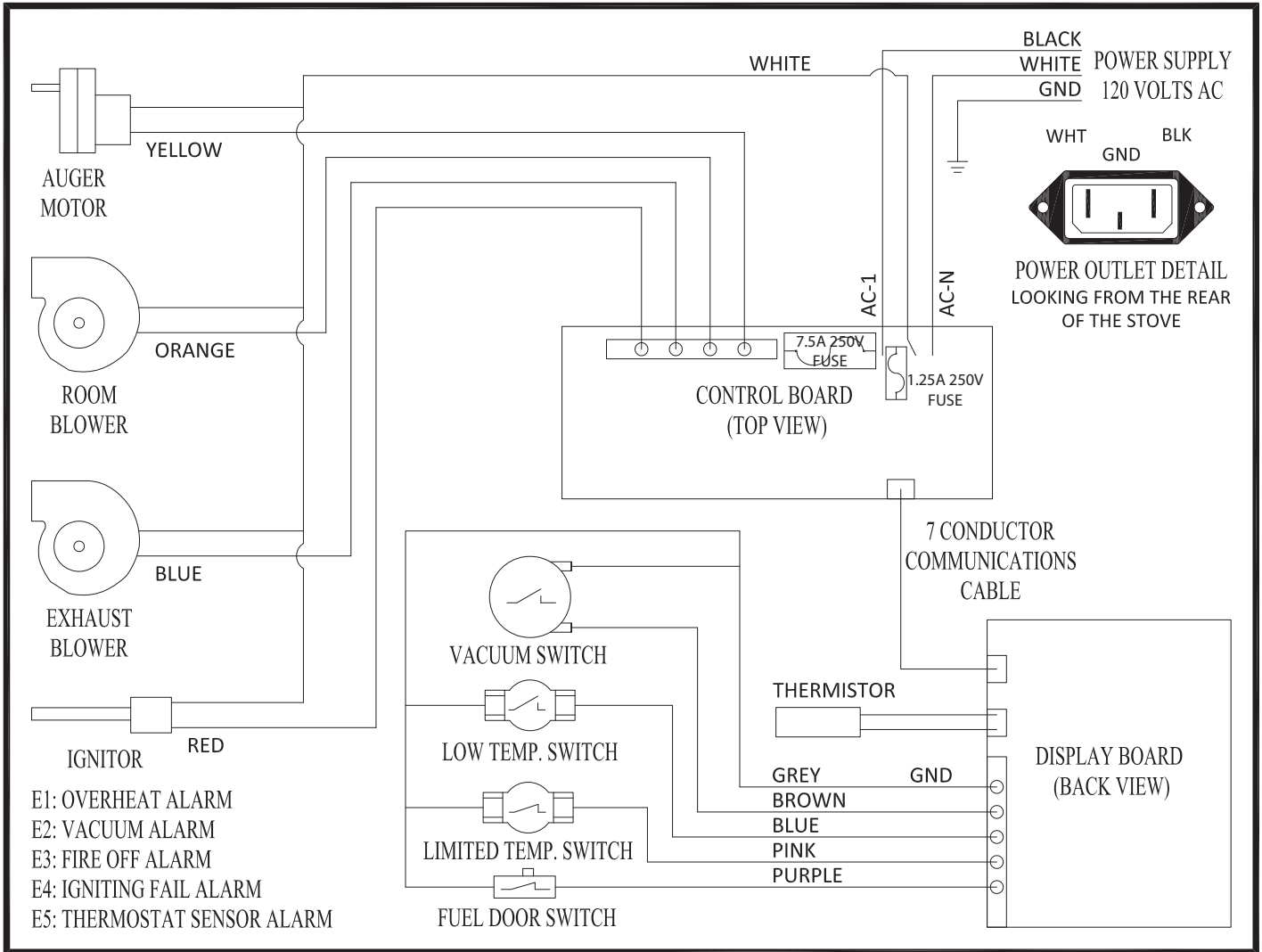

Ensure the wires are connected to the bottom two prongs of the hopper switch as shown.



Lined area for taking notes, consisting of multiple horizontal lines.

SERVICE RECORD



It is recommended that your heating system is serviced regularly and that the appropriate Service Interval Record is completed.

SERVICE PROVIDER

Before completing the appropriate Service Record below, please ensure you have carried out the service as described in the manufacturer's instructions. Always use the manufacturer's specified spare part when replacement is necessary.

Service 01	Date: _____
Engineer Name: _____	
License No.: _____	
Company: _____	
Telephone No.: _____	
Stove Inspected: <input type="checkbox"/>	Chimney Swept: <input type="checkbox"/>
Items Replaced: _____	

Service 02	Date: _____
Engineer Name: _____	
License No.: _____	
Company: _____	
Telephone No.: _____	
Stove Inspected: <input type="checkbox"/>	Chimney Swept: <input type="checkbox"/>
Items Replaced: _____	

Service 03	Date: _____
Engineer Name: _____	
License No.: _____	
Company: _____	
Telephone No.: _____	
Stove Inspected: <input type="checkbox"/>	Chimney Swept: <input type="checkbox"/>
Items Replaced: _____	

Service 04	Date: _____
Engineer Name: _____	
License No.: _____	
Company: _____	
Telephone No.: _____	
Stove Inspected: <input type="checkbox"/>	Chimney Swept: <input type="checkbox"/>
Items Replaced: _____	

Service 05	Date: _____
Engineer Name: _____	
License No.: _____	
Company: _____	
Telephone No.: _____	
Stove Inspected: <input type="checkbox"/>	Chimney Swept: <input type="checkbox"/>
Items Replaced: _____	

Service 06	Date: _____
Engineer Name: _____	
License No.: _____	
Company: _____	
Telephone No.: _____	
Stove Inspected: <input type="checkbox"/>	Chimney Swept: <input type="checkbox"/>
Items Replaced: _____	

Service 07	Date: _____
Engineer Name: _____	
License No.: _____	
Company: _____	
Telephone No.: _____	
Stove Inspected: <input type="checkbox"/>	Chimney Swept: <input type="checkbox"/>
Items Replaced: _____	

Service 08	Date: _____
Engineer Name: _____	
License No.: _____	
Company: _____	
Telephone No.: _____	
Stove Inspected: <input type="checkbox"/>	Chimney Swept: <input type="checkbox"/>
Items Replaced: _____	

SCHEMA DE CÂBLAGE

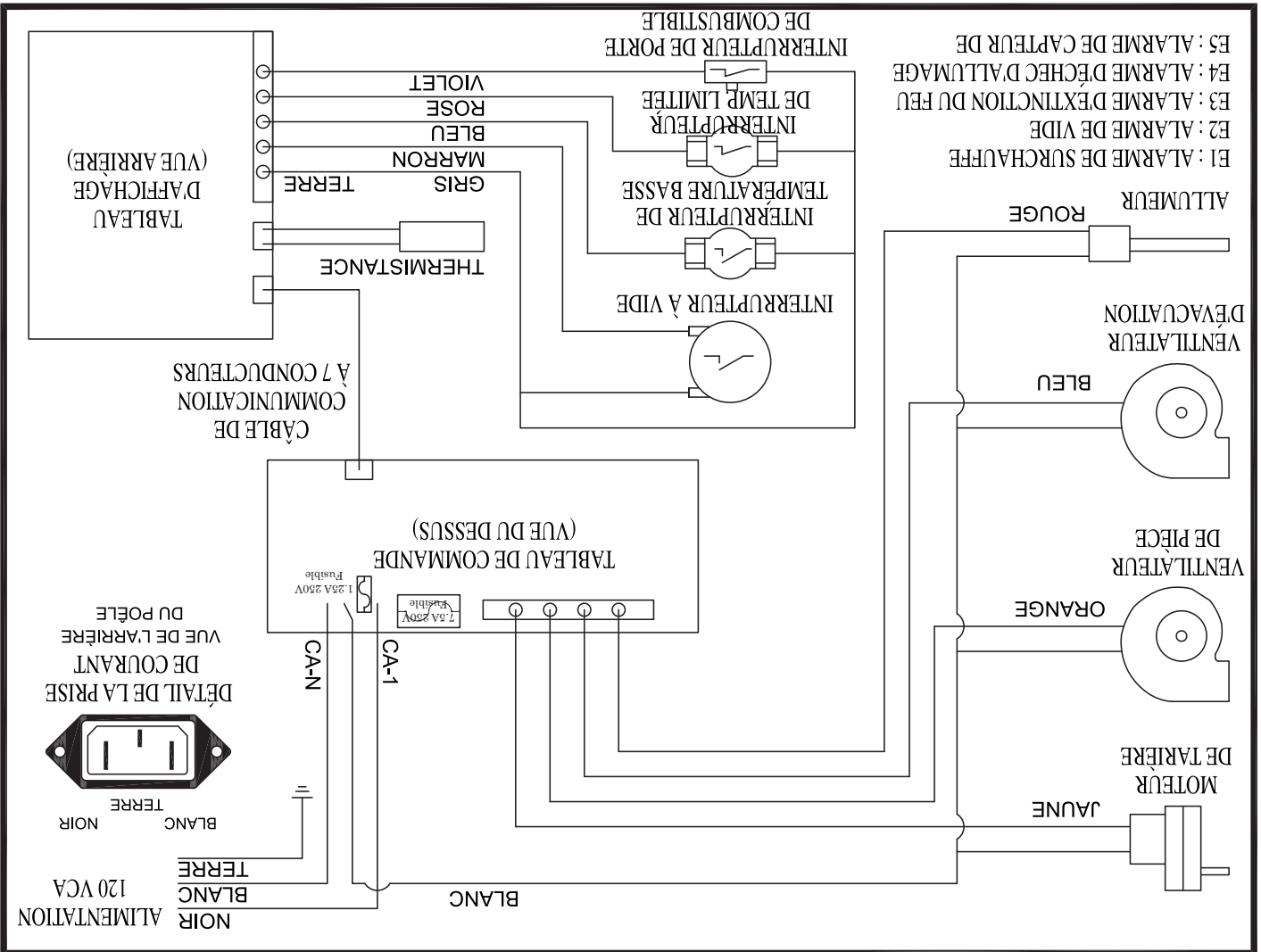

Assurez-vous que les fils sont connectés aux deux broches inférieures de l'interrupteur de la trémie, comme illustré.

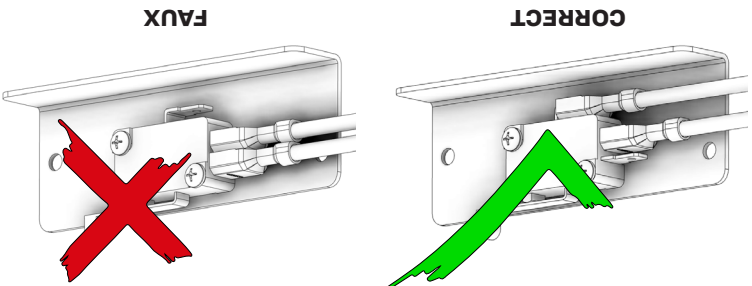

AFIN DE MAINTENIR LA GARANTIE, LES COMPOSANTS DOIVENT ÊTRE REMPLACÉS PAR DES PIÈCES D'ORIGINE DU FABRICANT ACHETÉS AUPRÈS DE VOTRE REVENDEUR OU DIRECTEMENT AUPRÈS DU FABRICANT DE L'APPAREIL. L'UTILISATION DE COMPOSANTS TIERS ANNULERA LA GARANTIE.

Pour commander des pièces:

Appellez le 1-800-750-2723 Ext 5051 ou

Envoyez un courriel à: parts@usstove.com

Clé	Partie	La description	Qté
1	892667	Verre de porte	1
2	88066	Joint de corde ronde de 3/4 po 46"	1
3	80780	Télécommande IR	1
4	69762	Pot de feu	1
5	892668	Couvercles de nettoyage des cendres	2
6	892199	Boîtier, contrôleur PCBA	1
7	80491	Commutateur de couvercle	1
8	80709	Souffleur de pièce	1
9	88347	T-Disc, joint d'air ambiant	1
10	80601	T-Disc, air ambiant	1
11	80599	T-Disc, échappement	1
12	80872	Souffleur d'échappement	1
13	80529	Moteur de tarrière	1
14	88166	Joint, ventilateur d'échappement	1
15	80875	Interrupteur à vide	1
16	80869	Allumuse	
17	88118	Joint de bride d'allumage	1

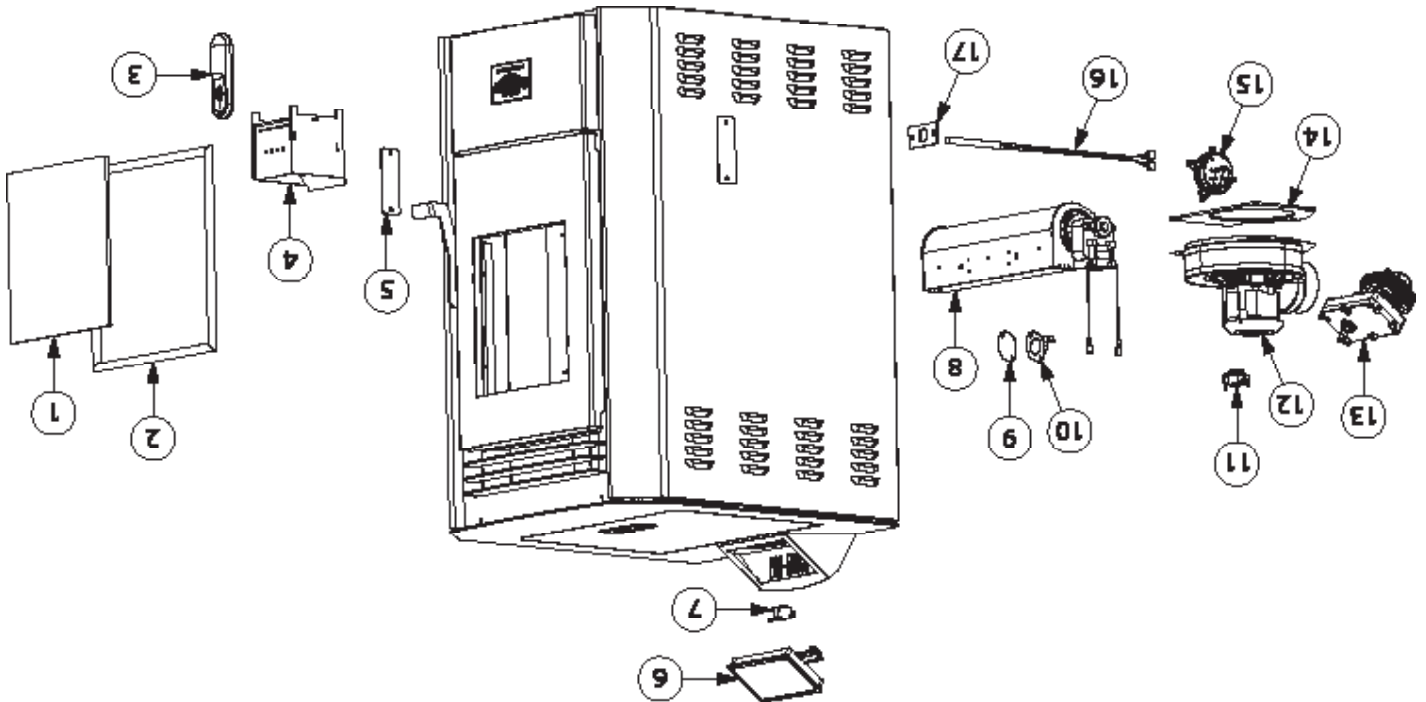

L'interrupteur de surchauffe se déclenche tout le temps	
Causes possibles	Solutions possibles: (Débranchez le poêle avant toute chose quand c'est possible.)
Le ventilateur de convection surchauffe et déclenche l'arrêt de température interne.	Enlevez la poussière des bobinages et pales de ventilateur. Si le graissage du ventilateur ne suffit pas, il se peut que le ventilateur soit défectueux.
Le poêle est resté sur le réglage le plus élevé pendant de longues périodes.	En cas d'utilisation du poêle sur le réglage de chauffage le plus élevé, il se peut que la température de la pièce s'élève au point de créer une situation de surchauffe potentielle. Dans ce cas, essayez d'utiliser un réglage de chauffage inférieur.
Un autre combustible que les granulés de bois est brûlé dans le poêle.	Ce poêle à granulés a été conçu et testé pour brûler des granulés de bois. Recherchez la présence de combustibles autre que des granulés de bois. Aucun autre type de combustible n'a été approuvé pour ce poêle à granulés. En présence de signes d'utilisation d'autres types de combustible, cessez immédiatement de les utiliser.
Sur tension ou baisse de tension.	Une surtension, un pic ou une chute de tension peut provoquer le déclenchement du l'interrupteur de surchauffe. Vérifiez si une protection contre les surtensions est installée sur le poêle. Sinon, il est conseillé d'en installer une.
L'interrupteur de surchauffe fonctionne mal.	Si tous les autres éléments paraissent corrects, remplacez l'interrupteur de surchauffe.

LA VITRE NOIRCIT TRÈS RAPIDEMENT LA FLAMME EST MOLLE, FONCÉE ET SES POINTES SONT NOIRES APRÈS UN CERTAIN TEMPS D'UTILISATION DU POÊLE, LE POT DE COMBUSTION DÉBORDE	
Causes possibles	Solutions possibles: (Débranchez le poêle avant toute chose quand c'est possible.)
Le poêle ou le conduit d'évacuation est sale, ce qui limite la circulation d'air dans le pot de combustion.	Suivez toutes les procédures de nettoyage de la section d'entretien du Guide d'utilisation.
Le conduit d'évacuation est mal installé.	Assurez-vous que le conduit d'évacuation ait été installé conformément aux critères énoncés dans le Guide d'utilisation.
Le registre de tirage est trop fermé pour un réglage de chauffage élevé.	Tirez le bouton du registre de tirage plus loin vers le côté du poêle et essayez de rallumer l'appareil.
Les orifices du pot de combustion sont bouchés.	Retirez le pot de combustion et nettoyez-le à fond.
Amortisseur Air est cassé.	Inspecter visuellement l'amortisseur. Assurez-vous que la plaque d'amortissement est fixée à la tige d'amortisseur. Lorsque la tige de l'amortisseur est déplacée la plaque doit se déplacer avec elle.
Blocage du conduit d'admission d'air.	Inspecter visuellement le conduit d'admission d'air qui entre dans le pot de combustion en recherchant des corps étrangers.
Le ventilateur de combustion ne tourne pas assez vite.	Testez la vitesse de rotation du ventilateur après avoir nettoyé les pales. La vitesse de rotation doit être d'environ 3000 t/min.
Granulés de mauvaise qualité. (Ne s'applique qu'au problème « LA VITRE NOIRCIT TRÈS RAPIDEMENT ».)	La marque ou le lot de granulés utilisés est peut-être de mauvaise qualité. Si possible, essayez une autre marque de granulés. Essayez aussi une marque composée d'un autre type de bois (résineux plutôt que feuillus). Des bois différents présentent des caractéristiques différentes qui affectent la combustion.



LE VENTILATEUR DE CONVECTION S'ARRÊTE PUIS REDÉMARRE	
<p>Causes possibles</p> <p>Enlevez la poussière des bobinages et pales de ventilateur. Si le nettoyage du ventilateur ne suffit pas, il se peut que le ventilateur soit défectueux.</p>	<p>Dysfonctionnement de la carte de circuit imprimé.</p>
<p>Testez la tension arrivant au ventilateur de convection. Si le courant arrive au ventilateur quand il est arrêté, le tableau de commande fonctionne normalement. Si aucun courant n'arrive au ventilateur quand il est arrêté pendant le fonctionnement du poêle, le tableau de commande est défectueux.</p>	<p>Solutions possibles: (Débranchez le poêle avant toute chose quand c'est possible.)</p>

LE POËLE N'EST PAS ALIMENTÉ EN GRANULÉS, MAIS LE TÉMOIN D'ALIMENTATION EN COMBUSTIBLE S'ALLUME COMME PRÉVU

<p>Causes possibles</p>	<p>L'interrupteur de surchauffe s'est déclenché ou est défectueux.</p> <p>Attendez que le poêle refroidisse pendant environ 30 à 45 minutes. Localisez le thermostat de surchauffe et appuyez sur le bouton de réinitialisation situé à l'arrière de celui-ci. Si le poêle ne redémarre pas, vérifiez que le thermostat ne soit pas défectueux. Pour tester si le thermostat est défectueux, vous pouvez le contourner comme décrit précédemment pour le thermostatique POF.</p>
<p>Moteur de tarrière défectueux.</p>	<p>Retirez le moteur de l'arbre de la tarrière et essayez de le faire fonctionner. Si le moteur tourne, c'est l'arbre qui est coincé sur quelque chose. Si le moteur ne tourne pas, il est défectueux.</p>
<p>Tarrière bloquée.</p>	<p>Commencez par vider la trémie. Puis retirez le moteur de la tarrière en retirant la goupille de la tarrière. Retirez la plaque d'inspection de l'arbre de la tarrière dans la trémie pour pouvoir examiner l'arbre de la tarrière. Soulevez légèrement l'arbre de la tarrière de sorte que l'extrémité de l'arbre sorte du manchon inférieur de la tarrière. Retirez ensuite les deux écrous qui tiennent la pastille supérieure de la tarrière. Puis faites pivoter l'extrémité inférieure de l'arbre de la tarrière vers vous, jusqu'à ce que vous puissiez soulever l'arbre et le sortir du poêle. Après avoir sorti l'arbre, recherchez des pales déformées, des bavures ou des soudures cassées. Retirez tout corps étranger susceptible d'avoir provoqué le blocage. Vérifiez également le tube de la tarrière, en recherchant des signes de dommage, tels que des bavures, des zones rugueuses, ou des rainures creusées dans le métal qui pourraient être à l'origine du blocage.</p>
<p>Fil débranché ou connecteur desserré.</p>	<p>Vérifiez tous les fils et connecteurs branchés sur le moteur de tarrière, l'interrupteur de surchauffe et le connecteur Molex.</p>
<p>Tableau de commande défectueux.</p>	<p>Si le fusible est bon, les fils et connecteurs bien raccordés, et que l'interrupteur de surchauffe ne s'est pas déclenché, testez la tension qui arrive au moteur de tarrière. En l'absence de tension nominale arrivant au moteur de tarrière lorsque le témoin d'alimentation en combustible est allumé, c'est le tableau de commande qui est défectueux.</p>

LE POÊLE EST BIEN ALIMENTÉ EN GRANULÉS, MAIS NE S'ALLUME PAS

Causes possibles	Solutions possibles: (Débranchez le poêle avant toute chose quand c'est possible.)
Le registre de tirage est trop ouvert pour l'allumage.	Poussez le registre de tirage plus près du côté du poêle pour le démarrage. Dans certaines situations, il peut être nécessaire de fermer complètement le registre pour permettre l'allumage. Après l'apparition d'une flamme, le registre peut être réglé en fonction du réglage d'alimentation souhaité.
Le tube d'allumeur ou l'entrée d'air du tube d'allumeur est obstrué.	Localisez le bouchon de l'allumeur à l'arrière du pare-feu. L'orifice d'entrée d'air est un petit trou situé sur le côté, en bas du bouchon. Vérifiez qu'il soit dégagé. Regardez aussi depuis l'avant du poêle pour vérifier l'absence de tout débris autour de l'élément d'allumage à l'intérieur du bouchon de l'allumeur.
Le pot de combustion n'est pas poussé à fond vers l'arrière du foyer.	Vérifiez que le collet de prise d'air du pot de combustion touche la paroi arrière du foyer.
Élément allumeur défectueux.	Envoyez directement le courant à l'allumeur. Observez l'extrémité de l'allumeur, depuis l'avant du poêle. Au bout de 2 minutes, cette extrémité doit rougeooyer. Sinon, c'est que l'élément est défectueux.
L'allumeur.	Vérifiez la tension qui arrive à l'allumeur lors du démarrage. Ce doit être la tension nominale. Si la tension est inférieure à la valeur nominale, vérifiez le câblage. Si le câblage est bon, c'est le tableau qui est défectueux.

UNE ODEUR DE FUMÉE EST REFOULÉE DANS LA PIÈCE	
Causes possibles	Solutions possibles: (Débranchez le poêle avant toute chose quand c'est possible.)
Il y a une fuite dans le système de conduit d'évacuation.	Inspectez tous les raccords de tuyaux d'évacuation. Assurez-vous qu'ils soient tous scellés avec du silicone RTV supportant une température de 500 °F (260 °C) ou plus. En outre, scellez les joints avec du ruban métallique UL-181-AP. Vérifiez également que la pièce d'adaptation carré/cercle du ventilateur de combustion ait été correctement scellée avec le même silicone RTV.
Le joint d'étanchéité du ventilateur de combustion est défectueux.	Inspectez les deux joints du ventilateur de combustion qui doivent être en bon état.
S'agissant d'un appareil qui brûle du bois, ce poêle à granulés peut émettre une faible odeur de feu de bois. Si cette odeur devient anormale, ou si vous remarquez qu'un peu de suie s'accumule sur les murs ou les meubles, vérifiez soigneusement le système d'évacuation des fumées en recherchant des fuites. Tous les joints doivent être correctement scellés. Nettoyez également le poêle en suivant les instructions de la section « Entretien ». Si le problème persiste, prenez contact avec votre revendeur.	

L'écran affiche « E4 » clignotant	
Causes possibles	L'entrée d'air, le pot de combustion, les chambres de combustion internes, les ventilateurs de combustion ou le conduit d'évacuation sont bouchés par des cendres ou des corps étrangers.
Solutions possibles: (Débranchez le poêle avant toute chose quand c'est possible.)	Suivez toutes les procédures de nettoyage de la section d'entretien du Guide d'utilisation.
Le thermostatique de détection de feu (POF) a été débranché.	Vérifiez si les fils du thermostatique POF sont correctement branchés.
Le thermostatique de détection de feu (POF) a mal fonctionné.	Contournez temporairement le thermostatique POF en débranchant les deux fils et en les raccordant avec un petit morceau de fil. Puis rebranchez le poêle. Si le poêle s'allume et fonctionne, vous devez remplacer le thermostatique POF. Cette manœuvre est réservée aux tests. NE LAISSEZ PAS LE THERMODYNAMIQUE HORS CIRCUIT. Si le thermostatique POF restait hors circuit, les ventilateurs ne s'arrêteraient jamais et si le feu s'éteignait, la tarrière continuerait à envoyer les granulés jusqu'à ce que la trémie soit vide.
La trémie est vide de granulés.	Remplissez la trémie.
L'interrupteur de sécurité de la trémie est affecté d'une défaillance ou la trémie est ouverte.	Lors de l'utilisation de l'appareil, vérifiez que le couvercle de la trémie soit fermé pour permettre à l'interrupteur de sécurité de la trémie de s'activer. Vérifiez le branchement des fils qui partent de l'interrupteur de sécurité de la trémie jusqu'au tableau de commande et au moteur de la trémie. Utilisez un testeur de continuité pour tester l'interrupteur de sécurité de la trémie; remplacez-le si nécessaire.
L'arbre de la tarrière est coincé.	Commencez par vider la trémie. Puis retirez le moteur de la tarrière en retirant la goupille de la tarrière. Retirez la plaque d'inspection de l'arbre de la tarrière dans la trémie pour pouvoir examiner l'arbre de la tarrière. Soulevez légèrement l'arbre de la tarrière de sorte que l'extrémité de l'arbre sorte du manchon inférieur de la tarrière. Retirez ensuite les deux écrous qui tiennent la pastille supérieure de la tarrière. Puis faites pivoter l'extrémité inférieure de l'arbre de la tarrière vers vous, jusqu'à ce que vous puissiez soulever l'arbre et le sortir du poêle. Après avoir sorti l'arbre, recherchez des pales déformées, des bavures ou des soudures cassées. Retirez tout corps étranger susceptible d'avoir provoqué le blocage. Vérifiez également le tube de la tarrière, en recherchant des signes de dommage, tels que des bavures, des zones rugueuses, ou des rainures creusées dans le métal qui pourraient être à l'origine du blocage.
Le moteur de la tarrière est affecté d'une défaillance.	Retirez le moteur de l'arbre de la tarrière et essayez de le faire fonctionner. Si le moteur tourne, c'est l'arbre qui est coincé sur quelque chose. Si le moteur ne tourne pas, il est défectueux.

L'écran affiche « E3 » clignotant	
Causes possibles	Solutions possibles: (Débranchez le poêle avant toute chose quand c'est possible.)
La trémie est vide de granulés.	Remplissez la trémie.
Le registre de réglage d'air est trop ouvert pour un réglage de chauffage trop bas.	Si le réglage de chauffage est réduit, vous devrez peut-être fermer complètement le registre.
Les orifices du pot de combustion sont bouchés.	Retirez le pot de combustion et nettoyez-le à fond.
L'entrée d'air, les chambres intérieures, ou le système d'évacuation sont partiellement obstrués.	Suivez toutes les procédures de nettoyage de la section d'entretien du Guide d'utilisation
L'interrupteur de sécurité de la trémie est affecté d'une défaillance ou la trémie est ouverte.	Lors de l'utilisation de l'appareil, vérifiez que le couvercle de la trémie soit fermé pour permettre à l'interrupteur de sécurité de la trémie de s'activer. Vérifiez les connexions des fils qui partent de l'interrupteur de sécurité de la trémie jusqu'au tableau de commande et au moteur de la trémie. Utilisez un testeur de continuité pour tester l'interrupteur de sécurité de la trémie; remplacez-le si nécessaire.
Commencez par vider la trémie. Retirez ensuite le moteur de la trémie en retirant la goupille de la trémie, puis retirez les deux boulons qui fixent le support de trémie au tube de trémie. Vous pouvez maintenant retirer le support du tube de trémie. Retirez les deux boulons du côté du tube de trémie pour déposer le roulement inférieur de la trémie. Tirez sur la trémie pour la sortir du tube afin de lever le blocage.	Retirez le moteur de l'arbre de la trémie et essayez de le faire fonctionner. Si le moteur tourne, c'est l'arbre qui est coincé sur quelque chose. Si le moteur ne tourne pas, il est défectueux.
L'arbre de la trémie est coincé.	Contournez temporairement le thermostatique POF en débranchant les deux fils et en les raccordant avec un petit morceau de fil. Puis rebranchez le poêle. Si le poêle s'allume et fonctionne, vous devez remplacer le thermostatique POF. Cette manœuvre est réservée aux tests. NE LAISSEZ PAS LE THERMODISQUE HORS CIRCUIT. Si le thermostatique POF restait hors circuit, les ventilateurs ne s'arrêteraient jamais et si le feu s'éteignait, la trémie continuerait à envoyer les granulés jusqu'à ce que la trémie soit vide.
Le thermostatique de détection de feu (POF) a mal fonctionné.	Contournez temporairement le thermostatique POF en débranchant les deux fils et en les raccordant avec un petit morceau de fil. Puis rebranchez le poêle. Si le poêle s'allume et fonctionne, vous devez remplacer le thermostatique POF. Cette manœuvre est réservée aux tests. NE LAISSEZ PAS LE THERMODISQUE HORS CIRCUIT. Si le thermostatique POF restait hors circuit, les ventilateurs ne s'arrêteraient jamais et si le feu s'éteignait, la trémie continuerait à envoyer les granulés jusqu'à ce que la trémie soit vide.
Le tableau de commande n'envoie pas le courant au thermostatique POF ou aux autres composants du système de trémie.	Une tension approximative de 5 V doit arriver au Thermostatique POF après 10 minutes de fonctionnement du poêle.

L'écran affiche « E2 » clignotant	
Causes possibles	Solutions possibles: (Débranchez le poêle avant toute chose quand c'est possible.)
Le tuyau souple de l'interrupteur de débit d'air ou les tuyaux de fixation au poêle pour le tuyau souple sont bouchés.	Débranchez le tuyau souple d'air de l'interrupteur de débit d'air et soufflez dans le tuyau. Si l'air circule librement, le tuyau souple et le tube sont ouverts. Si l'air ne circule pas dans le tuyau souple, utilisez un cintre à vêtements métallique pour le déboucher.
L'entrée d'air, le pot de combustion, les chambres de combustion internes, les ventilateurs de combustion ou le conduit d'évacuation sont bouchés par des cendres ou des corps étrangers.	Suivez toutes les procédures de nettoyage de la section d'entretien du Guide d'utilisation.
Le foyer n'est pas correctement scellé.	Vérifiez que la porte est fermée et que le joint est en bon état.
Le conduit d'évacuation est mal installé.	Vérifiez que l'installation du conduit d'évacuation satisfait aux critères du Guide d'utilisation.
Les connexions du fil de l'interrupteur de débit d'air sont défectueuses.	Vérifiez les connecteurs qui relient les fils gris à l'interrupteur de débit d'air.
Panne du ventilateur de combustion.	Lorsque le poêle est en marche, vérifiez si le ventilateur de combustion est en fonctionnement. Sinon, vérifiez l'alimentation électrique du ventilateur de combustion. Ce doit être la tension nominale. Si l'alimentation électrique est bonne, c'est le ventilateur qui est défectueux. Si l'alimentation est absente, reportez-vous au point No. 8.
Le tableau de commande n'envoie pas le courant au ventilateur de combustion.	Si l'alimentation électrique n'arrive pas au ventilateur de combustion, vérifiez toutes les connexions des fils électriques. Si tous les fils sont bien connectés, c'est le tableau de commande qui est défectueux.
Le tableau de commande n'envoie pas le courant à l'interrupteur de débit d'air.	Après 30 secondes de fonctionnement du poêle, la tension d'alimentation de l'interrupteur de débit d'air doit atteindre environ 5 V.
Panne de l'interrupteur d'air.	Pour vérifier l'interrupteur de débit d'air, débranchez le tuyau souple d'air du corps du poêle. L'autre extrémité restant branchée sur l'interrupteur d'air, aspirez très doucement depuis l'extrémité libre du tuyau (vous pouvez débrancher entièrement le tuyau souple du poêle et de l'interrupteur d'air pour vérifier qu'il ne soit pas bouché). Si vous entendez un clic, c'est que l'interrupteur de débit d'air fonctionne. ATTENTION, UNE DÉPRESSION TROP IMPORTANTE PEUT ENDOMMAGER L'INTERRUPTEUR DE DÉBIT D'AIR.



Lorsque le poêle ne fonctionne pas comme d'ordinaire, la première réaction est de demander à l'aide. Ce guide peut vous faire gagner du temps et économiser de l'argent en vous permettant de résoudre les problèmes simples par vous-même. Les problèmes rencontrés sont souvent le résultat de cinq facteurs seulement: 1) mauvais combustible; 2) mauvaise utilisation ou mauvais entretien; 3) mauvaise installation; 4) défaillance d'un composant; 5) défaut de fabrication. Vous pouvez en général résoudre les problèmes liés aux causes 1 et 2. Votre concessionnaire peut quant à lui régler les problèmes liés aux causes 3, 4 et 5. Reportez-vous aux schémas de la page 25 pour aider à localiser des pièces indiquées.

- Débranchez le cordon d'alimentation avant toute opération d'entretien ! REMARQUE: Le fait de placer l'interrupteur ON/OFF en position « OFF » ne coupe pas entièrement l'alimentation des composants électriques du poêle.

- Ne tentez jamais de réparer ou de remplacer une pièce du poêle sauf indication contraire dans les directives de ce guide. Tous les autres travaux doivent être effectués par un technicien qualifié.

L'écran affiche « E1 » clignotant

Causes possibles

Solutions possibles: (Débranchez le poêle avant toute chose quand c'est possible.)

Ajustez la glissière du régulateur de carburant (voir la section « Comment régler le régulateur de carburant » de ce manuel). Fermez la glissière environ 1/4" après que votre poêle se soit refroidi. Redémarez votre poêle. Si votre écran affiche à nouveau E1, fermez la glissière de 1/4" et recommencez.

Le ventilateur de convection surchauffe et déclenche l'arrêt de température interne.

En cas d'utilisation du poêle sur le réglage de chauffage le plus élevé, il se peut que la température de la pièce s'élève au point de créer une situation de surchauffe potentielle. Dans ce cas, essayez d'utiliser un réglage de chauffage inférieur.

Un autre combustible que les granulés de bois est brûlé dans le poêle.

Ce poêle à granulés a été conçu et testé pour brûler des granulés de bois. Recherchez la présence de combustibles autre que des granulés de bois. Aucun autre type de combustible n'a été approuvé pour ce poêle à granulés. En présence de signes d'utilisation d'autres types de combustible, cessez immédiatement de les utiliser.

Sur tension ou baisse de tension.

Une surtension, un pic ou une chute de tension peut provoquer le déclenchement du l'interrupteur de surchauffe. Vérifiez si une protection contre les surtensions est installée sur le poêle. Sinon, il est conseillé d'en installer une.

L'interrupteur de surchauffe fonctionne mal.

Si tous les autres éléments paraissent corrects, remplacez l'interrupteur de surchauffe.

ATTENTION: CET APPAREIL DE CHAUFFAGE AU BOIS A BESOIN D'INSPECTION PÉRIODIQUE ET LA RÉPARATION POUR UN FONCTIONNEMENT CORRECT. IL EST CONTRE LES RÉGLEMENTS FÉDÉRAUX POUR FAIRE FONCTIONNER CE POÊLE À BOIS D'UNE MANIÈRE INCOMPATIBLE AVEC LES INSTRUCTIONS DE CE MANUEL.

Informations sur le modèle	
Numéro de modèle	
Numéro de série	

Les informations contenues dans ce manuel du propriétaire sont spécifiques à votre appareil. Lors de la commande de pièces de rechange, les informations contenues dans ce manuel vous aideront à vous assurer que les bons articles sont commandés. Avant de contacter le service client, notez le numéro de modèle et le numéro de série de cet appareil. Cette information se trouve sur l'étiquette de certification apposée à l'arrière de l'appareil. D'autres informations qui pourraient être nécessaires sont le numéro de pièce et la description de l'article en question. Les références et les descriptions se trouvent dans la section «Pièces de réparation» de ce manuel. Une fois ces informations recueillies, vous pouvez contacter le service client par téléphone au 1-800-750-2723, poste 5051 ou par e-mail à parts@usstove.com.

POUR L'ASSISTANCE SUR LES PIÈCES, APPELEZ LE 800-750-2723, POSTE 5051 OU PAR COURRIEL: PARTS@USSTOVE.COM

COMMANDE DE PIÈCES DE RECHANGE

Tous les mois ou selon les besoins	Toutes les semaines	Tous les jours	Pot de combustion	Agité	Vidé	
		Brossée	Chambre de combustion		Vidées	Cendres
			Chambres intérieures	Aspirées		
		Aspirées / Brossées	Pales du ventilateur de combustion			
		Aspirée / Brossée	Turbine du ventilateur de convection			
		Nettoyé	Système d'évacuation			
		Inspectés	Joints			
		Nettoyée	Vitre	Essuyée		
						Trémie (fin de saison) Vidée et aspirée

Suivez le calendrier ci-dessous dans des conditions d'utilisation moyennes. Les joints autour de la porte et de la vitre doivent être inspectés et réparés ou remplacés si nécessaire.

CALENDRIER D'ENTRETIEN

modernes réchauffeurs réduisent considérablement la quantité de CO émise par la cheminée, l'exposition aux gaz dans des zones fermées ou confinées peut être dangereuse. Assurez-vous que vous les joints du poêle et les joints de cheminée sont en bon état de fonctionnement et d'étanchéité correctement pour assurer une exposition involontaire. Il est recommandé d'utiliser les deux écrans de fumée et de CO dans les zones ayant le potentiel de générer CO.

VERIFICATION ET NETTOYAGE DE LA TRÉMIE

Vérifiez périodiquement la trémie pour déterminer si de la scorie (des fines) s'est accumulée dans le système d'alimentation ou si des granulés sont restés collés à la surface de la trémie. Nettoyez-les si nécessaire. Joints de porte et de vitre inspectez périodiquement les joints de la porte principale et de la vitre. Il peut s'avérer nécessaire de retirer la porte pour faire remplacer les joints usés, déchirés ou compactés par votre revendeur agréé.

JOINTS DE PORTE ET DE VITRE

Inspecter régulièrement les principales portes et fenêtres en verre joints. La porte principale peut avoir besoin d'être enlevé pour avoir des joints effilochés, brisés ou compactés remplacés par votre revendeur agréé. La porte de cet appareil utilise un joint 5/8 po corde de diamètre.

MOTEURS DES VENTILATEURS

Nettoyez tous les ans les orifices d'aération des moteurs des ventilateurs d'évacuation et de distribution. Retirez le ventilateur d'évacuation du conduit d'évacuation et nettoyez ses pales dans le cadre des opérations de mise en marche en automne.

PEINTURE DE SURFACE

Les surfaces peintes peuvent être essuyées avec un chiffon humide. Si des rayures apparaissent, ou si vous souhaitez rénover la peinture, adressez-vous au revendeur agréé qui vous fournira un bidon de peinture à haute température adaptée.

VERRE

Nous vous recommandons d'utiliser un nettoyeur pour vitres de haute qualité. Si une accumulation de créosote ou de carbone s'accumule, vous pouvez utiliser de la laine d'acier et de l'eau

ARRÊT AU PRINTemps

Après la dernière flambée du printemps, retirez tous les granulés restants de la trémie et du système d'alimentation à trémie. Enlevez tout d'abord les granulés avec une pelle, puis faites fonctionner la trémie jusqu'à ce que la trémie soit vide et que les granulés cessent de couler (il suffit pour cela d'appuyer sur l'interrupteur ON en gardant la porte d'observation ouverte). Passez l'aspirateur dans la trémie. Nettoyez soigneusement le pot de combustion et la chambre de combustion. Si le poêle est dans un endroit humide, il peut être souhaitable de pulvériser du silicone en aérosol à l'intérieur de la trémie nettoyée. Le système d'évacuation doit être soigneusement nettoyé.

MISE EN MARCHÉ À L'AUTOMNE

Avant de démarrer le premier feu de la saison de chauffage, vérifiez que la zone à l'extérieur des systèmes d'évacuation et d'admission d'air ne soit pas obstruée. Nettoyez et retirez les cendres volantes du système d'évacuation. Nettoyez tous les filtres du système d'évacuation et du tuyau d'entrée d'air extérieur. Activez toutes les commandes et vérifiez qu'elles fonctionnent correctement. C'est aussi le bon moment pour nettoyer à fond la totalité du poêle.

1. Retirez les quatre vis et les retenues en verre. Procédez de retrait:
2. Tout en portant des gants en cuir (ou tout autre gant adapté à la manipulation du verre cassé), retirez soigneusement les morceaux de verre en vrac du cadre de la porte. Éliminer correctement tout le verre cassé. Seul le verre céramique à haute température de la taille et de l'épaisseur appropriées peut être utilisé. NE PAS substituer les matériaux alternatifs pour le verre. Contactez votre revendeur agréé pour obtenir ce verre.
3. Réinstallez le nouveau verre en remontant les fixations et les vis, veillez à ne pas trop serrer les vis car cela pourrait endommager le verre.

NE PAS abuser du verre de la porte en frappant, en claquant ou en traumatisant similairement. N'utilisez pas le réchaud avec le verre enlevé, fissuré ou cassé.

NE JAMAIS UTILISER CE PRODUIT SANS SURVEILLANCE

CENDRES VOLANTES
Elles s'accumulent dans la portion horizontale du conduit d'évacuation. Bien qu'elles ne soient pas combustibles, elles peuvent gêner le flux normal d'évacuation. Elles doivent donc être périodiquement éliminées.

ENLEVEMENT ET ÉLIMINATION DES CENDRES

AVERTISSEMENT:
Laissez le poêle refroidir avant d'effectuer tout entretien ou nettoyage. Les cendres doivent être évacuées dans un récipient métallique doté d'un couvercle hermétique. Le récipient à cendres fermé doit être déposé sur une surface non combustible ou sur le sol, bien à l'écart de toute matière combustible, avant l'élimination définitive.

Retirez les cendres périodiquement pour éviter l'accumulation inutile de cendres. Retirez les cendres une fois l'unité refroidie. Les cendres doivent être placées dans un récipient en métal avec un couvercle hermétique. Le contenant fermé de cendres doit être placé sur un sol incombustible ou sur le sol, bien éloigné de tout matériau combustible, en attendant l'élimination finale. Si les cendres sont éliminées par enfouissement dans le sol ou autrement dispersées localement, elles doivent être conservées dans le récipient fermé jusqu'à ce que toutes les braises aient été complètement refroidies. Le conteneur ne doit pas être utilisé pour d'autres déchets ou l'élimination des déchets. S'ils sont combinés avec des substances combustibles, les cendres et les braises peuvent s'enflammer. L'élimination des cendres est la suivante:

1. Laissez le feu s'éteindre et laissez l'appareil refroidir à température ambiante.
2. Assurez-vous que le poêle à granulés est à température ambiante avant de le toucher. Ouvrez la porte, retirez le pot de combustion et videz-le dans un récipient en métal.
3. Aspirez les cendres de la chambre de combustion. ASSUREZ-VOUS QUE LES CENDRES SONT FROIDES AVANT D'ASPIRER. Certains aspirateurs peuvent laisser échapper des cendres dans la pièce. Votre aspirateur doit avoir un filtre ou un sac spécial pour éliminer les fuites.
4. Réinstallez le pot de combustion.

FUMÉE ET CO MONITEURS

La combustion du bois produit naturellement le monoxyde de carbone (CO) et de la fumée. CO est un gaz toxique lorsqu'il est exposé à des concentrations élevées pendant des périodes de temps prolongées. Alors que les systèmes de combustion

AVERTISSEMENT:

- LE DÉFAUT DE NETTOYAGE ET D'ENTRETIEN DE CET APPAREIL COMME INDiqué PEUT ENTRAÎNER UNE BAISSÉ DES PERFORMANCES ET UN RISQUE POUR LA SÉCURITÉ.
- DÉBRANCHEZ LE CORDON ÉLECTRIQUE DU POÊLE AVANT DE RETIRER LE PANNEAU ARRIÈRE OU D'OUVRIR LE SYSTÈME D'ÉVACUATION POUR TOUTE TÂCHE D'INSPECTION, DE NETTOYAGE OU D'ENTRETIEN.
- NE PROCÉDEZ JAMAIS À L'INSPECTION, AU NETTOYAGE OU À L'ENTRETIEN SUR UN POÊLE CHAUD.
- N'UTILISEZ PAS LE POÊLE SI LA VITRE EST CASSÉE, IL POURRAIT EN RÉsULTER UNE FUITE DE GAZ DE COMBUSTION.

FORMATION, INSPECTION ET ÉLIMINATION DE LA CRÉOSOTE

MISE EN GARDE:
LE SYSTÈME D'ÉCHAPPEMENT DOIT ÊTRE VÉRIFIÉ MENSUEL PENDANT LA SAISON DE BRÛLURE POUR TOUT ACCUMULATION DE SUIE OU DE CRÉOSOTE.

Lorsque le bois brûle lentement, il produit du goudron et d'autres vapeurs organiques qui se combinent avec l'humidité rejetée pour former la créosote. Les vapeurs de créosote se condensent dans un conduit de cheminée relativement froid ou si le feu vient de démarquer ou brûle lentement. Ainsi, les résidus de créosote s'accumulent sur le boisseau. Si elle prend feu, cette créosote produit un feu extrêmement chaud qui peut endommager la cheminée, voire détruire la maison. En dépit de leur grande efficacité, les poêles à granulés peuvent accumuler de la créosote dans certaines conditions. Le raccord et le conduit de cheminée doivent être inspectés par une personne qualifiée une fois par an ou par tonne de granulés pour déterminer si une accumulation de créosote ou de cendres volantes s'est produite. Si la créosote s'est accumulée, elle doit être enlevée pour réduire le risque de cheminée. Inspectez le système au niveau du raccord avec le poêle et en haut de la cheminée. Les surfaces plus froides ont tendance à accumuler les dépôts de créosote plus rapidement; il est donc important de vérifier la cheminée par le haut ainsi que par le bas. La créosote doit être éliminée avec une brosse spécialement conçue pour le type de cheminée utilisée. Un ramonneur qualifié peut fournir ce service. Il est également conseillé d'inspecter, de nettoyer et si nécessaire de réparer la totalité du système avant chaque saison de chauffage. Pour nettoyer la cheminée, déconnecter l'évacuation du poêle.



des portes d'armoires, sur les coins avant inférieurs de l'échangeur de chaleur. Pour accéder à ces outs propres, vous devez retirer les deux panneaux latéraux. Les sorties propres sont fixées à la chambre de combustion avec (2) vis 5/16 ". Retirez les feuilles propres et aspirez les cendres accumulées. Cela devrait être fait au moins une fois par mois ou plus fréquemment si de grandes quantités de cendres sont remarquées lors du nettoyage ou si le poêle ne semble pas être brûler correctement.

Si un aspirateur est utilisé pour nettoyer votre poêle, nous vous suggérons d'utiliser l'aspirateur AV15E AshVac. L'AV15E AshVac est conçu pour l'élimination des cendres. Certains aspirateurs ordinaires (c.-à-d. Les aspirateurs d'atelier) peuvent laisser s'échapper des cendres dans la pièce.

NE PAS ASPIRER LES CENDRES CHAUDES.

AVERTISSEMENT:
L'ENSEMBLE DE MAINTENANCE L'ENTRETIEN PROPRE DETERMINANT UNE PERFORMANCE DE CE POËLE.

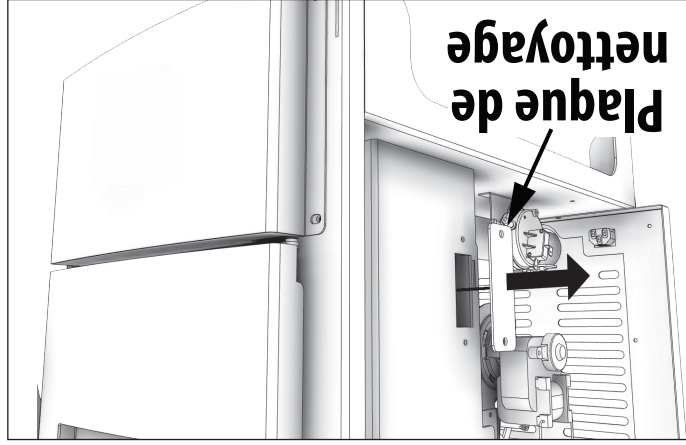
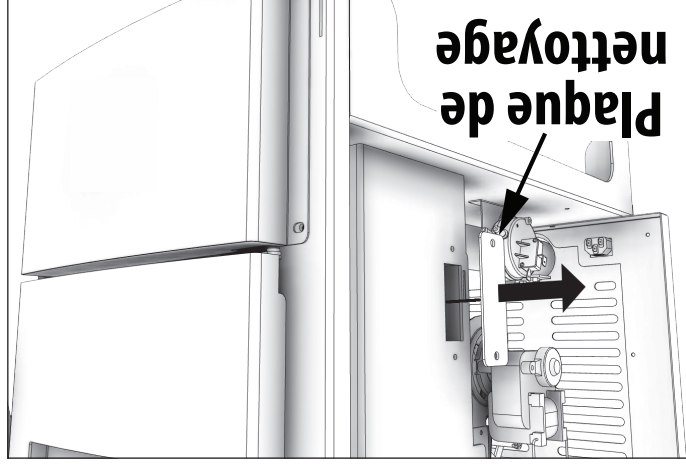



pour le redémarrer. Le poêle doit être complètement arrêté et débranché avant de pouvoir être redémarré.

AVERTISSEMENT:
<ul style="list-style-type: none"> • NE FAITES PAS FONCTIONNER VOTRE POÊLE AVEC LA PORTE VUE OUVERTE. LA TARIÈRE N'ALIMENTERA PAS DE GRANULÉS DANS CES CIRCONSTANCES ET UN PROBLÈME DE SÉCURITÉ PEUT PROVOQUER DES ÉTINGELLES OU DES FUMÉES ENTRANT DANS LA PIÈCE. • LA PORTE D'ALIMENTATION DOIT ÊTRE FERMÉE ET SCÉLÉE PENDANT LE FONCTIONNEMENT.

VENTILATEUR DE LA PIÈCE

Lors du démarrage du poêle, le ventilateur de la pièce ne se met pas en marche tant que l'échangeur thermique du poêle n'est pas chaud. Cela prend habituellement environ 10 minutes après le démarrage.

SI LE POÊLE MANQUE DE GRANULÉS

Le feu s'éteint; le moteur de la tarière et les ventilateurs restent en fonctionnement jusqu'à ce que le poêle ait refroidi. Cela peut prendre 30 minutes ou plus, en fonction de la chaleur résiduelle dans l'appareil. Après l'arrêt des composants du poêle, tous les éléments de l'écran s'éteignent et l'écran à deux chiffres affiche « E3 » en clignotant.

RECHARGE EN COMBUSTIBLE

AVERTISSEMENT:
<ul style="list-style-type: none"> • LA TRÉMIE ET LE COUVERCLE DU POÊLE SONT CHAUDS PENDANT LE FONCTIONNEMENT ; VOUS DEVEZ TOUJOURS PROTÉGER VOS MAINS LORS DU REMPLISSAGE DU POÊLE. • NE TOUCHEZ PAS AUX SURFACES CHAUDES DU POÊLE. ENSEIGNEZ AUX ENFANTS LES DANGERS DES POÊLES À HAUTE TEMPÉRATURE. LES JEUNES ENFANTS DOIVENT ÊTRE SURVEILLÉS LORSQU'ILS SE TROUVENT DANS LA MÊME PIÈCE QUE LE POÊLE. • NE PLACEZ JAMAIS VOTRE MAIN PRÈS DE LA TARIÈRE LORSQUE LE POÊLE EST EN MARCHÉ. • NOUS VOUS RECOMMANDONS DE NE PAS LAISSER LA TRÉMIE TOMBER EN DESSOUS DE 1/4 PLEINE

AVERTISSEMENT DE SABOTAGE
Ce poêle à bois a un taux de combustion faible minimum, défini par le fabricant, qui ne doit pas être modifié. Il est contraire à la réglementation fédérale de modifier ce paramètre ou d'utiliser

AVERTISSEMENT:
<ul style="list-style-type: none"> • GARDEZ LE COUVERCLE DE LA TRÉMIE FERMÉ À TOUT MOMENT, SAUF PENDANT LE REMPLISSAGE. • NE REMPLISSEZ PAS TROP LA TRÉMIE.

ce radiateur à bois d'une manière non conforme aux instructions d'utilisation de ce manuel.

PROCÉDURE D'ARRÊT

AVERTISSEMENT:
NE JAMAIS ARRÊTER CET APPAREIL EN LE DÉBRANCHANT DE LA SOURCE D'ALIMENTATION.

Pour arrêter le poêle, il suffit d'appuyer sur la touche « POWER » du tableau d'affichage. Le témoin vert repasse au rouge lorsqu'on appuie sur la touche « POWER ». Le moteur de la tarière s'arrête et les ventilateurs continuent de fonctionner jusqu'à ce que la température de la chambre de combustion interne ait baissé jusqu'à un niveau prédéfini.

1. Ce poêle est équipé d'un thermostat haute température. Cet appareil comporte un thermostatique à réarmement manuel. Cet interrupteur de sécurité a deux fonctions.

A. Détecter une surchauffe du poêle et arrêter le système d'alimentation en combustible ou la tarière.

B. En cas de dysfonctionnement du ventilateur de convection, le thermostatique haute température arrête automatiquement la tarière, ce qui prévient une surchauffe du poêle.

REMARQUE: Sur certains appareils, une fois le bouton de réinitialisation déclenché, comme un disjoncteur, il faut appuyer dessus pour redémarrer le poêle. Sur d'autres appareils, le thermostatique ne comporte pas de bouton de réinitialisation et se réinitialise lorsque le poêle a refroidi. Le fabricant vous recommande de vous adresser au revendeur si cela se produit car cela peut indiquer un problème plus grave. Il peut s'avérer nécessaire d'appeler le service de réparation.

2. En cas de défaillance du ventilateur de combustion, un interrupteur pneumatique interrompt automatiquement la tarière.

REMARQUE: L'ouverture de la porte du poêle pendant plus de 30 secondes pendant le fonctionnement provoque un changement de pression suffisant pour activer l'interrupteur pneumatique qui arrête l'alimentation en combustible. Le poêle s'éteint et la mention « E2 » s'affiche sur l'écran à deux chiffres. Le poêle doit s'arrêter complètement avant de pouvoir être redémarré.

CHAMBRES INTÉRIEURES

• **Graver Pot** - Périodiquement enlever et nettoyer le pot de combustion et la zone à l'intérieur du logement du pot de combustion. En particulier, il est conseillé de nettoyer les trous dans le pot de combustion pour éliminer toute accumulation qui peut empêcher l'air de se déplacer à travers le pot de combustion librement.

• **Echangeur de chaleur** - Il y a une plaque à nettoyer des deux côtés de l'échangeur de chaleur qui ont besoin d'être enlevés pour le nettoyage des cendres volantes hors de l'échangeur de chaleur. Les regards de nettoyage sont situés à l'intérieur



responsabilité en cas de dommages dus à des granules de mauvaise qualité.

AVERTISSEMENT:

- GARDER LES OBJETS ÉTRANGERS HORS DE LA TRÉMIE.
- LES PIÈCES MOBILES DE CE POÊLE SONT MUES PAR DES MOTEURS ÉLECTRIQUES AU COUPLE ÉLEVÉ. ÉLOIGNEZ TOUTES LES PARTIES DU CORPS DE LA TARIÈRE LORSQUE LE POÊLE EST BRANCHÉ SUR LA PRISE ÉLECTRIQUE. CES PIÈCES MOBILES PEUVENT COMMENCER À BOUGER À TOUT MOMENT LORSQUE LE POÊLE EST BRANCHÉ.

VÉRIFICATION AVANT LA MISE EN MARCHÉ

Retirez le pot de combustion, vérifiez qu'il soit propre et qu'aucun des orifices d'air ne soit bouché. Nettoyez la chambre de combustion puis réinstallez le pot de combustion. Nettoyez la vitre de la porte si nécessaire (un chiffon sec ou une serviette en papier suffit généralement). N'utilisez jamais de produits nettoyants abrasifs sur la vitre ou la porte. Vérifiez le combustible dans la trémie, et remplissez-la si nécessaire.

CONSTRUIRE UN FEU

N'utilisez jamais de grille ou autre moyen de supporter le carburant. Utilisez uniquement le pot de combustion fourni avec ce radiateur. Le couvercle de la trémie doit être fermé pour que l'unité puisse alimenter des granules. Pendant la période de démarrage: Assurez-vous que le pot de combustion ne contient pas de granules. N'ouvrez PAS la porte de visualisation. Il se peut que le registre doit être fermé pendant le démarrage. N'ajoutez PAS de granules dans le pot de combustion à la main.

REMARQUE: Au cours des premiers incendies, votre poêle émettra une odeur lorsque la peinture à haute température durcit ou deviendra assaisonnée au métal. Le maintien de petits incendies minimisera cela. Évitez de placer des articles sur la cuisinière pendant cette période car la peinture pourrait être affectée. Les tentatives pour atteindre des débits de chaleur dépassant les spécifications de conception du réchauffeur peuvent entraîner des dommages permanents au réchauffeur.

LE DÉMARRÉUR DE FEU AUTOMATIQUE

1. Remplissez la trémie et nettoyez le pot de combustion.
2. Appuyez sur l'interrupteur ON/OFF. Assurez-vous que le témoin vert s'allume.
3. Le registre de tirage doit être complètement fermé ou ouvert d'un quart au maximum pendant le démarrage. C'est variable en fonction de votre installation et de l'altitude.

Une fois le feu bien démarré, réglez le registre pour obtenir la flamme voulue, en l'ouvrant au fur et à mesure que vous augmentez le réglage de la température. (Voir « Commande Du Registre De Tirage ».)

4. Réglez la vitesse d'alimentation en appuyant sur la touche « Heat Level Advance » (Augmentation du niveau de chauffage).

Si le feu ne démarre pas dans les 12 minutes, appuyez sur l'interrupteur ON/OFF, attendez quelques minutes, nettoyez le pot de combustion et recommencez la procédure.

RÉGLAGE DU REGISTRE DE TIRAGE

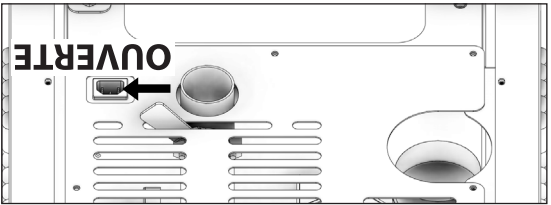
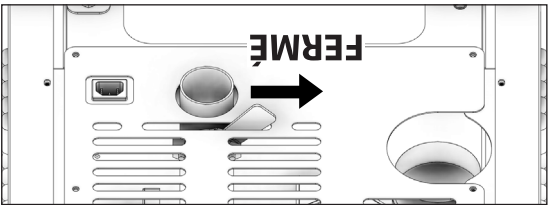

Le levier de commande du registre est situé à l'arrière du poêle sur la côté inférieure gauche. Le réglage par défaut de la commande du registre doit être complètement ouvert. Le registre ajuste l'air de combustion. Ce contrôle est nécessaire en raison des caractéristiques de combustion variées des installations individuelles, des différentes marques de granules et des débits d'alimentation des granules. Il vous permet d'améliorer l'efficacité de votre poêle. Fournir un air de combustion correct réduira la fréquence de nettoyage de votre porte vitrée et empêchera l'accumulation rapide de crésote à l'intérieur de votre poêle et de votre cheminée. Vous devez ajuster le registre en fonction de l'apparence du feu. Un feu bas, rougeâtre et sale peut être amélioré en tournant légèrement le registre vers la droite. Un feu de « chalumneau » peut être amélioré en tournant légèrement l'amortisseur vers la gauche. En règle générale, sur des réglages de vitesse d'avance inférieurs, le registre doit être plus à gauche pour le fermer. Sur des vitesses d'alimentation plus élevées, le registre doit être plus ouvert en le réglant davantage vers la droite. Par essais et erreurs, vous trouverez le meilleur réglage. Consultez votre revendeur si vous avez besoin d'aide. REMARQUE: Sur la plage de chaleur « 1 », le registre doit être soit complètement fermé, soit ouvert pas plus d'un quart du trajet. Si le registre est ouvert trop loin, le feu peut s'éteindre.

OUVERTURE DE LA PORTE

Si la porte est ouverte pendant le fonctionnement du poêle, elle doit être refermée dans les 30 secondes, sinon le poêle s'éteint. Si le poêle s'éteint, appuyez sur l'interrupteur ON/OFF

Cet appareil est équipé d'un régulateur de carburant pour ajuster la quantité de carburant autorisée à passer dans l'ensemble de la vis sans fin. Le régulateur de carburant est situé à l'intérieur de la trémie. Remarque: le paramètre d'usine par défaut pour cela est complètement ouvert. Pour diminuer le débit de granulés, abaissez le régulateur de carburant.

1. Éteignez et débranchez l'appareil.
2. Desserrez les deux écrous à oreilles.
3. Ajustez vers le haut pour augmenter ou vers le bas pour réduire la consommation de carburant en fonction de la taille des granulés.
4. Serrez les deux écrous à oreilles.

Cet appareil est conçu pour brûler uniquement PFI pellets Premium qualité. NE PAS BRÛLER.

1. Des déchets;
2. Coupures de gazon ou les déchets de jardin;
3. Les matériaux contenant du caoutchouc, y compris les pneumatiques;
4. Les matériaux contenant de plastique;
5. Produits pétroliers des déchets, des peintures ou des diluants de peinture ou de produits d'asphalte;
6. Les matériaux contenant de l'amiante;
7. Les débris de construction ou de démolition;
8. Liens ou de bois traité sous pression Railroad;
9. Fumier ou restes d'animaux;
10. Sel de bois flotté de l'eau ou d'autres matériaux préablement eau salée saturés;
11. Bois de; ou
12. Les produits de papier, de carton, de contreplaqué ou de particules. L'interdiction de la combustion de ces matériaux n'interdit pas l'utilisation des démarrateurs de feu fabriqués à partir de papier, de carton, de sciure, de cire et substances similaires dans le but de déclencher un incendie dans un poêle à bois affecté.

AVERTISSEMENT:

- N'UTILISEZ PAS DE PRODUITS CHIMIQUES OU DE FLUIDES POUR ALLUMER LE FEU - N'UTILISEZ JAMAIS D'ESSENCE, DE COMBUSTIBLE POUR LANTERNE DE TYPE ESSENCE, DE KÉROSENE, DE LIQUIDE À BRIQUET À CHARBON OU DE LIQUIDES SIMILAIRES POUR ALLUMER OU «RAFFRAÎCHIR» UN FEU DANS CE POÊLE. GARDEZ TOUS CES LIQUIDES ÉLOIGNÉS DU POÊLE PENDANT SON UTILISATION.
- CHAUD EN FONCTIONNEMENT. TENIR LES ENFANTS, LES VÊTEMENTS ET LES MEUBLES À L'ÉCART. LE CONTACT PEUT CAUSER DES BRÛLURES DE LA PEAU.

CARBURANT APPROPRIÉ

Brûler ces matériaux peut entraîner la libération de fumées toxiques ou de rendre l'appareil de chauffage de la fumée inefficace et cause.

AVERTISSEMENT:

L'APPAREIL EST CONÇU POUR ÊTRE UTILISÉ AVEC DU COMBUSTIBLE EN GRANULÉS CONFORME À LA NORME ÉTABLIE PAR LE PELLETT FUEL INSTITUTE (PFI). L'UTILISATION D'AUTRES COMBUSTIBLES ANNULE LA GARANTIE.

Votre poêle à granulés est conçu pour brûler des granulés de bois dur de qualité supérieure conformes à la norme PFI (Pellet Fuels Institute) (densité minimale de 40 lb par pied cube, diamètre de 1/4 à 5/16 moins de 8 200 BTU / lb, humidité inférieure à 8% en poids, cendres inférieure à 1% en poids et sel inférieure à 300 parties par million). Les granulés mous, contenant une quantité excessive de sciure de bois en vrac, qui ont été ou sont mouillés, réduiront les performances. Rangez vos pellets dans un endroit sec. NE stockez PAS le carburant dans les dégagements d'installation de l'appareil ou dans l'espace requis pour faire le plein et enlever les cendres. Cela pourrait provoquer un incendie. Ne pas trop brûler ou utiliser des combustibles volatils ou des combustibles, cela pourrait causer des dommages aux personnes et à la propriété. Cet appareil n'est homologué que pour brûler du carburant sous forme de granulés de bois ! Les granulés approuvés mesurent 1/4 po. Ou 5/16 po. De diamètre et pas plus de 1 po. De long. Les granulés plus longs ou plus épais peuvent bloquer les ailettes de la tarière, ce qui empêche une bonne alimentation en granulés. Il s'agit d'une violation des codes du bâtiment pour lesquels le poêle a été approuvé, et cela annulerait toutes les garanties. La conception du poêle intègre l'alimentation automatique des granulés dans le feu selon un rythme soigneusement calculé. Un autre combustible introduit à la main n'augmenterait pas la production de chaleur, mais pourrait nuire gravement aux performances du poêle en générant beaucoup de fumée. Ne brûlez pas de granulés mouillés. Les performances du poêle dépendent fortement de la qualité des granulés. Évitez les marques de granulés qui présentent les caractéristiques suivantes :

- Un excès de fines – Le terme « fines » décrit les granulés écrasés ou les matériaux libres qui ressemblent à de la sciure ou à du sable. Il est possible de tamiser les granulés avant de les placer dans la trémie pour éliminer la plupart des fines.

- Des liants – Certains granulés sont produits avec des matériaux liants qui les agglutinent, les « lient ».

- Un contenu élevé en cendres – Ces granulés de mauvaise qualité créent souvent de la fumée et salissent la vitre. L'entretien devra être plus fréquent. Il faudra vider le pot de combustion et aspirer la totalité du système plus fréquemment. Des granulés de mauvaise qualité pourraient endommager la tarière. Nous ne pouvons accepter aucune

NE JAMAIS UTILISER CE PRODUIT SANS SURVEILLANCE

COMMANDES DU TABLEAU

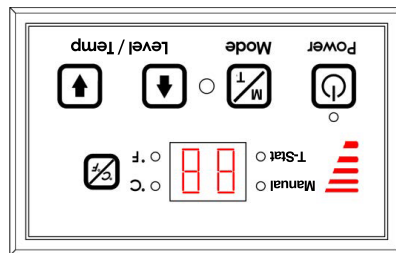

Les ventilateurs et l'alimentation en carburant automatique sont contrôlés à partir d'un panneau situé sur le dessus de cet appareil. Les fonctions du panneau de commande sont les suivantes.

A. INTERRUPTEUR ON/OFF (BOUTON DE MISE EN MARCHÉ)

• En appuyant sur ce bouton, le poêle s'allume automatiquement. Aucun autre allume-feu n'est nécessaire. L'allumeur reste activé pendant au moins 10 minutes et jusqu'à 12 minutes en fonction du moment où le seuil de détection de feu est atteint. Le feu devrait démarrer en 5 minutes environ.

• Le témoin rouge situé au-dessus du bouton « POWER » passe au vert lorsqu'il est enfoncé et reste vert jusqu'à l'arrêt du poêle.

• Après l'appui sur le bouton « POWER », le moteur de la tarrière fonctionne pendant 3,5 minutes, puis s'arrête pendant 1 minute. Pendant le reste de la période de démarrage, le moteur de la tarrière fonctionne sur le réglage « 1 » de niveau de chauffage. Pendant le démarrage, le réglage du niveau de chauffage (touches H et L) modifie le niveau du témoin de plage de chaleur, mais les conditions de fonctionnement du poêle ne changent pas avant la fin de la période de démarrage.

• Pendant la période de démarrage, le feu doit démarrer en 12 minutes, sinon le poêle passe en mode d'erreur et affiche le code E4.

• Pendant la phase de démarrage, la touche Mode n'est pas fonctionnelle.

B. TOUCHES FLÉCHÉES DE NIVEAU / TEMPÉRATURE

• Ces touches permettent de régler le débit d'alimentation des granulés, et par conséquent la production ou la plage de chaleur du poêle.

• Les niveaux de production de chaleur changent progressivement sur le diagramme en barres, passant du niveau « 1 » au niveau « 5 » de chauffage.

C. Touche °C / °F

• La touche °C / °F fait passer l'affichage à deux chiffres des degrés Celsius aux degrés Fahrenheit et vice-versa.

D. TOUCHE mode (M/T)

• Le Mode de fonctionnement du poêle peut être Manuel ou commandé par un Thermostat. Des diodes distinctes, à gauche de l'écran à deux chiffres, indiquent le mode de fonctionnement – Manuel ou T-Stat. Le poêle doit être en mode de fonctionnement normal pour pouvoir passer du mode Manuel au mode T-Stat.

• Le mode Manuel fonctionne conformément aux 5 niveaux de réglage d'alimentation sur le diagramme, du niveau de chauffage « 1 » au niveau « 5 ».

• Le mode T-Stat fonctionne de la manière suivante :

• Une fois le poêle en mode de fonctionnement, il est possible de le placer en mode T-Stat.

• Les touches fléchées Haut et Bas de Niveau / Température permettent de modifier la température de déclenchement (point de consigne).

• Une fois la température souhaitée atteinte, l'écran à deux chiffres clignote pendant quatre secondes et indique la température réelle de la pièce.

• Lorsque le poêle atteint une plage de 3 °F autour du point de consigne souhaité, il revient à la plage de chaleur pour laquelle il était réglé avant de passer en mode T-Stat (si le poêle était réglé sur le niveau de chauffage « 5 » avant de passer en mode T-Stat, il revient à niveau de chauffage « 5 » lorsqu'il atteint la plage de 3 °F autour du point de consigne.

• Lorsque le poêle atteint le point de consigne souhaité, il passe au niveau de chauffage « 1 ».

• Lorsque la température ambiante passe sous le point de consigne souhaité, le poêle chauffe de nouveau jusqu'à la température souhaitée.

COMMENT RÉGLER LE RÉGULATEUR DE CARBURANT

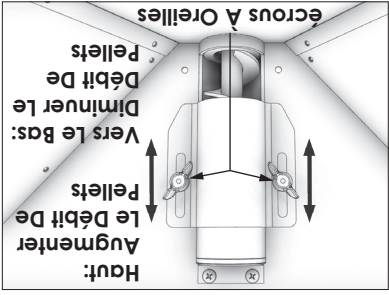

Il est courant dans l'industrie des granulés que la taille moyenne des granulés varie. En raison des différentes tailles de granulés,

VENTILER VOTRE POËLE À GRANULÉS DANS UN SYSTÈME DE CHEMINÉE EXISTANT DE 6" PO

ATTENTION:

SI vous installez votre poêle à granulés en remplacement d'un poêle à bois existant, vous pouvez installer votre poêle à granulés en utilisant le système de ventilation de 6 po existant.

1. Vous devez faire nettoyer et / ou inspecter le système de cheminée existant par un ramoneur qualifié avant de procéder à l'installation de votre poêle à granulés.
2. Vous trouverez ci-dessous des exemples d'installations utilisant le numéro de pièce 860001, transition de 3 à 6 pouces vers un tuyau de connecteur de 6 pouces. les illustrations ci-dessous ne sont que des exemples. Veuillez confirmer à tous les codes du bâtiment locaux ou réglementations ayant compétence avant de demander à un installateur qualifié de procéder à cette installation.

AVERTISSEMENT:

Vous voudrez peut-être localiser les utilitaires ou les obstacles à l'intérieur du mur avant de tenter cette installation. Assurez-vous de garder à l'esprit les exigences de dégagement de votre unité

1. Marquez la zone, puis coupez le mur pour l'installation de l'évent si nécessaire.
2. Installez le dé à coudre mural comme spécifié par le fabricant. (dé à coudre de mur vendu séparément)
3. Installez la ventilation.

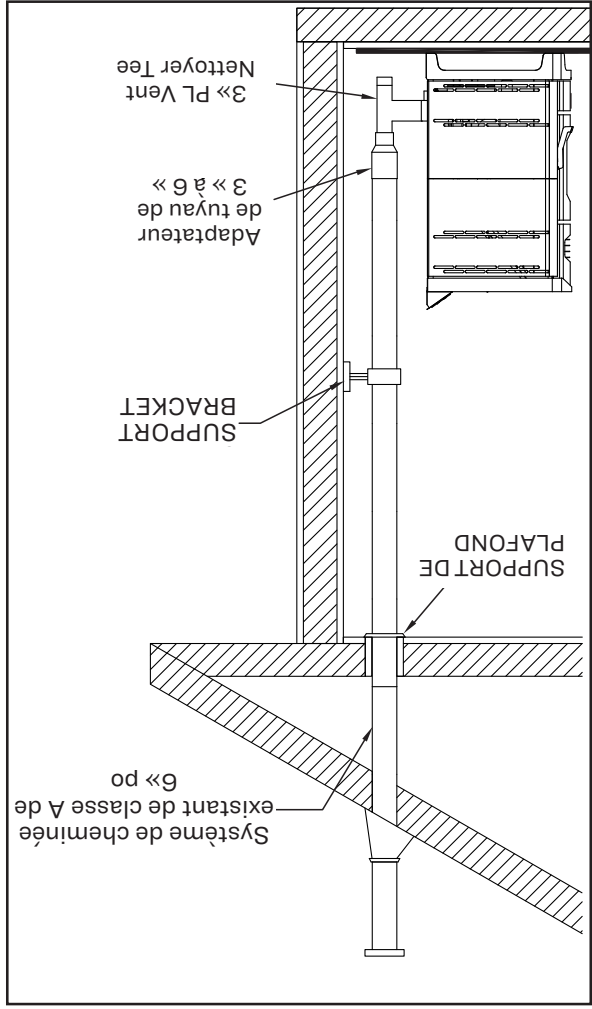

- C. Dégagement minimum de 3 pi. (0,91 m) de tout bâtiment adjacent.
- D. Dégagement minimum de 7 pi. (2,13 m) au-dessus de tout passage public.
- E. Dégagement minimum de 2 pi. (0,61 m) au-dessus de toute plante, herbe ou autre matériau combustible.
- F. Dégagement minimum de 3 pi. (0,91 m) autour de l'entrée d'air forcée de tout appareil.
- G. Dégagement minimum de 2 pi. (0,61 m) sous les avancées de toiture ou surplombs.
- H. Dégagement minimum de 1 pi. (0,3 m) à l'horizontale de tout mur en matériau combustible.
- I. Doit se trouver au minimum à 3 pi. (0,91 m) au-dessus du toit et à 2 pi. (0,61 m) au-dessus de toute fatière du toit située à moins de 10 pi (3,05 m).

INSTALLATION AU TRAVERS DU MUR (INSTALLATION RECOMMANDÉE)

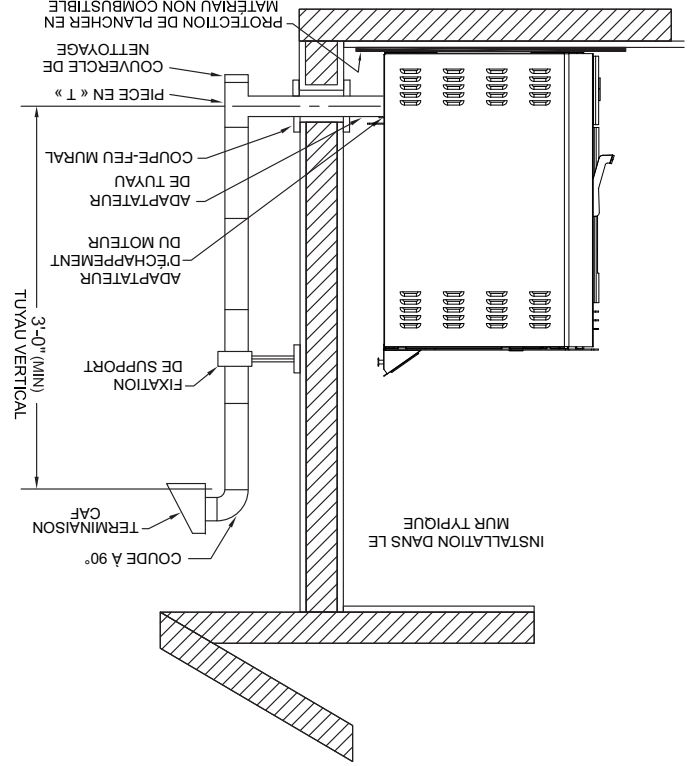

Au Canada, l'installation doit être conforme à la norme CAN/CSA-B365. Pour évacuer l'appareil par le mur, raccordez l'adaptateur de tuyau à l'adaptateur d'échappement du moteur. Si l'adaptateur d'échappement se trouve à 18 po (762 mm) au moins au-dessus du sol, il est possible de traverser le mur avec une section droite de conduit d'évacuation pour poêle à granulés. Le concessionnaire revendeur du poêle devrait pouvoir vous fournir un kit adapté à la plupart des cas pour cette installation, dont une bague murale permettant de préserver le dégagement nécessaire dans un mur en matériau combustible. Une fois à

INSTALLATION PAR LE TOIT/LE PLAFOND

En cas d'évacuation des fumées du poêle par le plafond, le tuyau est raccordé comme pour l'évacuation par le mur, mais le T de nettoyage est toujours à l'intérieur de la maison et un adaptateur de 3 po (76 mm) est ajouté avant le T de nettoyage. Vous devez toujours utiliser les brides de support de plafond et le solin de toit adaptés (fournis par le fabricant de conduit; suivez les instructions du fabricant). Il est important de noter que si la longueur de tuyau vertical est supérieure à 12 pi (3,7 m), la taille du conduit d'évacuation pour poêle à granulés doit être de 4 po (102 mm) de diamètre. Ne dépassez pas 4 pi (1,22 m) de longueur horizontale de tuyau et utilisez le moins de coudes possible. S'il est nécessaire de décaler l'axe du tuyau, il est préférable d'installer des coudes à 45 degrés plutôt qu'à 90 degrés.

l'extérieur de la structure, un dégagement de 3 po (76 mm) doit être conservé par rapport au mur extérieur et un T de nettoyage doit être placé sur le tuyau selon un angle de 90 degrés en s'éloignant de la maison. Puis une section de tuyau d'au moins 3 pi (0,91 m) doit être ajoutée, avec un chapeau horizontal pour achever l'installation. Un support doit être placé juste au-dessous du chapeau de sortie, ou à raison d'un support tous les 4 pi (1,22 m) pour rendre le système plus stable. Si vous vivez dans une région où la neige est abondante, il est recommandé que la sortie de l'installation se trouve à plus de 3 pi (0,91 m) pour échapper à la ligne de congère. Cette même installation peut être utilisée si le poêle se trouve sous le niveau du sol en ajoutant simplement la section de nettoyage et un tuyau vertical à l'intérieur jusqu'au niveau du sol. Avec cette installation, il faut tenir compte de la ligne de congère, des herbes et des feuilles mortes. Nous recommandons une élévation verticale minimum de 3 pi (0,91m) à l'intérieur ou à l'extérieur de la maison. L'installation « à travers le mur » est la moins chère et la plus simple. Ne jamais placer la sortie d'évacuation sous une terrasse, dans une alcôve, sous une fenêtre ou entre deux fenêtres. Nous recommandons les kits Simpson Dura-Vent® ou Metal-Fab®.

La zone où le conduit d'évacuation sort de la maison doit être scellée au silicone ou un autre moyen pour préserver le pare-vapeur entre l'extérieur et l'intérieur de la maison. Les surfaces d'évacuation peuvent devenir assez chaudes pour provoquer des brûlures si des enfants venaient à y toucher. Un blindage ou des protections non combustibles peuvent s'avérer nécessaires.

SORTIE DE L'EVACUATION POUR POELE A GRANULES

Ne pas faire sortir l'évacuation dans un endroit clos ou semi-clos, tel qu'un abri pour voiture, garage, grenier, vide sanitaire, sous une terrasse ou un porche, dans un passage étroit ou tout autre endroit susceptible de permettre à la fumée de s'accumuler. La sortie dans un endroit de ce type peut aussi provoquer des conditions de pression impossibles à prévoir pour l'appareil, et entraîner de mauvaises performances et/ou un dysfonctionnement. La sortie doit s'évacuer plus haut que l'entrée d'air extérieur. La sortie ne doit pas être placée là où elle pourrait être obstruée par la neige ou d'autres matériaux. Ne faites pas sortir l'évacuation dans une cheminée en acier ou en maçonnerie existante.

DEGAGEMENTS POUR LA SORTIE D'EVACUATION

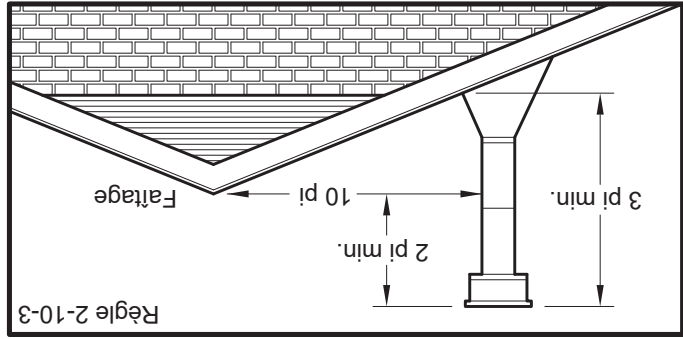
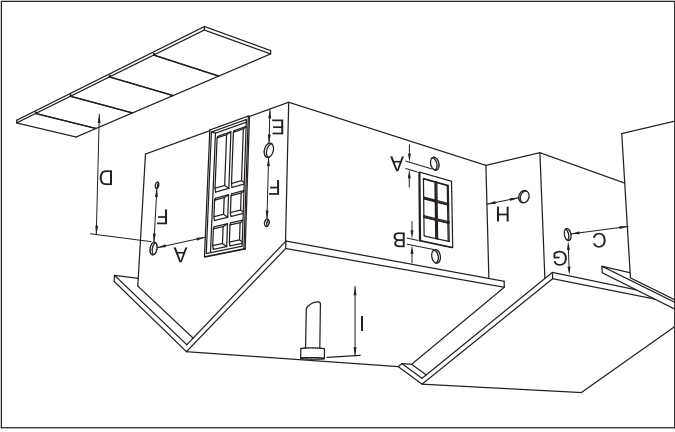

- A. Dégagez un minimum de 4 pi. (1,22 m) sous ou à côté de toute porte ou fenêtre ouvrante.
- B. Dégagez un minimum de 1 pi. (0,3 m) au-dessus de toute porte ou fenêtre ouvrante.

l'évacuation de type « PL » de 3 po (76 mm). La longueur totale de l'évacuation horizontale NE DOIT PAS dépasser 4 pi (1,22 m). Ceci pourrait provoquer une contre-pression. N'utilisez pas plus de 180 degrés de coudagage (deux coudes à 90 degrés, ou deux coudes à 45 degrés et un coude à 90 degrés, etc.) pour conserver un tirage adéquat.

IMPORTANT DU PROJET CORRECTE

Le tirage est la force qui déplace l'air de l'appareil à travers la cheminée. Le montant du projet dans votre cheminée dépend de la longueur de la cheminée, la géographie locale, les obstructions avoisinantes et d'autres facteurs. Trop projet peut causer des températures excessives dans l'appareil. Un tirage inadéquat peut provoquer un retour de fumée dans la pièce et «brancher» de la cheminée. Un tirage inadéquat entraînera l'appareil à une fuite de fumée dans la pièce par appareil et le connecteur de cheminée joints. Une combustion incontrôlable ou une température excessive indique un tirage excessif. Prendre en compte l'emplacement de la cheminée pour assurer qu'il ne soit pas trop proche de voisins ou dans une vallée qui peut causer des conditions insalubres ou nuisibles.

TYPE D'EVACUATION POUR POELE A GRANULES

Utilisez pour l'installation un système d'évacuation pour poêle à granules de type « PL » de 3 ou 4 po. (76 à 102 mm) homologué UL et fixez-le au raccord de tube installé à l'arrière du poêle (utilisez un adaptateur de 3 ou 4 po. pour un tuyau de 4 po.). Le raccord à l'arrière du poêle doit être étanchéifié avec du RTV haute température (composé de caoutchouc de silicone résistant aux variations de température). Utilisez une évacuation de 4 po. si sa hauteur doit dépasser 12 pi. (3,66 m) ou si l'installation se trouve à plus de 2 500 pi. (762 m) d'altitude.

Nous recommandons l'utilisation de conduits Simpson Dura-Vent® ou Metal-Fab® (si vous utilisez d'autres tuyaux, consultez les codes de construction locaux et/ou les inspecteurs en bâtiment). N'utilisez pas de tuyaux d'évacuation de gaz de type B ni de tuyaux galvanisés avec cet appareil. Le conduit d'évacuation pour poêle à granules est conçu pour être démonté aux fins de nettoyage et doit être vérifié plusieurs fois au cours de la saison de chauffage. Le conduit d'évacuation pour poêle à granules n'est pas fourni avec l'appareil et doit être acheté séparément.

INSTALLATION DE L'EVACUATION POUR POELE A GRANULES

L'installation doit comprendre un T de nettoyage pour permettre la collecte des cendres volantes et le nettoyage périodique du système d'évacuation des fumées. Les coudes à 90 degrés accumulent les cendres volantes et la suie, réduisant par là même le débit de l'évacuation et les performances du poêle. Chaque coude ou T réduit le potentiel de tirage de 30 à 50 %. Tous les raccords du système d'évacuation doivent être fixés par au moins 3 vis, et scellés avec une colle de silicone RTV



ALIMENTATION EN AIR EXTÉRIEUR (EN

OPTION, SAUF SI INSTALLÉ DANS UNE MAISON MOBILE)

Selon votre emplacement et la construction de votre maison, l'air extérieur peut être nécessaire pour une performance optimale. Votre poêle est homologué pour être installé avec une prise d'air extérieur (69FAK) nécessaire pour une maison mobile. Vous pouvez acheter le 69FAK auprès de votre revendeur d'appareils de chauffage. Les instructions d'installation sont fournies avec le kit d'admission d'air.

ATTENTION:

NE PAS VENTILER SOUS UNE PORCHE, UNE PONT, UN AUVENT OU DANS TOUTE ZONE SEMI-CLOS OU TOIT. LE FAIRE PEUT ENTRAÎNER UN FLUX D'AIR IMPRÉVISIBLE AU BOUCHON D'ÉVENT DANS CERTAINES CONDITIONS ET PEUT AFFECTER LES PERFORMANCES DE VOTRE POÊLE, AINSI QUE D'AUTRES PROBLÈMES INPRÉVISIBLES.

FIXATION DE L'APPAREIL AU SOL

Utilisez les trous désignés pour fixer l'unité au sol.

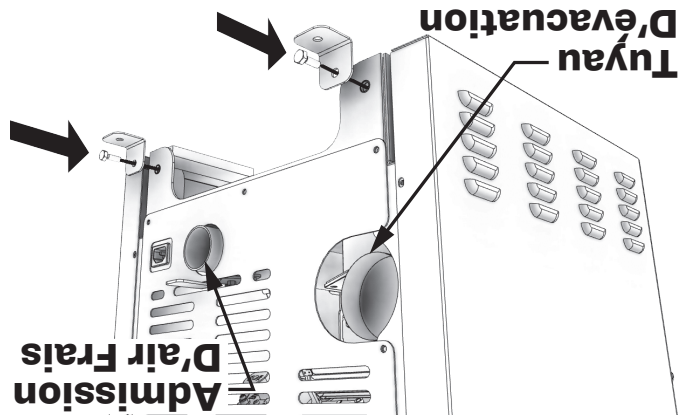

AVERTISSEMENT ! - N'INSTALLEZ PAS L'APPAREIL DANS UNE CHAMBRE A COUCHER

ATTENTION ! - L'INTÉGRITÉ STRUCTURELLE DU PLANCHER DE LA MAISON MOBILE, DES MURS ET DU TOIT DOIT ÊTRE PRÉSERVÉE.

EN CAS D'INSTALLATION DANS UNE MAISON MOBILE, LE POÊLE DOIT ÊTRE MIS À LA TERRE DIRECTEMENT SUR LE CHÂSSIS D'ACIER ET BOULONNÉ AU SOL.

Outre les critères d'installations détaillés ci-dessus, l'installation dans une maison mobile soit satisfaire aux conditions suivantes:

- L'appareil doit être fixé au sol à l'aide des tire-fond dans les trous prévus à cet effet dans le socle.
- Le poêle doit être mis à la terre sur le châssis d'acier de la maison mobile en utilisant un fil de cuivre de 8 GA avec une

DISTANCE D'ÉVACUATION MAXIMALE

L'installation DOTT comporter au moins 3 pi (91 cm) de conduit vertical hors de la maison. Ceci crée un appel d'air naturel qui limite le risque de fumée ou d'odeur lors de l'arrêt de l'appareil et évite que l'évacuation ne provoque des nuisances et un danger en exposant les personnes ou les bûissons à des températures élevées. La hauteur verticale maximale recommandée pour l'évacuation des fumées est de 12 pi (3,66 m) pour une

IMPORTANT:

CET APPAREIL EST ÉQUIPÉ D'UN SYSTÈME À TIRAGE NÉGATIF QUI ASPIRE L'AIR À TRAVERS LE POT DE COMBUSTION ET Pousse L'ÉCHAPPEMENT HORS DU LOGEMENT. SI CET APPAREIL EST CONNECTÉ À UN SYSTÈME DE CHEMINÉE AUTRE QUE CELUI DÉCRIT DANS CE MANUEL, IL NE FONCTIONNERA PAS CORRECTEMENT.

Les directives d'installation ci-dessous doivent être respectées pour garantir la conformité tant avec la liste de sécurité de ce poêle qu'avec les codes de construction locaux. Ne pas recourir à des méthodes de fortune ou à des compromis lors de l'installation.

AVERTISSEMENT:

- **INSTALLEZ L'ÉVACUATION DES FUMÉES EN RESPECTANT LES DÉGAGEMENTS SPÉCIFIÉS PAR LE FABRICANT D'ÉVACUATIONS.**
- **NE RELIEZ PAS L'ÉVACUATION POUR POÊLE À GRANULÉS À UNE ÉVACUATION UTILISÉE POUR UN AUTRE APPAREIL OU UN AUTRE POÊLE.**
- **N'INSTALLEZ PAS DE REGISTRE DE TIRAGE SUR LE SYSTÈME D'ÉVACUATION DE CET APPAREIL.**

EXIGENCES POUR L'ÉVACUATION

rondelle striée ou en étoile pour attaquer la peinture ou le revêtement protecteur afin d'assurer la mise à la masse.

- L'évacuation doit être de type « PL » de 3 ou 4 po. (76 ou 101 mm) et doit dépasser d'au moins 36 po. (914 mm) au-dessus de la faitière de la maison mobile; elle doit être installée avec un pare-feu de plafond et un chapeau anti-pluie homologués UL.
- En cas de déplacement de la maison mobile, toutes les sorties extérieures doivent être déposées pendant ce déplacement. Après la réimplantation, toutes les sorties extérieures doivent être réinstallées et refixées.
- Une prise d'air extérieur est obligatoire pour l'installation dans une maison mobile. Consultez la section Admission d'air extérieur et votre concessionnaire pour l'achat.
- Vérifiez auprès de votre municipalité si d'autres codes sont applicables.



DÉGAGEMENTS

Votre poêle à granules a été testé et répertorié pour une installation dans une maison résidentielle et mobile conformément aux dégagements indiqués ci-dessous. Pour des raisons de sécurité, veuillez respecter les dégagements et restrictions d'installation. Toute réduction du jeu aux combustibles ne peut être effectuée que par des moyens approuvés par une autorité réglementaire.

	po	mm
E	10	245
F	11-1/2	292
G	11-7/8	302
H	3	76
J	84	2134
K	53-7/8	1434
L	7-1/2	191
M	11-1/4	286
N	7-1/2	191

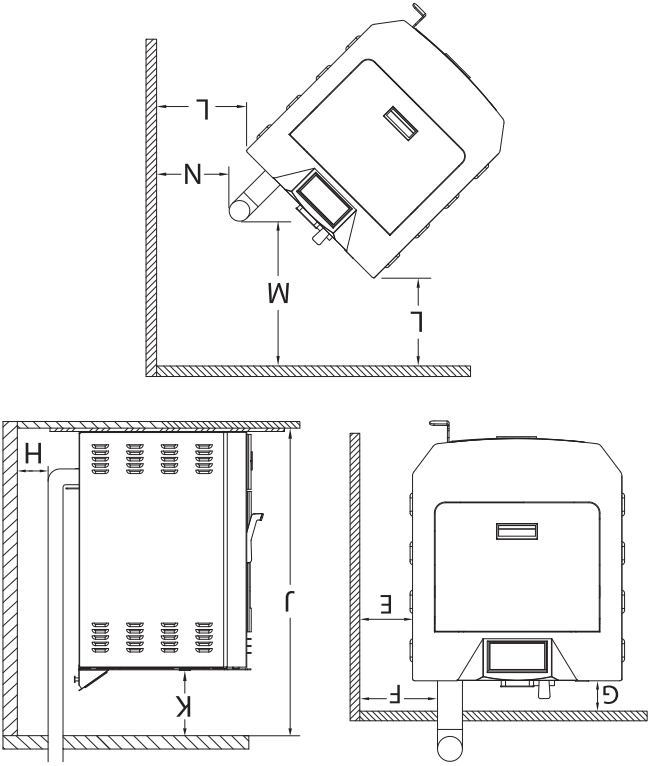

PROTECTION DES SOLS

Cet appareil de chauffage doit avoir un protecteur de plancher incombustible (protection contre les braises UL1618) installé en dessous si le plancher est en matériau combustible.

États-Unis - Le protecteur de plancher doit également être homologué UL ou équivalent, doit s'étendre de 6 po à l'avant, de 6 po de chaque côté, de 1 pouce à l'arrière de l'unité. Sous et 2 po au-delà de chaque côté du té de nettoyage si une installation verticale intérieure.

Canada - Le protecteur de plancher doit être conforme aux normes CAN / ULC. Doit s'étendre de 18 pouces vers l'avant, 8 pouces au-delà de chaque côté de l'unité.

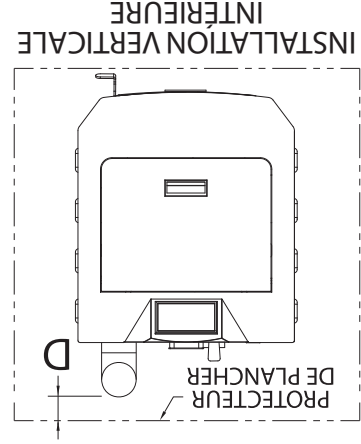
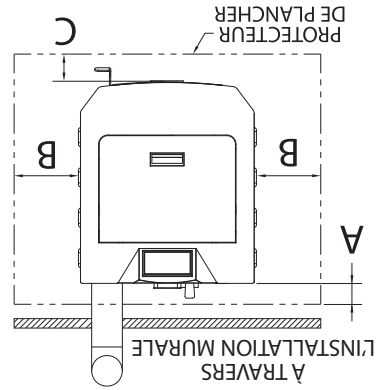

	po	mm
A	1	26
Retour à Cuisinière	U.S.A	1
	CAN	8
Côté poêle	U.S.A	6
	CAN	8
De l'avant au poêle	U.S.A	6
	CAN	8
Retour à Flue	2	51

AVIS DE SÉCURITÉ

- SI CE POÊLE N'EST PAS INSTALLÉ CORRECTEMENT, UN INCENDIE PEUT EN RÉSULTER. POUR RÉDUIRE LES RISQUES D'INCENDIE, SUIVEZ LES INSTRUCTIONS D'INSTALLATION.
- ADRESSEZ-VOUS AUX AUTORITÉS LOCALES DE L'URBANISME POUR OBTENIR UN PERMIS ET DES RENSEIGNEMENTS SUR TOUTE AUTRE RESTRICTION À L'INSTALLATION ET SUR LES EXIGENCES D'INSPECTION DANS VOTRE RÉGION.
- NE PLACEZ AUCUN VÊTEMENT OU AUTRE OBJET INFLAMMABLE SUR OU PRÈS DU POÊLE.
- N'UTILISEZ JAMAIS D'ESSENCE, DE COMBUSTIBLE À LANTERNE DE TYPE ESSENCE, DE KÉROSÈNE, D'ESSENCE D'ALLUME-FEU OU D'AUTRES LIQUIDES SIMILAIRES POUR ALLUMER OU RAVIVER LE FEU DANS CE POÊLE. GARDEZ TOUS CES LIQUIDES ÉLOIGNÉS DU POÊLE LORSQU'IL EST EN MARCHÉ.
- CET APPAREIL EST UN APPAREIL DE CHAUFFAGE AUTONOME. IL N'EST PAS CONÇU POUR ÊTRE RELIÉ À DES CONDUITS DE DISTRIBUTION D'AIR. CE N'EST PAS UN FOURNEAU.
- INSTALLER L'ÉVENT AUX DÉGAGEMENTS SPÉCIFIÉS PAR LE FABRICANT DE L'ÉVENT.
- N'INSTALLEZ PAS DE REGISTRE DE TIRAGE SUR LE SYSTÈME D'ÉVACUATION DE CET APPAREIL.
- CE POÊLE DOIT ÊTRE RÉGULIÈREMENT ENTRETENU ET NETTOYÉ (VOIR LA SECTION « ENTRETIEN ET DANGEREUX »).
- LE DÉFAUT D'ENTRETIEN DU POÊLE PEUT ENTRAÎNER UN FONCTIONNEMENT INAPPROPRIÉ ET DANGEREUX.
- UN DISJONCTEUR DOIT ÊTRE INSTALLÉ. CET APPAREIL DOIT ÊTRE BRANCHÉ SUR UNE PRISE MURALE AVEC TERRE DE 110-120 V, 60 Z. N'UTILISEZ PAS D'ADAPTATEUR DE PRISE ET NE COUPEZ PAS LA FICHE DE TERRE. N'ACHEMINÉZ PAS LE CORDON ÉLECTRIQUE SOUS, DEVANT OU SUR LE POÊLE. NE FAITES PAS COURIR LE CORDON ÉLECTRIQUE DANS LES ZONES DE PASSAGE ET NE LE COINCEZ PAS SOUS LES MEUBLES.

ATTENTION:

ATTENTION: LA COMBUSTION DU COMBUSTIBLE GÉNÈRE DU MONOXYDE DE CARBONE QUI PEUT S'AVÉRER DANGEREUX POUR LA SANTÉ EN L'ABSENCE D'UNE VENTILATION APPROPRIÉE.



ATTENTION:

- UN DÉTECTEUR DE FUMÉE FONCTIONNEL DOIT ÊTRE INSTALLÉ DANS LA PIÈCE OÙ SE TROUVE LE POÊLE.
- INSTALLEZ UN DÉTECTEUR DE FUMÉE À CHAQUE ÉTAGE DE VOTRE MAISON; EN CAS D'INCENDIE ACCIDENTEL DÙ À N'IMPORTE QUELLE CAUSE, CE DISPOSITIF PEUT LAISSER LE TEMPS DE S'ÉCHAPPER.
- LE DÉTECTEUR DE FUMÉE DOIT ÊTRE INSTALLÉ À AU MOINS 15 PIEDS (4,57 M) DE L'APPAREIL AFIN D'ÉVITER QU'IL NE SE DÉCLENCHE INUTILEMENT LORS DU RECHARGEMENT DU POÊLE.

ATTENTION:

- L'UTILISATION D'AIR EXTÉRIEUR N'EST PAS NÉCESSAIRE POUR CET APPAREIL.
- NE DÉBRANCHEZ PAS LE POÊLE SI VOUS SOUÇONNEZ UN DYSFONCTIONNEMENT. PLACEZ LE CONTACTEUR ON/OFF SUR « OFF » PUIS PRENEZ CONTACT AVEC LE CONCESSIONNAIRE.
- LE POÊLE NE FONCTIONNE PAS PENDANT LES COUPURES DE COURANT. EN CAS DE PANNE DE COURANT, VEILLEZ AUX ÉMANATIONS DE FUMÉE DU POÊLE ET OUVEREZ UNE FENÊTRE SI LA FUMÉE SE RÉPAND DANS LA PIÈCE.
- N'OBSTREUEZ JAMAIS LA CIRCULATION DE L'AIR DES GRILLES D'ÉVACUATION OUVERTES DE L'APPAREIL.

NATIONAL FIREPLACE INSTITUTE CERTIFIED

We recommend that our woodburning hearth products be installed and serviced by professionals who are certified in the U.S. by the National Fireplace Institute® (NFI) as NFI Woodburning Specialists or who are certified in Canada by Wood Energy Technical Training (WETT).

www.wettinc.ca/

<https://nficertified.org/>

US Stove recommande fortement que votre poêle soit installé par un technicien qualifié NFI (US) ou WETT (Canada). Pour trouver l'installateur qualifié le plus proche, accédez à:

<https://nficertified.org/>

<https://www.wettinc.ca/>

INSTALLATION INCORRECTE

L'utilisation d'autres composants autres que ceux indiqués dans le présent document pourrait causer des blessures corporelles, des dommages au radiateur et annuler votre garantie. Le fabricant ne sera pas tenu responsable des dommages causés par le dysfonctionnement d'un poêle en raison d'une ventilation ou d'une installation incorrecte.



INSTRUCTIONS DE MONTAGE

POUR LE SERVICE À LA CLIENTÈLE APPELER: 800-750-2723 EXT 5050

1. Tirer les fils installés en usine sur le dessus du poêle. Il y aura deux faisceaux de câbles, comme illustré.
3. Connecter les installés en usine faisceaux de câblage sur le panneau de commande comme indiqué.



2. Déballer les meilleurs contrôles de montage et de veiller à ce que le faisceau de câblage illustré est fixé.

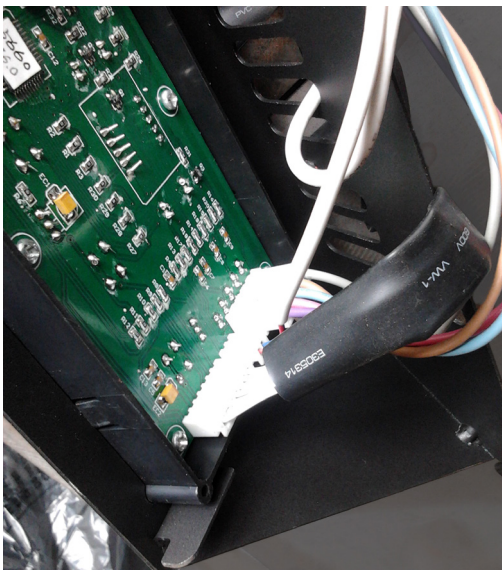
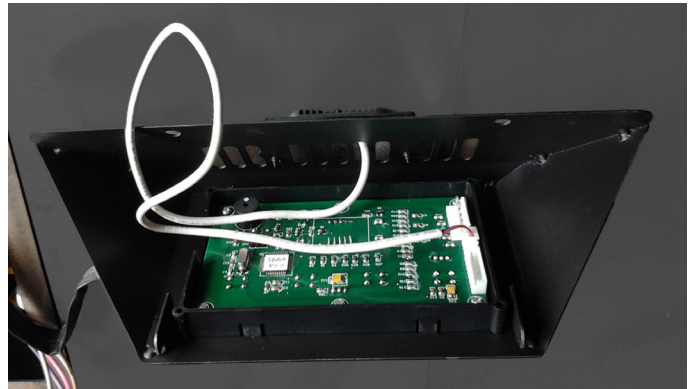

4. Fixez le panneau de commande au dessus du poêle avec deux vis à tête.

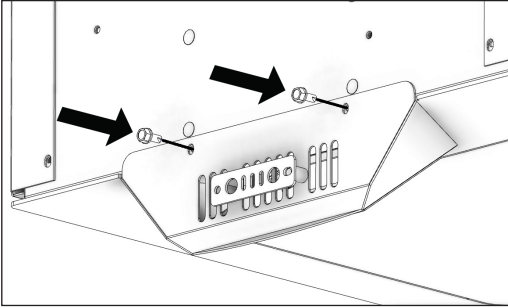
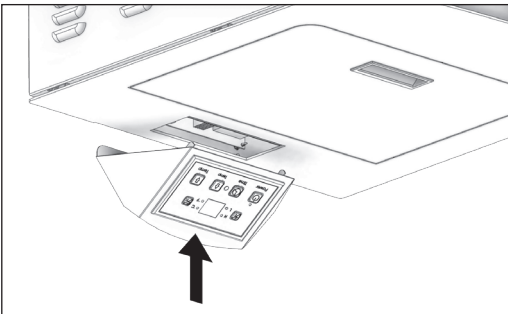

LISTE DE CONTRÔLE D'INSTALLATION



Votre poêle à bois ne doit être installé que par un installateur qualifié NFI. Un installateur qualifié NFI est disponible à l'adresse www.nfpcertified.org/public/find-an-nfi-pro/

SERVICE CLIENTS

1-800-750-2723 poste 5050

Texte au 423-301-5624

E-mail à: customerservice@usstove.com

LISTE DE CONTRÔLE DE MISE EN SERVICE

Cette liste de contrôle doit être remplie intégralement par la personne qualifiée qui installe cet appareil. Conservez cette page pour référence future.

Le fait de ne pas installer et mettre en service selon les instructions du fabricant et de remplir cette liste de contrôle annulera la garantie.

S'il te plaît imprime

Nom du client:		Numéro de téléphone:	
Adresse:			
Modèle:			
Numéro de série:			
Nom de la société d'installation:		Numéro de téléphone:	
Nom du technicien d'installation:		Numéro de licence:	

DESCRIPTION DU TRAVAIL

Emplacement de l'appareil installé: _____

Système de ventilation: nouveau système de ventilation Oui Non Si oui, marque _____

Si non, date d'inspection du système de ventilation existant: _____

MISE EN SERVICE

Confirmer l'installation du tapis de foyer conformément aux instructions d'installation

Confirmer le bon placement des pièces internes

Vérifier la solidité du joint de porte et des joints de porte

Confirmer les dégagements aux combustibles selon les instructions d'installation de ce manuel

Vérifier le fonctionnement des commandes pneumatiques

Confirmez que le système de ventilation est sécurisé et scellé

Confirmer que le poêle démarre et fonctionne correctement

Assurez-vous qu'un avertisseur de CO est installé conformément aux codes du bâtiment locaux et qu'il est fonctionnel

Expliquer le fonctionnement en toute sécurité, l'utilisation appropriée du carburant, le nettoyage et les exigences d'entretien de routine

Déclaration d'achèvement: En tant que personne qualifiée responsable des travaux décrits ci-dessus, je confirme que l'appareil en tant que travail associé a été installé selon les instructions du fabricant et en suivant les codes de construction et d'installation applicables.

appliquables.

Signé: _____

Nom en lettres moulées: _____

Date: _____

Propriétaire du domicile: **CONSERVEZ CETTE INFORMATION POUR RÉFÉRENCE FUTURE**



Remarque: enregistrez votre produit en ligne sur www.usstove.com ou téléchargez l'application gratuite dès aujourd'hui. Cette application est disponible uniquement sur l'App Store pour iPhone et iPad. Recherchez US Stove. Conservez votre reçu avec vos dossiers pour toute réclamation.

Pour le service client, veuillez appeler:
1-800-750-2723 poste 5050 ou;
Texte au 423-301-5624 ou;
Écrivez-nous à:
customerservice@usstove.com

IL EST CONTRAIRE À LA RÉGLEMENTATION FÉDÉRALE D'UTILISER CE POÊLE À BOIS D'UNE MANIÈRE INCOMPATIBLE AVEC LES INSTRUCTIONS D'UTILISATION DU MANUEL DU PROPRIÉTAIRE.	
AVERTISSEMENT:	
Hors tout: Hauteur x Largeur x Profondeur	32-3/16 po (819 mm) x 19 po (482 mm) x 23 po (585 mm)
Dimensions	
Watts (allumeur en fonctionnement)	310
Watts (en fonctionnement)	125
Puissance électrique	110-120 volts ac, 60 HZ, 3.0 Amps
Caractéristiques électriques	
Flue Taille	3 po ou 4 po
Capacité de la trémie	50 lbs. (22.7 kg)
Temps de combustion (à bas régime)	30 hrs. (approximate)
Taux de combustion du combustible* (à bas régime)	1.65 lbs./hr. (0.75 kg/hr)
Caractéristiques de chauffage	
* La taille des granulés peut influencer le débit réel d'alimentation en combustible et le temps de combustion. Le taux d'alimentation en combustible peut varier de près de 20%. Pour les meilleurs résultats, utilisez un combustible homologué PFI.	

Votre poêle à granulés a été approuvé pour une installation aux États-Unis et au Canada. Il peut également être installé dans une maison préfabriquée ou mobile. Votre poêle est certifié ASTM E1509-12 (2017) et certifié ULG S627-00. Ce manuel décrit l'installation et le fonctionnement du poêle à bois USSC 5710-XH. Cet appareil de chauffage respecte les limites d'émission de bois de berceau de l'Environmental Protection Agency des États-Unis de 2020 pour les appareils de chauffage au bois vendus après le 15 mai 2020. Dans des conditions de test spécifiques, il a été démontré que cet appareil de chauffage fournit de la chaleur à des taux allant de 13 281 à 27 492 Btu / h. Cet appareil de chauffage a atteint un taux d'émissions de particules de 1,5 g / h lorsqu'il a été testé selon la méthode ASTM E2779-10 (* et une efficacité de 76%).

Manuel d'instructions et d'utilisation du propriétaire



Numéro De Modèle:

KP5513



Rapport #: F19-549

Certifié selon ASTM E1509-12 (2017)
et Certifié ULC-S627-00-REV1

Mobile home approuvé

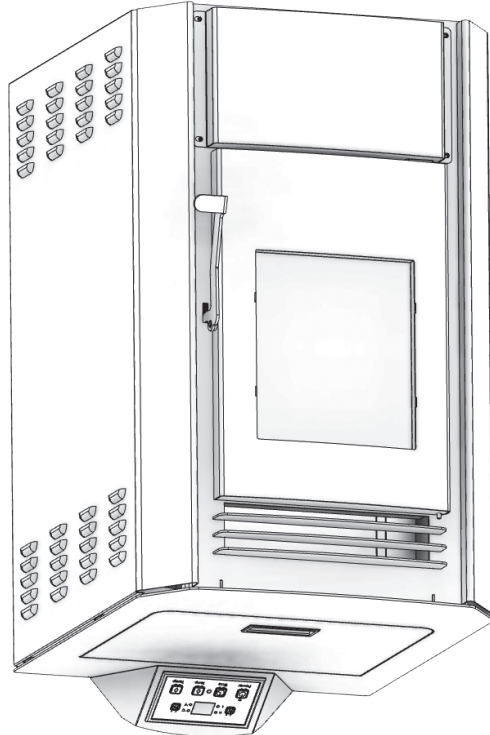

* Toutes les images de ce manuel sont à des fins d'illustration uniquement. Le produit réel peut varier.

Conservez ces instructions dans un endroit sûr pour référence ultérieure.



AVIS DE SÉCURITÉ: Si ce radiateur n'est pas correctement installé, un incendie peut en résulter. Pour votre sécurité, suivez les instructions d'installation. N'utilisez jamais de compromis de fortune lors de l'installation de ce radiateur. Contactez les responsables locaux du bâtiment ou des pompiers pour connaître les permis, les restrictions et les exigences d'installation dans votre région. NE JAMAIS UTILISER CE PRODUIT SANS SURVEILLANCE.



MISE EN GARDE! Veuillez lire l'intégralité de ce manuel avant d'installer ou d'utiliser votre nouveau radiateur. Le non-respect des instructions peut entraîner des dommages matériels, des blessures corporelles ou même la mort. Une installation incorrecte pourrait annuler votre garantie!

**AGENCE AMÉRICAINE DE PROTECTION
DE L'ENVIRONNEMENT**
Certifié conforme aux normes d'émissions
de particules 2020.

**AVERTISSEMENT SUR LA PROPOSITION 65 DE LA
CALIFORNIE:**
Ce produit peut vous exposer à des produits chimiques, y compris le monoxyde de carbone, qui est connu dans l'État de Californie pour provoquer le cancer, des anomalies congénitales et / ou d'autres troubles de la reproduction. Pour plus d'informations, visitez www.P65warnings.ca.gov

CE MANUEL EST SUJET À MODIFICATION SANS PRÉAVIS.

Owner's Instruction and Operation Manual

VOGELZANG

Model Number:

VG5713, VG5713-P,

VG5713-L



Report Number: F19-549

Certified to ASTM E1509-12 (2017)

and Certified to ULC-S627-00-REV1

Mobile Home Approved

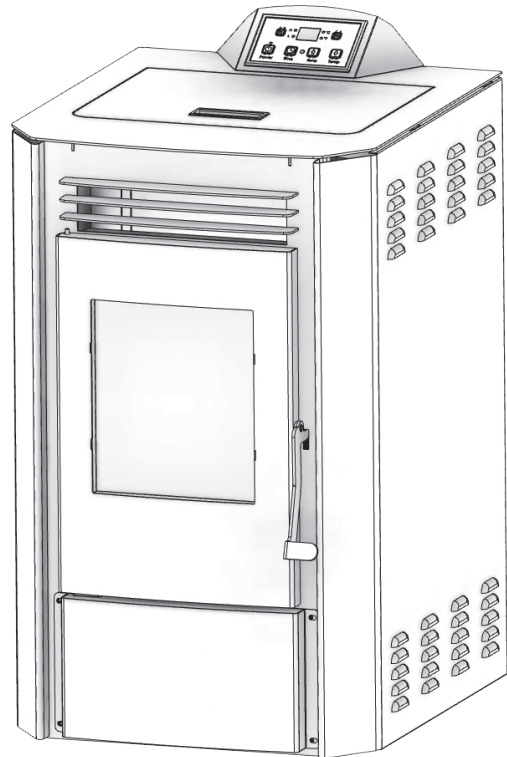

* All Pictures In This Manual Are For Illustrative Purposes Only. Actual Product May Vary.

853914-5102K

Save These Instructions In A Safe Place For Future Reference.



SAFETY NOTICE: If this heater is not properly installed, a house fire may result. For your safety, follow the installation instructions. Never use make-shift compromises during the installation of this heater. Contact local building or fire officials about permits, restrictions and installation requirements in your area. **NEVER OPERATE THIS PRODUCT WHILE UNATTENDED.**



CAUTION! Please read this entire manual before you install or use your new room heater. Failure to follow instructions may result in property damage, bodily injury, or even death. Improper Installation Will Void Your Warranty!

U.S. Environmental Protection Agency

Certified to comply with 2020 particulate emissions standards.



CALIFORNIA PROPOSITION 65 WARNING:

This product can expose you to chemicals including carbon monoxide, which is known to the State of California to cause cancer, birth defects, and/or other reproductive harm. For more information, go to www.P65warnings.ca.gov

THIS MANUAL IS SUBJECT TO CHANGE WITHOUT NOTICE.

Your pellet stove has been approved for installation in the USA and Canada. It may also be installed in a manufactured or mobile home. Your stove is Certified to ASTM E1509-12 (2017) and Certified to ULC S627-00. This manual describes the installation and operation of the U.S. Stove, 5710-XH wood heater. This heater meets the 2020 U.S. Environmental Protection Agency’s crib wood emission limits for wood heaters sold after May 15, 2020. Under specific test conditions this heater has been shown to deliver heat at rates ranging from 10,609 to 24,676 Btu/hr. This heater achieved a particulate emissions rate of 1.5 g/hr when tested to method ASTM E2779-10 (*and an efficiency of 76%).

Heating Specifications		
Fuel Burn Rate* (lowest setting)	1.65 lbs./hr. (0.75 kg/hr)	* Pellet size may effect the actual rate of fuel feed and burn times. Fuel feed rates may vary by as much as 20%. Use PFI listed fuel for best results.
Burn Time (lowest setting)	30 hrs. (approximate)	
Hopper Capacity	50 lbs. (22.7 kg)	
Flue Size	3” or 4”	
Electrical Specifications		
Electrical Rating	110-120 Volts AC, 60 HZ, 3.0 Amps	
Watts (operational)	125	
Watts (igniter running)	310	
Dimensions		
Overall: Height x Width X Depth	32-3/16” (819 mm) x 19” (482 mm) x 23” (585 mm)	

WARNING:

IT IS AGAINST FEDERAL REGULATIONS TO OPERATE THIS WOOD HEATER IN A MANNER INCONSISTENT WITH THE OPERATING INSTRUCTIONS IN THE OWNER’S MANUAL.



Note: Register your product online at www.usstove.com or download the free app today. This app is available only on the App Store for iPhone and iPad. Search US Stove. Save your receipt with your records for any claims.

For Customer Service, please call:
1-800-750-2723 Ext 5050 or;
Text to 423-301-5624 or;
Email us at:
customerservice@usstove.com

INSTALLATION CHECKLIST



Your Wood Stove should be installed by a qualified installer only. An NFI qualified Installer can be found at www.nficertified.org/public/find-an-nfi-pro/

CUSTOMER SERVICE

1-800-750-2723 ext 5050
Text to 423-301-5624
Email to: Customerservice@usstove.com

COMMISSIONING CHECKLIST

This Checklist is to be completed in full by the qualified person who installs this unit. Keep this page for future reference. Failure to install and commission according to the manufacturer's instructions and complete this checklist will invalidate the warranty.

Please Print

Customer Name:	Telephone Number:
Address:	
Model:	
Serial Number:	
Installation Company Name:	Phone Number:
Installation Technician's Name:	License Number:

DESCRIPTION OF WORK

Location of installed appliance: _____

Venting System: New Venting System Yes No If yes, Brand _____

If no, Date of inspection of existing venting system: _____

COMMISSIONING

- Confirm Hearth Pad Installation as per Installation Instructions.....
- Confirm proper placement of internal parts.....
- Check soundness of door gasket and door seals
- Confirm clearances to combustibles as per installation instructions in this manual
- Check the operations of the air controls.....
- Confirm the venting system is secure and sealed
- Confirm the stove starts and operates properly
- Check to ensure a CO alarm is installed as per local building codes and is functional
- Explain the safe operation, proper fuel usage, cleaning, and routine maintenance requirements.....

Declaration of Completion: As the qualified person responsible for the work described above, I confirm that the appliance as associated work has been installed as per manufacturer's instructions and following any applicable building and installation codes.

Signed: _____ Print Name: _____ Date: _____

Home Owner: RETAIN THIS INFORMATION FOR FUTURE REFERENCE

FOR CUSTOMER SERVICE CALL: 800-750-2723 EXT 5050

1. Pull the factory installed wires out of the top of the stove. There will be two wire harnesses, as shown.



2. Unpack the top mount controls and ensure that the wiring harness shown is attached securely.

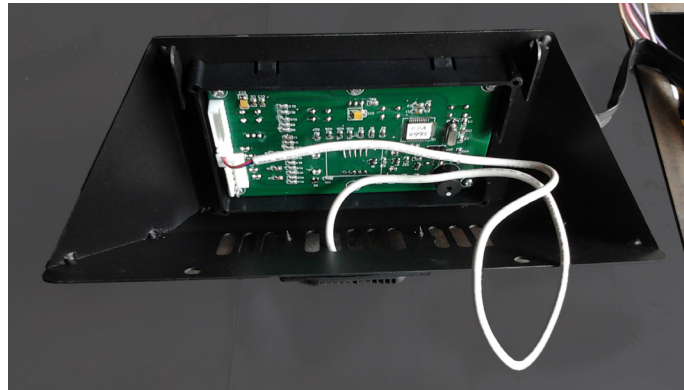

3. Connect the factory installed wiring harnesses to the control panel as shown.



4. Secure the control panel to the top of the stove with two sheet metal screws.

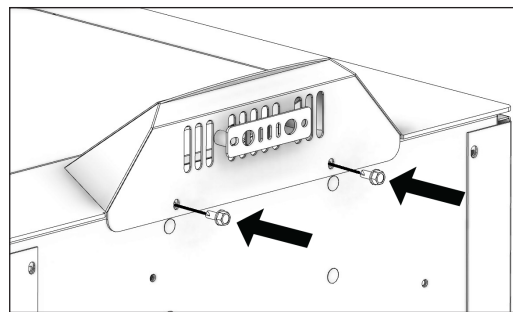
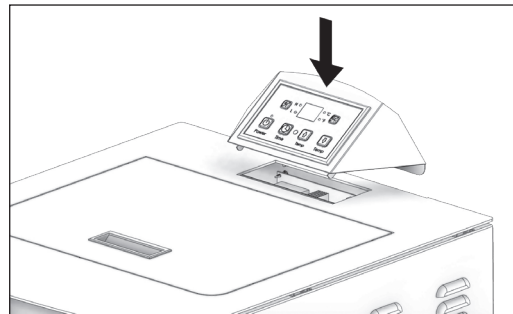

SAFETY NOTICE

- IF THIS STOVE IS NOT PROPERLY INSTALLED, A HOUSE FIRE MAY RESULT. TO REDUCE THE RISK OF FIRE, FOLLOW THE INSTALLATION INSTRUCTIONS.
- CONTACT YOUR LOCAL BUILDING OFFICIALS TO OBTAIN A PERMIT AND INFORMATION ON ANY ADDITIONAL INSTALLATION RESTRICTIONS OR INSPECTION REQUIREMENTS IN YOUR AREA.
- DO NOT PLACE CLOTHING OR OTHER FLAMMABLE ITEMS ON OR NEAR THIS STOVE.
- NEVER USE GASOLINE, GASOLINE-TYPE LANTERN FUEL, KEROSENE, CHARCOAL LIGHTER FLUID, OR SIMILAR LIQUIDS TO START OR 'FRESHEN UP' A FIRE IN THIS STOVE. KEEP ALL SUCH LIQUIDS WELL AWAY FROM THE STOVE WHILE IT IS IN USE.
- THIS APPLIANCE IS A FREESTANDING HEATER. IT IS NOT INTENDED TO BE ATTACHED TO ANY TYPE OF DUCTING. IT IS NOT A FURNACE. DO NOT CONNECT THIS UNIT TO ANY AIR DISTRIBUTION DUCT OR SYSTEM. THIS APPLIANCE IS NOT INTENDED FOR COMMERCIAL USE.
- INSTALL VENT AT CLEARANCES SPECIFIED BY THE VENT MANUFACTURER.
- DO NOT INSTALL A FLUE DAMPER IN THE EXHAUST VENTING SYSTEM OF THIS UNIT.
- YOUR STOVE REQUIRES PERIODIC MAINTENANCE AND CLEANING (SEE "MAINTENANCE"). FAILURE TO MAINTAIN YOUR STOVE MAY LEAD TO IMPROPER AND/OR UNSAFE OPERATION.
- A POWER SURGE PROTECTOR IS REQUIRED. THIS UNIT MUST BE PLUGGED INTO A 110 - 120V, 60 HZ GROUNDED ELECTRICAL OUTLET. DO NOT USE AN ADAPTER PLUG OR SEVER THE GROUNDING PLUG. DO NOT ROUTE THE ELECTRICAL CORD UNDERNEATH, IN FRONT OF, OR OVER THE HEATER. DO NOT ROUTE THE CORD IN FOOT TRAFFIC AREAS OR PINCH THE CORD UNDER FURNITURE.

CAUTION:

BURNING FUEL CREATES CARBON MONOXIDE AND CAN BE HAZARDOUS TO YOUR HEALTH IF NOT PROPERLY VENTED.

ATTENTION:

- A WORKING SMOKE DETECTOR MUST BE INSTALLED IN THE SAME ROOM AS THIS PRODUCT.
- INSTALL A SMOKE DETECTOR ON EACH FLOOR OF YOUR HOME; IN CASE OF ACCIDENTAL FIRE FROM ANY CAUSE IT CAN PROVIDE TIME FOR ESCAPE.
- THE SMOKE DETECTOR MUST BE INSTALLED AT LEAST 15 FEET (4,57 M) FROM THE APPLIANCE IN ORDER TO PREVENT UNDUE TRIGGERING OF THE DETECTOR WHEN RELOADING.

CAUTION:

- USE OF OUTSIDE AIR IS NOT REQUIRED FOR THIS UNIT.
- DO NOT UNPLUG THE STOVE IF YOU SUSPECT A MALFUNCTION. TURN THE ON/OFF SWITCH TO "OFF" AND CONTACT CUSTOMER SERVICE.
- THE HEATER WILL NOT OPERATE DURING A POWER OUTAGE. IF A POWER OUTAGE DOES OCCUR, CHECK THE HEATER FOR SMOKE SPILLAGE AND OPEN A WINDOW IF ANY SMOKE SPILLS INTO THE ROOM.
- NEVER BLOCK FREE AIRFLOW THROUGH THE OPEN VENTS OF THE UNIT.



We recommend that our woodburning hearth products be installed and serviced by professionals who are certified in the U.S. by the National Fireplace Institute® (NFI) as NFI Woodburning Specialists or who are certified in Canada by Wood Energy Technical Training (WETT).



US Stove highly recommends your stove be installed by a qualified NFI (US) or WETT (Canada) technician. To find the nearest qualified installer, go to:

<https://nficertified.org>,

<https://www.wettinc.ca/>

FOR CUSTOMER SERVICE CALL: 800-750-2723 EXT 5050

IMPROPER INSTALLATION

The use of other components other than stated herein could cause bodily harm, heater damage, and void your warranty. The manufacturer will not be held responsible for damage caused by the malfunction of a stove due to improper venting or installation.

FLOOR PROTECTION

This heater must have a non-combustible floor protector (UL1618 ember protection) installed beneath it if the floor is of combustible material.

US - Floor protector should be UL listed or equal too, needs to extend 6" to the front, 6" to each side, 1" to the rear of the unit. Under and 2" beyond each side of the cleanout tee if an interior vertical installation.

Canada - Floor protector should comply with CAN/ULC standards. Needs to extend 18" to the front, 8" beyond each side of the unit.

CLEARANCES

Your pellet stove has been tested and listed for installation in residential, mobile home in accordance with the clearances given below. For safety reasons, please adhere to the installation clearances and restrictions. Any reduction in clearance to combustibles may only be done by means approved by a regulatory authority.

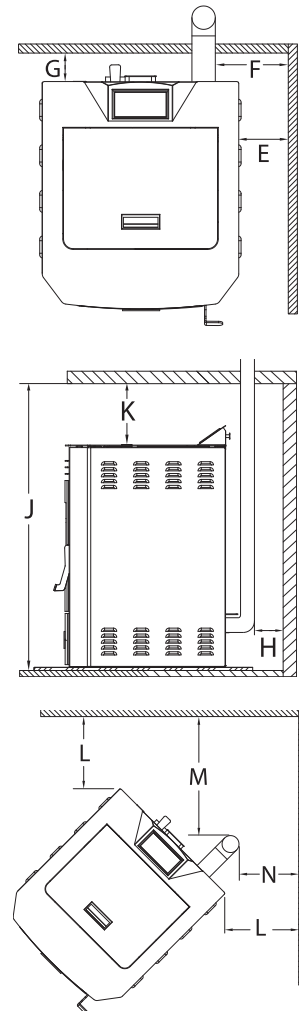
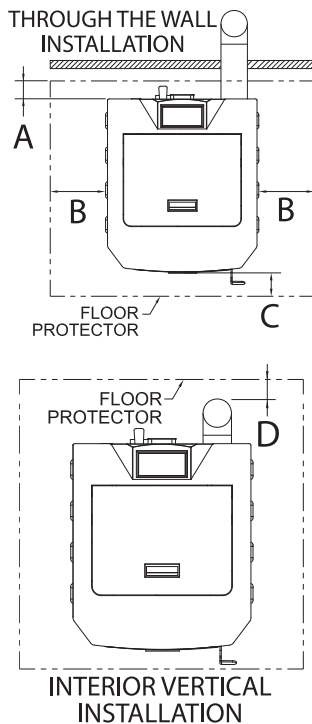

A	Back to Stove	U.S.A	1"	26mm
		CAN	8"	204 mm
B	Side to Stove	U.S.A	6"	153 mm
		CAN	8"	204 mm
C	Front to Stove	U.S.A	6"	153 mm
		CAN	8"	204 mm
D	Back to Flue		2"	51 mm

E	Side Wall to Stove	10"	245 mm
F	Side Wall to PL Vent Pipe	11-1/2"	292 mm
G	Back Wall to Stove	11-7/8"	302 mm
H	Back Wall to PL Vent Pipe	3"	76 mm
J	Ceiling to Floor	84"	2134 mm
K	Ceiling to Stove	53-7/8'	1434 mm
L	Side Wall to Stove	7-1/2"	191 mm
M	Side Wall to PL Vent Pipe	11-1/4"	286 mm
N	Back Wall to PL Vent Pipe	7-1/2"	191 mm

OUTSIDE AIR SUPPLY (OPTIONAL, UNLESS INSTALLING IN A MOBILE HOME)

Depending on your location and home construction, outside air may be necessary for optimal performance. Your stove is approved to be installed with an outside air intake (69FAK) which is necessary for a mobile home. You can purchase the 69FAK through your heater dealer. Installation instructions are supplied with the air intake kit.

ATTENTION:

DO NOT VENT UNDER ANY PORCH, DECK, AWNING, OR IN ANY SEMI ENCLOSED OR ROOFED AREA. DOING SO MAY RESULT IN UNPREDICTABLE AIRFLOW AT THE VENT CAP UNDER CERTAIN CONDITIONS AND CAN AFFECT THE PERFORMANCE OF YOUR STOVE, AS WELL AS, OTHER UNFORESEEABLE ISSUES.

SECURING APPLIANCE TO THE FLOOR

Use the designated holes to secure the unit to the floor.

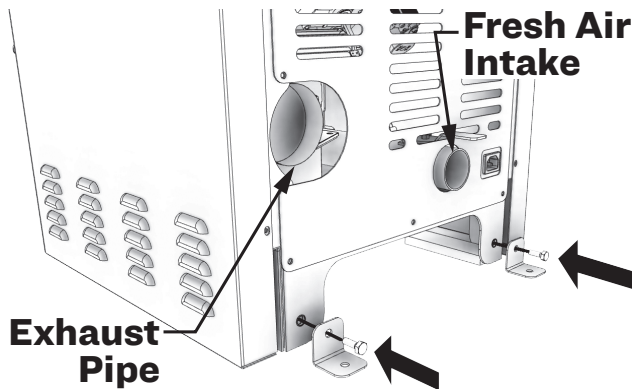

WARNING! DO NOT INSTALL IN SLEEPING ROOM.

CAUTION! THE STRUCTURAL INTEGRITY OF THE MOBILE HOME FLOOR, WALL, AND CEILING/ROOF MUST BE MAINTAINED.

WHEN INSTALLED IN A MOBILE HOME, THE STOVE MUST BE GROUNDED DIRECTLY TO THE STEEL CHASSIS AND BOLTED TO THE FLOOR.

In addition to the previously detailed installation requirements, mobile home installations must meet the following requirements:

- This stove must be securely fastened to the floor of the mobile home through the two holes in the rear of the stove using 2, 1/4" lag bolts that are long enough to go through both a hearth pad, if used, and the floor of the home.

- The heater must be electrically grounded to the steel chassis of the mobile home with 8 GA copper wire using a serrated or star washer to penetrate paint or protective coating to ensure grounding.
- Vent must be 3 or 4-inch "PL" Vent and must extend a minimum of 36" (914 mm) above the roof line of the mobile home and must be installed using a certified ceiling fire stop and rain cap.
- When moving your mobile home, all exterior venting must be removed while the mobile home is being relocated. After relocation, all venting must be reinstalled and securely fastened.
- Outside Air is mandatory for mobile home installation. See Outside Air Supply section and your dealer for purchasing.
- Check with your local building officials as other codes may apply.

VENTING REQUIREMENTS

WARNING:

- **INSTALL VENT AT CLEARANCES SPECIFIED BY THE VENT MANUFACTURER.**
- **DO NOT CONNECT THE PELLET VENT TO A VENT SERVING ANY OTHER APPLIANCE OR STOVE.**
- **DO NOT INSTALL A FLUE DAMPER IN THE EXHAUST VENTING SYSTEM OF THIS UNIT.**

The following installation guidelines must be followed to ensure conformity with both the safety listing of this stove and to local building codes. Do not use makeshift methods or compromise in the installation.

IMPORTANT:

THIS UNIT IS EQUIPPED WITH A NEGATIVE DRAFT SYSTEM THAT PULLS AIR THROUGH THE BURN POT AND PUSHES THE EXHAUST OUT OF THE DWELLING. IF THIS UNIT IS CONNECTED TO A FLUE SYSTEM OTHER THAN THE WAY EXPLAINED IN THIS MANUAL, IT WILL NOT FUNCTION PROPERLY.

MAXIMUM VENTING DISTANCE

Installation MUST include at least 3-feet of vertical pipe outside the home. This will create some natural draft to reduce the possibility of smoke or odor during appliance shutdown and keep exhaust from causing a nuisance or hazard by exposing people or shrubs to high temperatures. The maximum recommended vertical venting height is 12-feet for 3-inch type "PL" vent. Total length of horizontal

vent must not exceed 4-feet. This could cause back pressure. Use no more than 180 degrees of elbows (two 90-degree elbows, or two 45-degree and one 90-degree elbow, etc.) to maintain adequate draft.

IMPORTANCE OF PROPER DRAFT

Draft is the force which moves air from the appliance up through the chimney. The amount of draft in your chimney depends on the length of the chimney, local geography, nearby obstructions and other factors. Too much draft may cause excessive temperatures in the appliance. Inadequate draft may cause backpuffing into the room and ‘plugging’ of the chimney. Inadequate draft will cause the appliance to leak smoke into the room through appliance and chimney connector joints. An uncontrollable burn or excessive temperature indicates excessive draft. Take into account the chimney’s location to ensure it is not too close to neighbours or in a valley which may cause unhealthy or nuisance conditions.

PELLET VENT TYPE

A certified 3-inch or 4-inch type “PL” pellet vent exhaust system must be used for installation and attached to the pipe connector provided on the back of the stove (use a 3-inch to 4-inch adapter for 4-inch pipe). Connection at back of stove must be sealed using Hi-Temp RTV. Use 4-inch vent if the vent height is over 12-feet or if the installation is over 2,500 feet above sea level. We recommend the use of Simpson Dura-Vent® or Metal-Fab® pipe (if you use other pipe, consult your local building codes and/or building inspectors). Do not use Type-B Gas Vent pipe or galvanized pipe with this unit. The pellet vent pipe is designed to disassemble for cleaning and should be checked several times during the burning season. Pellet vent pipe is not furnished with the unit and must be purchased separately.

PELLET VENT INSTALLATION

The installation must include a clean-out tee to enable collection of fly ash and to permit periodic cleaning of the exhaust system. 90-degree elbows accumulate fly ash and soot thereby reducing exhaust flow and performance of the stove. Each elbow or tee reduces draft potential by 30% to 50%. All joints in the vent system must be fastened by at least 3 screws, and all joints must be sealed with Hi-Temp RTV silicone sealant to be airtight. The area where the vent pipe penetrates to the exterior of the home must be sealed with silicone or other means to maintain the vapor barrier between the exterior and the interior of the home. Vent surfaces can get hot enough to cause burns if touched by children. Noncombustible shielding or guards may be required.

PELLET VENT TERMINATION

Do not terminate the vent in an enclosed or semi-enclosed area, such as; carport, garage, attic, crawl space, under a sun deck or porch, narrow walkway, or any other location that can build up a concentration of fumes. Termination in one of these areas can also lead to unpredictable pressure situations with the appliance, and could result in improper performance and/or malfunction. The termination must exhaust above the outside air inlet elevation. The termination must not be located where it will become plugged by snow or other materials. Do not terminate the venting into an existing steel or masonry chimney.

VENT TERMINATION CLEARANCES

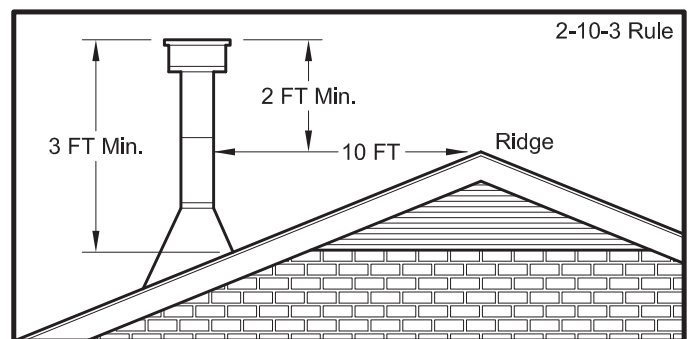
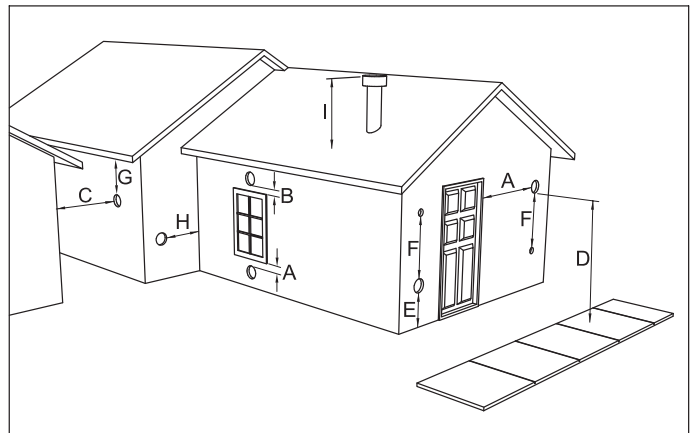

- A. Minimum 4-foot (1.22m) clearance below or beside any door or window that opens.
- B. Minimum 1-foot (0.3m) clearance above any door or window that opens.
- C. Minimum 3-foot (0.91m) clearance from any adjacent building.
- D. Minimum 7-foot (2.13m) clearance from any grade when adjacent to public walkways.
- E. Minimum 2-foot (0.61m) clearance above any grass, plants, or other combustible materials.

- F. Minimum 3-foot (0.91m) clearance from an forced air intake of any appliance.
- G. Minimum 2-foot (0.61m) clearance below eaves or overhang.
- H. Minimum 1-foot (0.3m) clearance horizontally from combustible wall.
- I. Must be a minimum of 3 foot (0.91m) above the roof and 2 foot (0.61m) above the highest point of the roof within 10 feet (3.05m).

THROUGH THE WALL INSTALLATION (RECOMMENDED INSTALLATION)

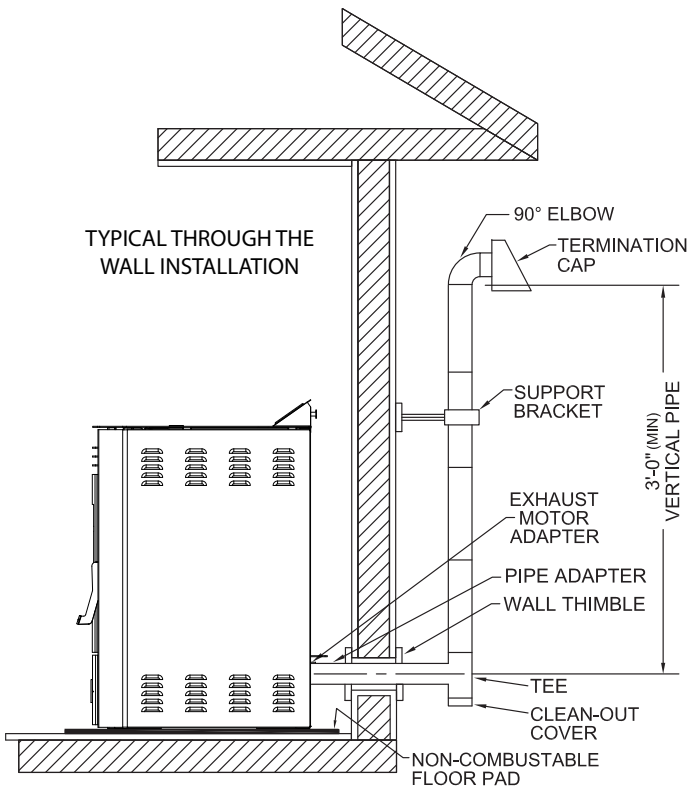

Canadian installations must conform to CAN/CSA-B365. To vent the unit through the wall, connect the pipe adapter to the exhaust motor adapter. If the exhaust adapter is at least 18" (457 mm) above ground level, a straight section of pellet vent pipe can be used through the wall. Your heater dealer should be able to provide you with a kit that will handle most of this installation, which will include a wall thimble that will allow the proper clearance through a combustible wall. Once outside the structure, a 3" (76 mm) clearance should be maintained from the outside wall and a clean out tee should be placed on the pipe with a 90-degree turn away from the

house. At this point, a 3ft (0.91m) (minimum) section of pipe should be added with a horizontal cap, which would complete the installation. A support bracket should be placed just below the termination cap or one every 4ft (1.22m) to make the system more stable. If you live in an area that has heavy snowfall, it is recommended that the installation be taller than 3ft (0.91m) to get above the snowdrift line. This same installation can be used if your heater is below ground level by simply adding the clean-out section and vertical pipe inside until ground level is reached. With this installation you have to be aware of the snowdrift line, dead grass, and leaves. We recommend a 3ft (0.91m) minimum vertical rise on the inside or outside of the house. The "through the wall" installation is the least expensive and simplest installation. Never terminate the end vent under a deck, in an alcove, under a window, or between two windows. We recommend Simpson Dura-Vent® or Metal-Fab® kits.

THROUGH THE ROOF/CEILING INSTALLATION

- When venting the heater through the ceiling, the pipe is connected the same as through the wall, except the clean-out tee is always on the inside of the house, and a 3" (76 mm) adapter is added before the clean-out tee.
- You must use the proper ceiling support flanges and roof flashing (supplied by the pipe manufacturer; follow the pipe manufacturer's directions). It is important to note that if your vertical run of pipe is more than 12ft (3.7m), the pellet vent pipe size should be increased to 4" (102 mm) in diameter.
- Do not exceed more than 4ft (1.22m) of pipe on a horizontal run and use as few elbows as possible. If an offset is required, it is better to install 45-degree elbows rather than 90-degree elbows.

WARNING:

You may want to locate any utilities or obstacles inside the wall before attempting this install. Make sure to keep in mind your unit's clearance requirements.

1. Mark the area and then cut the wall for vent installation if needed.
2. Install the wall thimble as specified by the manufacturer. (wall thimble sold separately)
3. Install venting.

VENTING YOUR PELLET STOVE INTO AN EXISTING CLASS A 6" CHIMNEY SYSTEM

IMPORTANT:

If you are installing your pellet stove as a replacement to an existing wood stove, you can install your pellet stove using the existing class A 6" venting system.

1. You must have the existing chimney system cleaned and/ or inspected by a qualified chimney sweep before proceeding with the installation of your pellet stove.
2. To the right is an example of an installation using part number 860001, 3-6" transition into 6" connector pipe. the illustration is only an example. Please conform to any local building codes or regulations having jurisdiction before you have a qualified installer proceed with this installation.

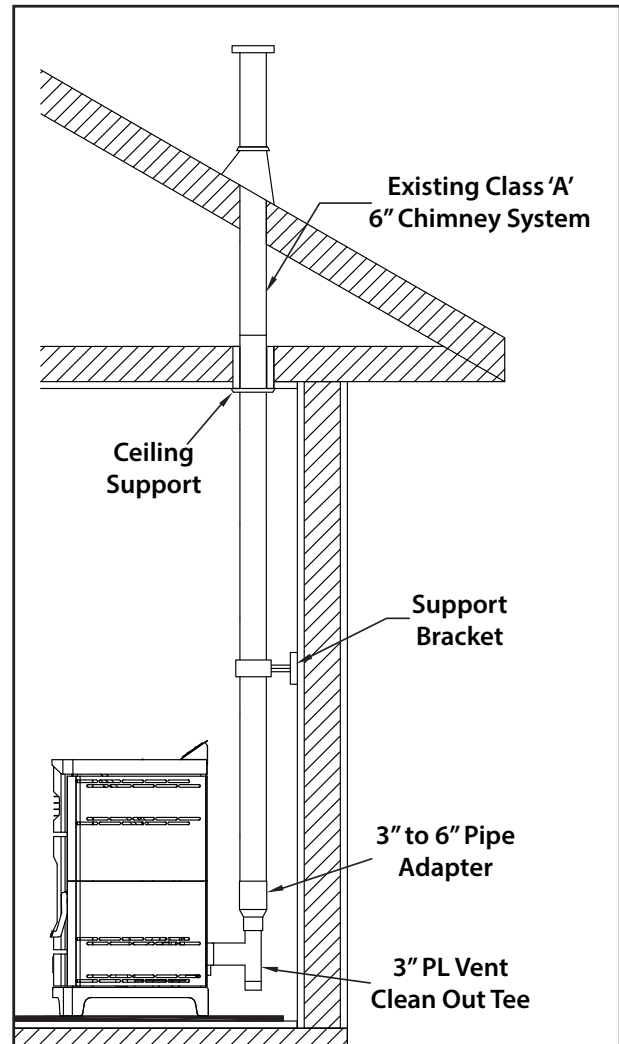

NEVER OPERATE THIS PRODUCT WHILE UNATTENDED

PANEL CONTROLS

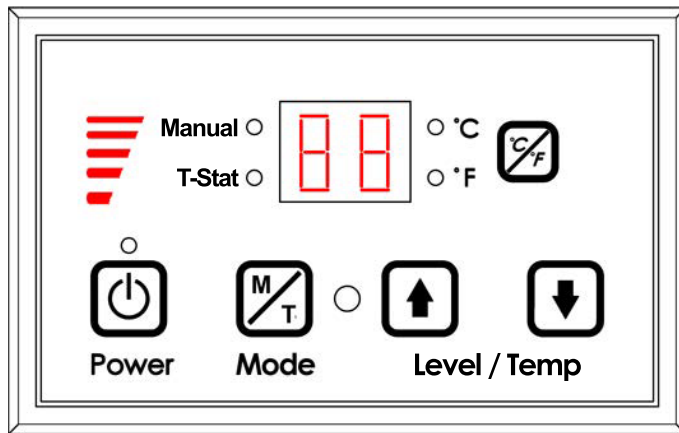

The blowers and automatic fuel supply are controlled from a panel on the top of this unit. The control panel functions are as follows.

A. ON/OFF SWITCH (“POWER” BUTTON)

- When pushed, the stove will automatically ignite. No other fire starter is necessary. The igniter will stay on for at least 10 and up to 12 minutes, depending on when Proof of Fire is reached. The fire should start in approximately 5 minutes.
- The red light located above the “POWER” button will turn green when pressed and remain green until the stove is turned off.
- After pushing “POWER”, the auger motor is on for 3.5 minutes, off for 1 minute. During the remainder of the start-up period, the auger motor operates on the heat range “1” setting.
- During start up the heat level advance (Up and Down keys) will change the heat range indicator level accordingly, but there is no change in the stoves operating conditions until start-up is completed.
- During start-up ignition must occur within 12 minutes or the stove will error out and show E4.
- During the start-up phase, the Mode key does not function.

B. LEVEL / TEMP ARROW BUTTONS

- These buttons when pushed will set the pellet feed rate, hence the heat output or heat range of your stove.
- The levels of heat output will incrementally change on the bar graph starting from heat range “1” to heat range “5”.

C. °C / °F Button

- The °C / °F button changes the two digit display from degrees Celsius to degrees Fahrenheit.

D. MODE (M/T) BUTTON

- The Mode of the stove can be switched between manual and controlled with a Thermostat. Separate LEDs to the left of the two digit display indicate the mode of operation – Manual or T-Stat. The stove has to be in normal operation to be switched from Manual to T-Stat mode.
- Manual mode operates according to the 5 set levels of feed on the bar graph from heat range “1” to heat range “5”.

T-Stat mode works as follows:

- The stove has a built in Thermostat into the controls of the appliance. The temperature sensor for the T-Stat is located on the back of the stove behind the display board.
- Once the stove has gone into run mode the stove can be switch into T-Stat mode.
- The Up and Down Level / Temp Arrow buttons are used to change the desired set-point temperature. Once the desired temperature is reached the two digit display will flash for four seconds and reset to the actual room temperature.
- Once the stove reaches within 3°F of the desired temperature set point, it returns to the heat range that the stove was set on before it was switched to T-Stat mode (if the stove was running on heat range “5” when switched to T-stat mode when it gets within 3°F of the set point it will return to heat range “5”).
- Once the stove reaches the desired set-point, the stove will drop to heat range “1”.
- When room temperature drops below desired set-point the stove will ramp back up until it reaches the desired temperature.

HOW TO ADJUST THE FUEL ADJUSTER

It is a common occurrence in the pellet industry for the average pellet size to vary. Due to the varying sizes of pellets, this appliance is equipped with a fuel adjuster to adjust the amount of fuel allowed to pass into the auger assembly. The fuel adjuster is located inside the hopper. Note: The factory default setting for this is full open. To decrease the flow of pellets, move the fuel adjuster down.

1. Turn off and unplug the appliance.
2. Loosen the two wing-nuts.
3. Adjust up to increase, or down to reduce the fuel usage based on the size of the pellets.
4. Tighten the two wing-nuts.

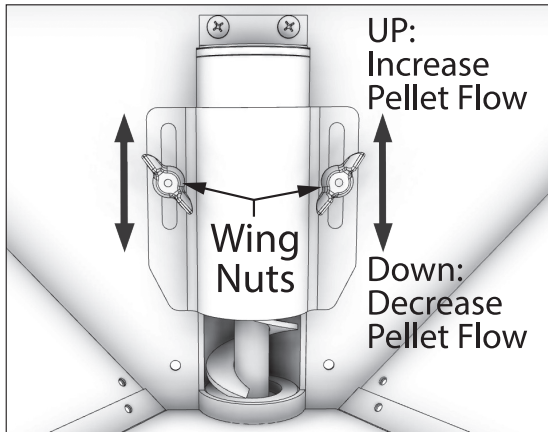

12. Paper products, cardboard, plywood, or particleboard. The prohibition against burning these materials does not prohibit the use of fire starters made from paper, cardboard, saw dust, wax and similar substances for the purpose of starting a fire in an affected wood heater.

Burning these materials may result in release of toxic fumes or render the heater ineffective and cause smoke.

PROPER FUEL

ATTENTION:

THIS APPLIANCE IS DESIGNED FOR THE USE OF PELLETIZED FUEL THAT MEET OR EXCEED THE STANDARD SET BY THE PELLET FUEL INSTITUTE (PFI).

WARNING:

- **DO NOT USE CHEMICALS OR FLUIDS TO START THE FIRE - NEVER USE GASOLINE, GASOLINE-TYPE LANTERN FUEL, KEROSENE, CHARCOAL LIGHTER FLUID, OR SIMILAR LIQUIDS TO START OR “FRESHEN UP” A FIRE IN THIS STOVE. KEEP ALL SUCH LIQUIDS WELL AWAY FROM THE STOVE WHILE IT IS IN USE.**
- **HOT WHILE IN OPERATION. KEEP CHILDREN, CLOTHING AND FURNITURE AWAY. CONTACT MAY CAUSE SKIN BURNS.**

Your pellet stove is designed to burn premium hardwood pellets that comply with the Pellet Fuels Institute (PFI) standard (minimum of 40 lbs density per cubic ft, 1/4” to 5/16” diameter, length no greater than 1.5”, not less than 8,200 BTU/lb, moisture under 8% by weight, ash under 1% by weight, and salt under 300 parts per million). Pellets that are soft, contain excessive amounts of loose sawdust, have been, or are wet, will result in reduced performance. Store your pellets in a dry place. DO NOT store the fuel within the installation clearances of the unit or within the space required for refuelling and ash removal. Doing so could result in a house fire. Do not over fire or use volatile fuels or combustibles, doing so may cause a personal and property damage hazards.

THIS STOVE IS APPROVED FOR BURNING PELLETIZED WOOD FUEL ONLY ! Factory-approved pellets are those 1/4” or 5/16” in diameter and not over 1” long. Longer or thicker pellets sometimes bridge the auger flights, which prevents proper pellet feed. Burning wood in forms other than pellets is not permitted. It will violate the building codes for which the stove has been approved and will void all warranties. The design incorporates automatic feed of the pellet fuel into the fire at a carefully prescribed rate. Any additional fuel introduced by hand will not increase heat output but may seriously impair the stoves performance by generating considerable smoke. Do not burn wet pellets. The stove’s performance depends heavily on the quality of your pellet fuel. Avoid pellet brands that display these characteristics:

- Excess Fines – “Fines” is a term describing crushed pellets or loose material that looks like sawdust or sand. Pellets can be screened before being placed in hopper to remove most fines.

This heater is designed to burn only PFI Premium grade pellets. DO NOT BURN:

1. Garbage;
2. Lawn clippings or yard waste;
3. Materials containing rubber, including tires;
4. Materials containing plastic;
5. Waste petroleum products, paints or paint thinners, or asphalt products;
6. Materials containing asbestos;
7. Construction or demolition debris;
8. Railroad ties or pressure-treated wood;
9. Manure or animal remains;
10. Salt water driftwood or other previously salt water saturated materials;
11. Unseasoned wood; or

- Binders – Some pellets are produced with materials to hold the together, or “bind” them.
- High ash content – Poor quality pellets will often create smoke and dirty glass. They will create a need for more frequent maintenance. You will have to empty the burn pot plus vacuum the entire system more often. Poor quality pellets could damage the auger. We cannot accept responsibility for damage due to poor quality pellet.

CAUTION:

- **KEEP FOREIGN OBJECTS OUT OF THE HOPPER.**
- **THE MOVING PARTS OF THIS STOVE ARE PROPELLED BY HIGH TORQUE ELECTRIC MOTORS. KEEP ALL BODY PARTS AWAY FROM THE AUGER WHILE THE STOVE IS PLUGGED INTO AN ELECTRICAL OUTLET. THESE MOVING PARTS MAY BEGIN TO MOVE AT ANY TIME WHILE THE STOVE IS PLUGGED IN.**

PRE-START-UP CHECK

Remove burn pot, making sure it is clean and none of the air holes are plugged. Clean the firebox, and then reinstall burn pot. Clean door glass if necessary (a dry cloth or paper towel is usually sufficient). Never use abrasive cleaners on the glass or door. Check fuel in the hopper, and refill if necessary.

BUILDING A FIRE

Never use a grate or other means of supporting the fuel. Use only the burn pot supplied with this heater. Hopper lid must be closed in order for the unit to feed pellets. During the start-up period:

- Make sure the burn pot is free of pellets.
- DO NOT open the viewing door.
- DO NOT add pellets to the burn pot by hand.

NOTE: During the first few fires, your stove will emit an odor as the high-temperature paint cures or becomes seasoned to the metal. Maintaining smaller fires will minimize this. Avoid placing items on the stovetop during this period because the paint could be affected. Attempts to achieve heat output rates that exceed heater design specifications can result in permanent damage to the heater.

AUTOMATIC IGNITOR

1. Fill hopper and clean burn pot.
2. Press “On/Off” button. Make sure green light comes on.

3. Adjust feed rate to desired setting by pressing “Heat Level Advance” button.

If fire doesn’t start in 12 minutes, press “On/Off”, wait a few minutes, clear the burn pot, and start procedure again.

DAMPER CONTROL

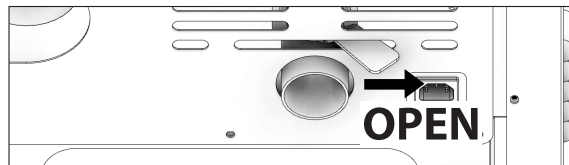

The damper control lever is located on the back of the stove on the lower left side. The default setting for the damper control should be full open. The damper adjusts the combustion air. This control is necessary due to the varied burn characteristics of individual installations, different pellet brands and pellet feed rates. It allows you to improve the efficiency of your stove. Providing correct combustion air will reduce the frequency of cleaning your glass door and prevent the rapid buildup of creosote inside your stove and chimney. You should adjust the damper based on the fire’s appearance. A low, reddish, dirty fire can be improved by turning the damper slightly to the right. A “blow torch” fire can be improved by turning the dampener to the left a little bit.

OPENING DOOR

CAUTION:

- **DO NOT OPERATE YOUR STOVE WITH THE VIEWING DOOR OPEN. THE AUGER WILL NOT FEED PELLETS UNDER THESE CIRCUMSTANCES AND A SAFETY CONCERN MAY ARISE FROM SPARKS OR FUMES ENTERING THE ROOM.**
- **THE FEED DOOR MUST BE CLOSED AND SEALED DURING OPERATION.**

If the door is opened while the stove is in operation it must be closed within 30 seconds or the stove will shut down. If the stove shuts down push the “On/Off” button to re-start your stove. The stove will have to fully shut down and turn off before you will be able to restart the stove.

ROOM AIR FAN

When starting your stove the Room Air Fan will not come on until the stove’s heat exchanger warms up. This usually takes about 10 minutes from start-up.

IF STOVE RUNS OUT OF PELLETS

The fire goes out and the auger motor and blowers will run until the stove cools. This will take 30 minutes or longer depending on the heat remaining in the appliance. After the stove components stop running all lights on the display will go out and the two digit display will begin flashing “E3”

REFUELLING

CAUTION:
<ul style="list-style-type: none"> • THE HOPPER AND STOVE TOP WILL BE HOT DURING OPERATION; THEREFORE, YOU SHOULD ALWAYS USE SOME TYPE OF HAND PROTECTION WHEN REFUELING YOUR STOVE. • DO NOT TOUCH THE HOT SURFACES OF THE STOVE. EDUCATE ALL CHILDREN ON THE DANGERS OF A HIGH-TEMPERATURE STOVE. YOUNG CHILDREN SHOULD BE SUPERVISED WHEN THEY ARE IN THE SAME ROOM AS THE STOVE. • NEVER PLACE YOUR HAND NEAR THE AUGER WHILE THE STOVE IS IN OPERATION. • WE RECOMMEND YOU NOT LET THE HOPPER DROP BELOW 1/4 FULL.
WARNING:
<ul style="list-style-type: none"> • KEEP HOPPER LID CLOSED AT ALL TIMES EXCEPT WHEN REFILLING. • DO NOT OVERFILL HOPPER.

TAMPER WARNING

This wood heater has a manufacturer-set minimum low burn rate that must not be altered. It is against federal regulations to alter this setting or otherwise operate this wood heater in a manner inconsistent with operating instructions in this manual.

SHUTDOWN PROCEDURE

WARNING:
NEVER SHUT DOWN THIS UNIT BY UNPLUGGING IT FROM THE POWER SOURCE.

Turning your stove off is a matter of pressing the “POWER” button on the display board. The green light will turn back to red when the “POWER” button is pushed. The auger motor will stop, and the blowers will continue to operate until the internal firebox temperatures have fallen to a preset level.

1. Your stove is equipped with a high temperature thermodisc. This unit has a manual reset thermodisc. This safety switch has two functions.
 - A. To recognize an overheat situation in the stove and shut down the fuel feed or auger system.
 - B. In case of a malfunctioning convection blower, the high-temperature thermodisc will automatically shut down the auger, preventing the stove from overheating.

NOTE: On some units, once tripped, like a circuit breaker, the reset button will have to be pushed before restarting your stove. On other units the thermodisc has no reset button and will reset itself once the stove has cooled. The manufacturer recommends that you call customer service if this occurs as this may indicate a more serious problem. A service call may be required.

2. If the combustion blower fails, an air pressure switch will automatically shut down the auger.

NOTE: Opening the stove door for more than 30 seconds during operation will cause enough pressure change to activate the air switch, shutting the fuel feed off. The stove will shut down and show “E2” on the two digit display. The stove has to fully shut down before restarting.

OPTIMAL OPERATION

This pellet stove has been certified by the US EPA to meet strict 2020 guidelines. To insure this unit produces the optimal minimal emissions, it is critical to follow the following guidelines. To achieve a “high burn” your stove should be set on setting 5 with the damper fully open. To achieve a “medium burn” your stove should be set on setting 1 with the damper fully closed. To achieve a “low burn” your stove should be set on setting 1 with the damper open. Settings 2,3 & 4 will give you a higher heat output above medium and the damper should be open for these settings. If the door is opened while the stove is in operation it must be closed within 30 seconds or the stove will shut down. If the stove shuts down push the “On/Off” button to re-start your stove. The stove will have to fully shut down and turn off before you will be able to restart the stove

INTERIOR CHAMBERS

- **Burn Pot** - Periodically remove and clean the burn pot and the area inside the burn pot housing. In particular, it is advisable to clean out the holes in the burn pot to remove any build up that may prevent air from moving through the burn pot freely.
- **Heat Exchanger** - There is a clean out plate on both sides of the heat exchanger that need to be removed to clean fly ash out of the heat exchanger. The cleanouts are located inside the cabinet doors, on the lower front corners of the heat exchanger. To access these clean outs, you must remove both side panels. The clean outs are secured to the firebox with (2) 5/16" screws. Remove the clean outs and vacuum out any accumulated ash. This should be done at least once per month or more frequently if large amounts of ash are noticed while cleaning or if the stove does not seem to be burning properly.

If a vacuum is used to clean your stove, we suggest using the AV15E AshVac vacuum. The AV15E AshVac is designed for ash removal. Some regular vacuum cleaner (i.e. shop vacs) may leak ash into the room.

DO NOT VACUUM HOT ASH.

WARNING:

FAILURE TO PROPERLY MAINTAIN THE CLEAN OUTS WILL RESULT IN POOR PERFORMANCE OF THIS STOVE.

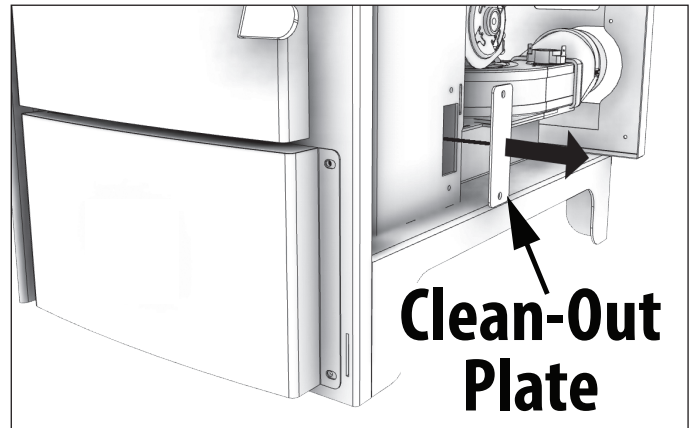
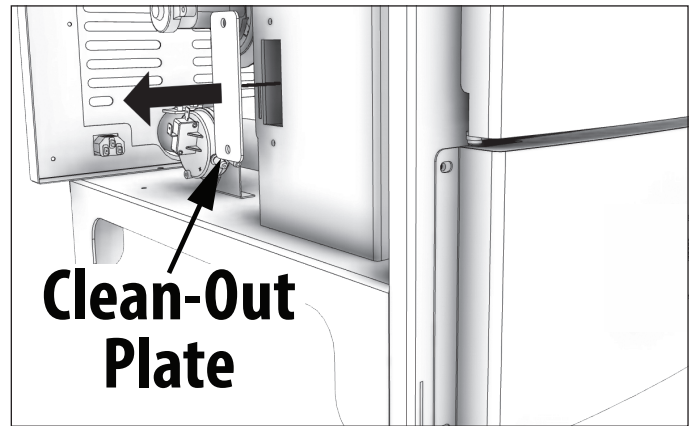

NEVER OPERATE THIS PRODUCT WHILE UNATTENDED

CAUTION:
<ul style="list-style-type: none"> • FAILURE TO CLEAN AND MAINTAIN THIS UNIT AS INDICATED CAN RESULT IN POOR PERFORMANCE, SAFETY HAZARDS, FIRE, AND EVEN DEATH. • NEVER PERFORM ANY INSPECTIONS, CLEANING, OR MAINTENANCE ON A HOT STOVE. • DISCONNECT THE POWER CORD BEFORE PERFORMING ANY MAINTENANCE! NOTE: TURNING THE ON/OFF SWITCH TO "OFF" DOES NOT DISCONNECT ALL POWER TO THE ELECTRICAL COMPONENTS OF THE STOVE. • DO NOT OPERATE STOVE WITH BROKEN GLASS, LEAKAGE OF FLUE GAS MAY RESULT.

CREOSOTE FORMATION, INSPECTION, & REMOVAL

CAUTION:
THE EXHAUST SYSTEM SHOULD BE CHECKED MONTHLY DURING THE BURNING SEASON FOR ANY BUILD-UP OF SOOT OR CREOSOTE.

When any wood is burned slowly, it produces tar and other organic vapors, which combine with expelled moisture to form creosote. The creosote vapors condense in the relatively cool chimney flue or a newly started fire or from a slow-burning fire. As a result, creosote residue accumulates on the flue lining. When ignited, this creosote makes an extremely hot fire, which may damage the chimney or even destroy the house. Despite their high efficiency, pellet stoves can accumulate creosote under certain conditions. The chimney connector and chimney should be inspected by a qualified person annually or per ton of pellets to determine if a creosote or fly ash build-up has occurred. If creosote has accumulated, it should be removed to reduce the risk of a chimney fire. Inspect the system at the stove connection and at the chimney top. Cooler surfaces tend to build creosote deposits quicker, so it is important to check the chimney from the top as well as from the bottom. The creosote should be removed with a brush specifically designed for the type of chimney in use. A qualified chimney sweep can perform this service. It is also recommended that before each heating season the entire system be professionally inspected, cleaned and, if necessary, repaired. To clean the chimney, disconnect the vent from the stove.

FLY ASH

This accumulates in the horizontal portion of an exhaust run. Though non-combustible, it may impede the normal exhaust flow. It should therefore be periodically removed.

ASH REMOVAL & DISPOSAL

CAUTION:
ALLOW THE STOVE TO COOL BEFORE PERFORMING ANY MAINTENANCE OR CLEANING. ASHES MUST BE DISPOSED IN A METAL CONTAINER WITH A TIGHT FITTING LID. THE CLOSED CONTAINER OF ASHES SHOULD BE PLACED ON A NON-COMBUSTIBLE SURFACE OR ON THE GROUND, WELL AWAY FROM ALL COMBUSTIBLE MATERIALS, PENDING FINAL DISPOSAL.

Remove the ashes periodically to avoid unnecessary ash build up. Remove ashes when unit has cooled. Ashes should be placed in a metal container with a tight fitting lid. The closed container of ashes should be placed on a noncombustible floor or on the ground, well away from all combustible materials, pending final disposal. If the ashes are disposed of by burial in soil or otherwise locally dispersed, they should be retained in the closed container until all embers have been thoroughly cooled. The container shall not be used for other trash or waste disposal. If combined with combustible substances, ashes and embers may ignite. Ash removal is as follows:

1. Let the fire burn out and allow the unit to cool to room temperature.
2. Make sure the pellet stove is at room temperature before touching. Open the door, remove the burn pot and empty it into a metal container.
3. Vacuum ashes from the firebox. **BE SURE THAT ASHES ARE COOL TO THE TOUCH BEFORE VACUUMING.** Some vacuum cleaners may leak ash into the room. Your vacuum cleaner should have a special filter or bag to eliminate leakage.
4. Reinstall the burn pot.

SMOKE & CO MONITORS

Burning wood naturally produces smoke and carbon monoxide(CO) emissions. CO is a poisonous gas when exposed to elevated concentrations for extended periods of time. While the modern combustion systems in heaters drastically reduce the amount of CO emitted out the chimney, exposure to the gases in closed or

confined areas can be dangerous. Make sure you stove gaskets and chimney joints are in good working order and sealing properly to ensure unintended exposure. It is recommended that you use both smoke and CO monitors in areas having the potential to generate CO.

CHECK & CLEAN THE HOPPER

Check the hopper periodically to determine if there is any sawdust (fines) that is building up in the feed system or pellets that are sticking to the hopper surface. Clean as needed.

DOOR & GLASS GASKETS

Inspect the main door and glass window gaskets periodically. The main door may need to be removed to have frayed, broken, or compacted gaskets replaced by your authorized dealer. This unit's door uses a 5/8" diameter rope gasket.

BLOWER MOTORS

Clean the air holes on the motors of both the exhaust and distribution blowers annually. Remove the exhaust blower from the exhaust duct and clean out the internal fan blades as part of your fall start-up. If you have indoor pets your power motors should be inspected monthly to make sure they are free of animal hair build up. Animal hair build up in blowers can result in poor performance or unforeseen safety hazards.

PAINTED SURFACES

Painted surfaces may be wiped down with a damp cloth. If scratches appear, or you wish to renew your paint, contact your authorized dealer to obtain a can of suitable high-temperature paint.

GLASS

We recommend using a high quality glass cleaner. Should a buildup of creosote or carbon accumulate, you may wish to use 000 steel wool and water to clean the glass. DO NOT use abrasive cleaners. DO NOT perform the cleaning while the glass is HOT. Do not attempt to operate the unit

with broken glass. Replacement glass may be purchased from your U.S. Stove dealer. If glass is broken, follow these removal procedures:

1. Remove the four (4) screws and glass retainers.
2. While wearing leather gloves (or any other gloves suitable for handling broken glass), carefully remove any loose pieces of glass from the door frame. Dispose of all broken glass properly. ONLY high temperature ceramic glass of the correct size and thickness may be used. DO NOT substitute alternative materials for the glass. Contact your authorized dealer to obtain this glass.
3. Re-install the new glass by re-attaching the retainers and screws, be careful not to over tighten the screws for this could damage the glass.

DO NOT abuse the door glass by striking, slamming, or similar trauma. Do not operate the stove with the glass removed, cracked, or broken.

FALL START UP

Prior to starting the first fire of the heating season, check the outside area around the exhaust and air intake systems for obstructions. Clean and remove any fly ash from the exhaust venting system. Clean any screens on the exhaust system and on the outside air intake pipe. Turn all of the controls on and make sure that they are working properly. This is also a good time to give the entire stove a good cleaning throughout.

SPRING SHUTDOWN

After the last burn in the spring, remove any remaining pellets from the hopper and the auger feed system. Scoop out the pellets and then run the auger until the hopper is empty and pellets stop flowing (this can be done by pressing the "ON" button with the viewing door open). Vacuum out the hopper. Thoroughly clean the burn pot, and firebox. It may be desirable to spray the inside of the cleaned hopper with an aerosol silicone spray if your stove is in a high humidity area. The exhaust system should be thoroughly cleaned.

MAINTENANCE SCHEDULE

Use the following as a guide under average use conditions. Gaskets around door and door glass should be inspected and repaired or replaced when necessary.

	Daily	Weekly	Monthly or as needed
Burn Pot	Stirred	Empty	
Combustion Chamber		Brushed	
Ashes		Check	Empty
Interior Chambers			Vacuumed
Combustion Blower Blades			Vacuumed / Brushed
Convection Blower Impeller			Vacuumed / Brushed
Vent System			Cleaned
Gaskets			Inspected
Glass	Wiped	Cleaned	
Hopper (end of season)			Empty & Vacuumed

HOW TO ORDER REPAIR PARTS

For Parts Assistance Call: 800-750-2723 Ext 5051 or Email: parts@usstove.com

The information in this owner’s manual is specific to your unit. When ordering replacement parts the information in this manual will help to ensure the correct items are ordered. Before contacting customer service write down the model number and the serial number of this unit. That information can be found on the certification label attached to the back of the unit. Other information that may be needed would be the part number and part description of the item(s) in question. Part numbers and descriptions can be found in the “Repair Parts” section of this manual. Once this information has been gathered you can contact customer service by phone 1-800-750-2723 Ext 5051 or Email parts@usstove.com.

Model Information	
Model Number	
Serial Number	

When your stove acts out of the ordinary, the first reaction is to call for help. This guide may save time and money by enabling you to solve simple problems yourself. Problems encountered are often the result of only five factors: 1) poor fuel; 2) poor operation or maintenance; 3) poor installation; 4) component failure; 5) factory defect. You can usually solve those problems related to 1 and 2. Customer service can solve problems relating to 3, 4 and 5. Refer to diagrams on page 25 to help locate indicated parts. For the sake of troubleshooting and using this guide to assist you, you should look at your heat level setting to see which light is flashing.

- Disconnect the power cord before performing any maintenance! NOTE: Turning the ON/OFF Switch to "OFF" does not disconnect all power to the electrical components of the stove.
- Never try to repair or replace any part of the stove unless instructions for doing so are given in this manual. All other work should be done by a trained technician.

Display is Flashing "E1"	
Possible Causes	Possible Remedies: (Unplug stove first when possible)
The stove is consuming too much fuel	Adjust the fuel adjuster slide (see the "How To Adjust The Fuel Adjuster" section of this manual). Close the slide about 1/4" after your stove cools down. Restart your stove. If your display shows E1 again, close the slide another 1/4" and restart.
The convection blower is overheating and tripping the internal temperature shutoff.	Clean any dust off of the windings and fan blade. If oiling the blower does not help, the blower may be bad.
The stove is being left on the highest setting for extended periods of time.	If operating the heater on the highest heat setting, the room temperature could increase enough and lead to potential overheating situations. If this happens try operating at a lower heat setting.
Fuel other than wood pellets is being burned in the stove.	This pellet stove is designed and tested to use wood pellets. Check for signs of fuel other than wood pellets. No other types of fuel have been approved for this pellet stove. If there are signs of other types of fuel being used, stop using them immediately.
Power surge or brown out situation.	A power surge, spike, or voltage drop could cause the high limit switch to trip. Check to see if a surge protector is being used on the stove. If not, recommend one to the customer.
High Limit Switch is malfunctioning.	If the other items check out OK, replace the high limit switch.

ATTENTION: THIS WOOD HEATER NEEDS PERIODIC INSPECTION AND REPAIR FOR PROPER OPERATION. IT IS AGAINST FEDERAL REGULATIONS TO OPERATE THIS WOOD HEATER IN A MANNER INCONSISTENT WITH OPERATING INSTRUCTIONS IN THIS MANUAL.

Display is Flashing "E2"	
Possible Causes	Possible Remedies: (Unplug stove first when possible)
Airflow switch hose or stove attachment pipes for hose are blocked.	Unhook air hose from the air switch and blow through it. If air flows freely, the hose and tube are fine. If air will not flow through the hose, use a wire coat hanger to clear the blockage.
The air inlet, burnpot, interior combustion air chambers, combustion blower, or exhaust pipe are blocked with ash or foreign material.	Follow all cleaning procedures in the maintenance section of the owner's manual.
The firebox is not properly sealed.	Make sure the door is closed and that the gasket is in good shape.
Vent pipe is incorrectly installed.	Check to make sure vent pipe installation meets criteria in owner's manual.
The airflow switch wire connections are bad.	Check the connectors that attach the gray wires to the air switch.
Combustion blower failure.	With the stove on, check to see if the combustion blower is running. If it is not, you will need to check for power going to the combustion blower. It should be a full current. If there is power, the blower is bad. If there is not, make sure the control board is sending power to the air switch.
Control board not sending power to combustion blower.	If there is no current going to the combustion blower, check all wire connections. If all wires are properly connected, you have a bad control board.
Control board not sending power to air switch.	There should be a 5-volt current (approximately) going to the air switch after the stove has been on for 30 seconds.
Air switch has failed.	To test the air switch, you will need to disconnect the air hose from the body of the stove. With the other end still attached to the air switch, very gently suck on the loose end of the hose (you may want to remove the hose entirely off the stove and the air switch first and make sure it is clear). If you hear a click, the air switch is working. BE CAREFUL TOO MUCH VACUUM CAN DAMAGE THE AIR SWITCH.

Display is Flashing “E3”	
Possible Causes	Possible Remedies: (Unplug stove first when possible)
The hopper is out of pellets	Refill the hopper.
The air dampener is too far open for a low feed setting	If on the low setting, you may need to close the dampener all the way.
The burnpot holes are blocked.	Remove the burnpot and thoroughly clean it.
The air inlet, the interior chambers, or exhaust system has a partial blockage.	Follow all cleaning procedures in the maintenance section of the owner’s manual
The hopper safety switch has failed or hopper is open.	When operating the unit, be sure the hopper lid is closed so that the hopper safety switch will activate. Check the wires leading from the hopper safety switch to the control panel and auger motor for secure connections. Use a continuity tester to test the hopper safety switch; replace if necessary.
The auger shaft is jammed.	”Start by emptying the hopper. Then remove the auger motor by removing the auger pin, then remove the two bolts that hold the auger bracket to the auger tube. The auger bracket will now be able to be removed from the auger tube. Remove the two bolts on the side of the auger tube to remove the lower bearing of the auger. Pull the auger out of the tube to free the jam.
The auger motor has failed.	Remove the auger motor from the auger shaft and try to run the unit. If the motor will turn the shaft is jammed on something. If the motor will not turn, the motor is bad.
The Proof of Fire (POF) thermdisc has malfunctioned.	Temporarily bypass the POF thermdisc by disconnecting the two wires and connecting them with a short piece of wire. Then plug the stove back up. If the stove comes on and works, you need to replace the POF thermdisc. This is for testing only. DO NOT LEAVE THE THERMODISC BYPASSED. Your blowers will never shut off and if the fire went out the auger will continue to feed pellets until the hopper is empty if you leave the POF thermdisc bypassed.
The control board is not sending power to the POF thermdisc or other auger system components.	There should be a 5-volt (approximately) current going to the POF thermdisc after the stove has been on for 10 minutes.

Display is Flashing “E4”	
Possible Causes	Possible Remedies: (Unplug stove first when possible)
The air inlet, burnpot, interior combustion air chambers, combustion blower, or exhaust pipe are blocked with ash or foreign material.	Follow all cleaning procedures in the maintenance section of the owner’s manual.
The Proof of Fire (POF) thermodisc has come unplugged	Check the (POF) thermodisc to see if the wires are connected properly.
The Proof of Fire (POF) thermodisc has malfunctioned.	Temporarily bypass the POF thermodisc by disconnecting the two wires and connecting them with a short piece of wire. Then plug the stove back up. If the stove comes on and works, you need to replace the POF thermodisc. This is for testing only. DO NOT LEAVE THE THERMODISC BYPASSED. Your blowers will never shut off and if the fire went out the auger will continue to feed pellets until the hopper is empty if you leave the POF thermodisc bypassed.
The hopper is out of Pellets.	Refill the hopper.
The hopper safety switch has failed or hopper is open.	When operating the unit, be sure the hopper lid is closed so that the hopper safety switch will activate. Check the wires leading from the hopper safety switch to the control panel and auger motor for secure connections. Use a continuity tester to test the hopper safety switch; replace if necessary.
The auger shaft is jammed.	Start by emptying the hopper. Then remove the auger motor by removing the auger pin. Remove the auger shaft inspection plate in the hopper so that you can see the auger shaft. Gently lift the auger shaft straight up so that the end of the auger shaft comes up out of the bottom auger bushing. Next, remove the two nuts that hold the top auger biscuit in. Then rotate the bottom end of the auger shaft up towards you until you can lift the shaft out of the stove. After you have removed the shaft, inspect it for bent flights, burrs, or broken welds. Remove any foreign material that might have caused the jam. Also, check the auger tube for signs of damage such as burrs, rough spots, or grooves cut into the metal that could have caused a jam.
The auger motor has failed.	Remove the auger motor from the auger shaft and try to run the unit. If the motor will turn the shaft is jammed on something. If the motor will not turn, the motor is bad.

Stove Feeds Pellets, But Will Not Ignite	
Possible Causes	Possible Remedies: (Unplug stove first when possible)
Air damper open too far for ignition.	In some situations it may be necessary to have the damper completely closed for ignition to take place. After there is a flame, the damper can then be adjusted for the desired feed setting.
Blockage in igniter tube or inlet for igniter tube.	Find the igniter housing on the backside of the firewall. The air intake hole is a small hole located on bottom side of the housing. Make sure it is clear. Also, look from the front of the stove to make sure there is not any debris around the igniter element inside of the igniter housing.
The burnpot is not pushed completely to the rear of the firebox.	Make sure that the air intake collar on the burnpot is touching the rear wall of the firebox.
Bad igniter element.	Put power directly to the igniter element. Watch the tip of the igniter from the front of the stove. After about 2 minutes the tip should glow. If it does not, the element is bad.
The control board is not sending power to the igniter.	Check the voltage going to the igniter during startup. It should be a full current. If the voltage is lower than full current, check the wiring. If the wiring checks out good, the board is bad.

Smoke Smell Coming Back Into The Home	
Possible Causes	Possible Remedies: (Unplug stove first when possible)
There is a leak in the vent pipe system.	Inspect all vent pipe connections. Make sure they are sealed with RTV silicone that has a temperature rating on 500 degree F or higher. Also, seal joints with UL-181-AP foil tape. Also, make sure the square to round adapter piece on the combustion blower has been properly sealed with the same RTV.
The gasket on the combustion blower has gone bad.	Inspect both gaskets on the combustion blower to make sure they are in good shape.
Because it is a wood-burning device, your pellet heater may emit a faint wood-burning odor. If this increases beyond normal, or if you notice an unusual soot build-up on walls or furniture, check your exhaust system carefully for leaks. All joints should be properly sealed. Also clean your stove, following instructions in "MAINTENANCE". If problem persists, contact customer service.	

Convection Blower Shuts Off And Comes Back On	
Possible Causes	Possible Remedies: (Unplug stove first when possible)
The convection blower is overheating and tripping the internal temperature shutoff.	Clean any dust off of the windings and fan blades. If cleaning the blower does not help, the blower may be bad.
Circuit board malfunction.	Test the current going to the convection blower. If there is power being sent to the blower when it is shut off, then the control board is fine. If there is NOT power being sent to the blower when it shuts off during operation, then you have a bad control board.

Stove Will Not Feed Pellets, But Fuel Feed Light Comes On As Designed	
Possible Causes	Possible Remedies: (Unplug stove first when possible)
High limit switch has tripped or is defective.	Wait for the stove to cool for about 30 - 45 minutes. Locate the High Limit thermodisc and press the reset button on the back of it. If the heater will not restart, check the thermodisc to see if it's bad. To test if the thermodisc is bad, you can bypass it as described previously for the POF thermodisc.
Bad Auger Motor.	Remove the auger motor from the auger shaft and try to run the unit. If the motor will turn the shaft is jammed on something. If the motor will not turn, the motor is bad.
Auger Jam	Start by emptying the hopper. Then remove the auger motor by removing the auger pin. Remove the auger shaft inspection plate in the hopper so that you can see the auger shaft. Gently lift the auger shaft straight up so that the end of the auger shaft comes up out of the bottom auger bushing. Next, remove the two nuts that hold the top auger biscuit in. Then rotate the bottom end of the auger shaft up towards you until you can lift the shaft out of the stove. After you have removed the shaft, inspect it for bent flights, burrs, or broken welds. Remove any foreign material that might have caused the jam. Also, check the auger tube for signs of damage such as burrs, rough spots, or grooves cut into the metal that could have caused a jam.
Loose wire or connector.	Check all wires and connectors that connector to the auger motor, high limit switch, and the Molex connector.
Bad control board.	If the fuse is good, the wires and connectors check out good, and the high limit switch did not trip, test for power going to the auger motor. If there is not a full current going to the auger motor when the fuel feed light is on, you have a bad control board.

High Limit Switch Keeps Tripping	
Possible Causes	Possible Remedies: (Unplug stove first when possible)
The convection blower is overheating and tripping the internal temperature shutoff.	Clean any dust off of the windings and fan blades. If oiling the blower does not help, the blower may be bad.
The stove is being left on the highest setting for extended periods of time.	If operating the heater on the highest heat setting, the room temperature could increase enough and lead to potential overheating situations. If this happens, try operating at a lower heat setting.
Fuel other than wood pellets is being burned in the stove.	This pellet stove is designed and tested to use wood pellets. Check for signs of fuel other than wood pellets. No other types of fuel have been approved for this pellet stove. If there are signs of other types of fuel being used, stop using them immediately.
Power surge or brown out situation.	A power surge, spike, or voltage drop could cause the high limit switch to trip. Check to see if a surge protector is being used on the stove. If not, recommend one to the consumer.
High limit switch is malfunctioning.	If the other items check out okay, replace the high limit switch.

<p>Glass “Soot’s” Up At A Very Fast Rate Flame Is Lazy, Dark, And Has Black Tips After Stove Has Been On For A While, The Burnpot Overfills</p>	
Possible Causes	Possible Remedies: (Unplug stove first when possible)
Stove or vent pipe is dirty, which restricts airflow through the burnpot.	Follow all cleaning procedure in the maintenance section of the owner’s manual.
Vent pipe installed improperly.	Check to make sure the vent pipe has been installed according to the criteria in the owner’s manual.
Burnpot holes are blocked.	Remove the burnpot and thoroughly clean it.
Blockage in air intake pipe.	Visually inspect the air intake pipe that leads into the burnpot for foreign material.
Combustion blower is not spinning fast enough.	Test the RPM on the blower after the blades have been cleaned. The RPM should be approximately 3000 RPM.
Bad Pellets. (Applies to GLASS “SOOT’S” UP AT A VERY FAST RATE Only)	The brand of pellets or the batch of pellets that are being used may be of poor quality. If possible, try a different brand of pellets. You might also want to try a brand that is made from a different type of wood (softwood vs. hardwood). Different woods have different characteristics when being burned.

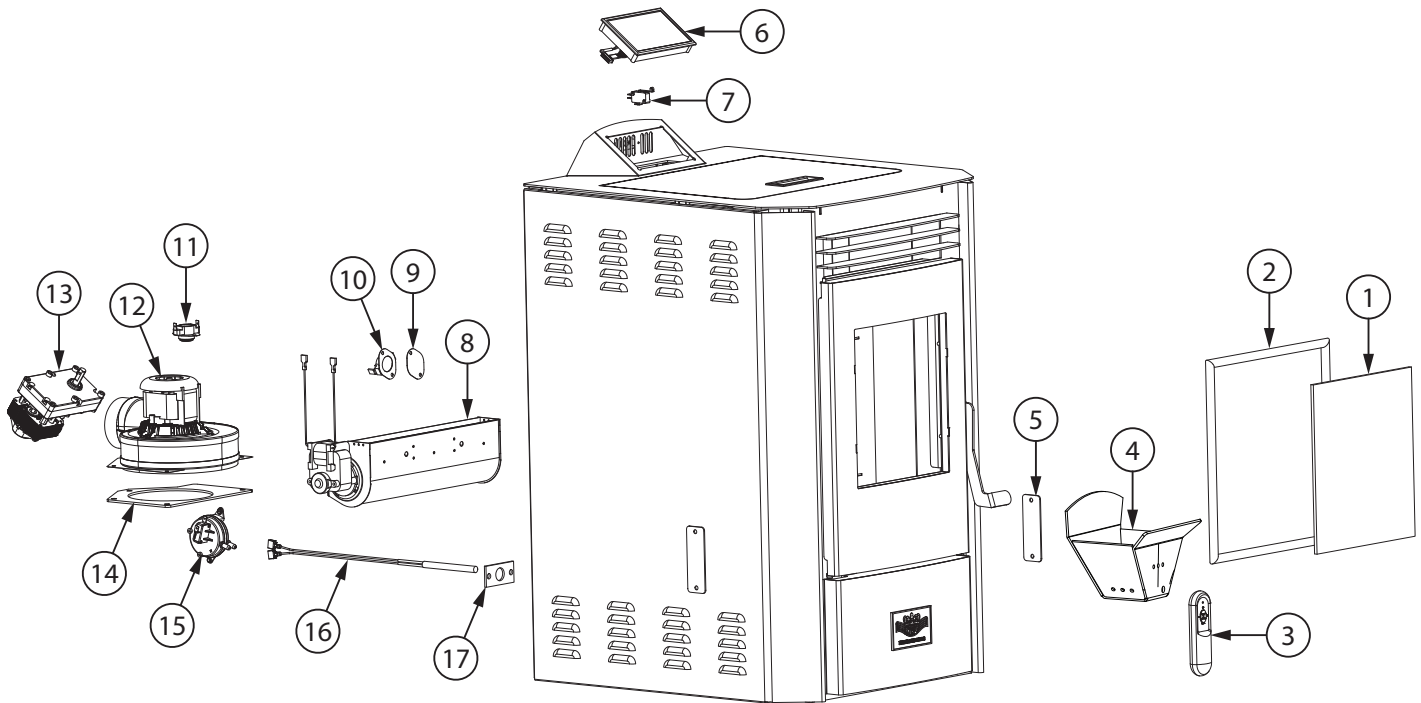

Key	Part #	Description	Qty
1	892667	Door Glass	1
2	88066	3/4" Round Rope Gasket	46"
3	80780	IR Remote	1
4	893629	Burnpot	1
5	892668	Ash Clean-Out Covers	2
6	892199	Housing, PCBA Controller	1
7	80491	Microswitch	1
8	80709	Room Blower	1
9	88347	T-Disc, Room Air Gasket	2
10	80601	T-Disc, Room Air	1
11	80599	T-Disc, Exhaust	1
12	80602	Exhaust Blower	1
13	80488	Drive Motor (1.5 RPM CCW)	1
14	88166	Gasket, Exhaust Blower	1
15	80549	Vacuum Switch	1
16	80869	Ceramic Ignitor	1
17	88118	Ignitor Flange Gasket	1

To order parts:

Call 1-800-750-2723 Ext 5051 or

Email to: parts@usstove.com

IN ORDER TO MAINTAIN WARRANTY, COMPONENTS MUST BE REPLACED USING ASHLEY PARTS PURCHASED THROUGH YOUR DEALER OR DIRECTLY FROM ASHLEY. USE OF THIRD PARTY COMPONENTS WILL VOID THE WARRANTY.

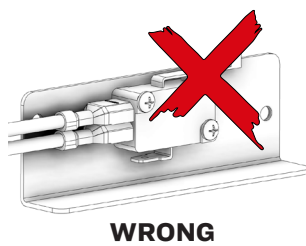
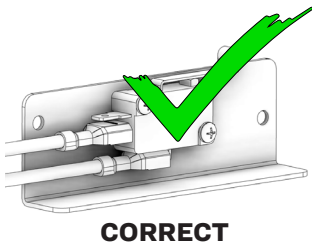
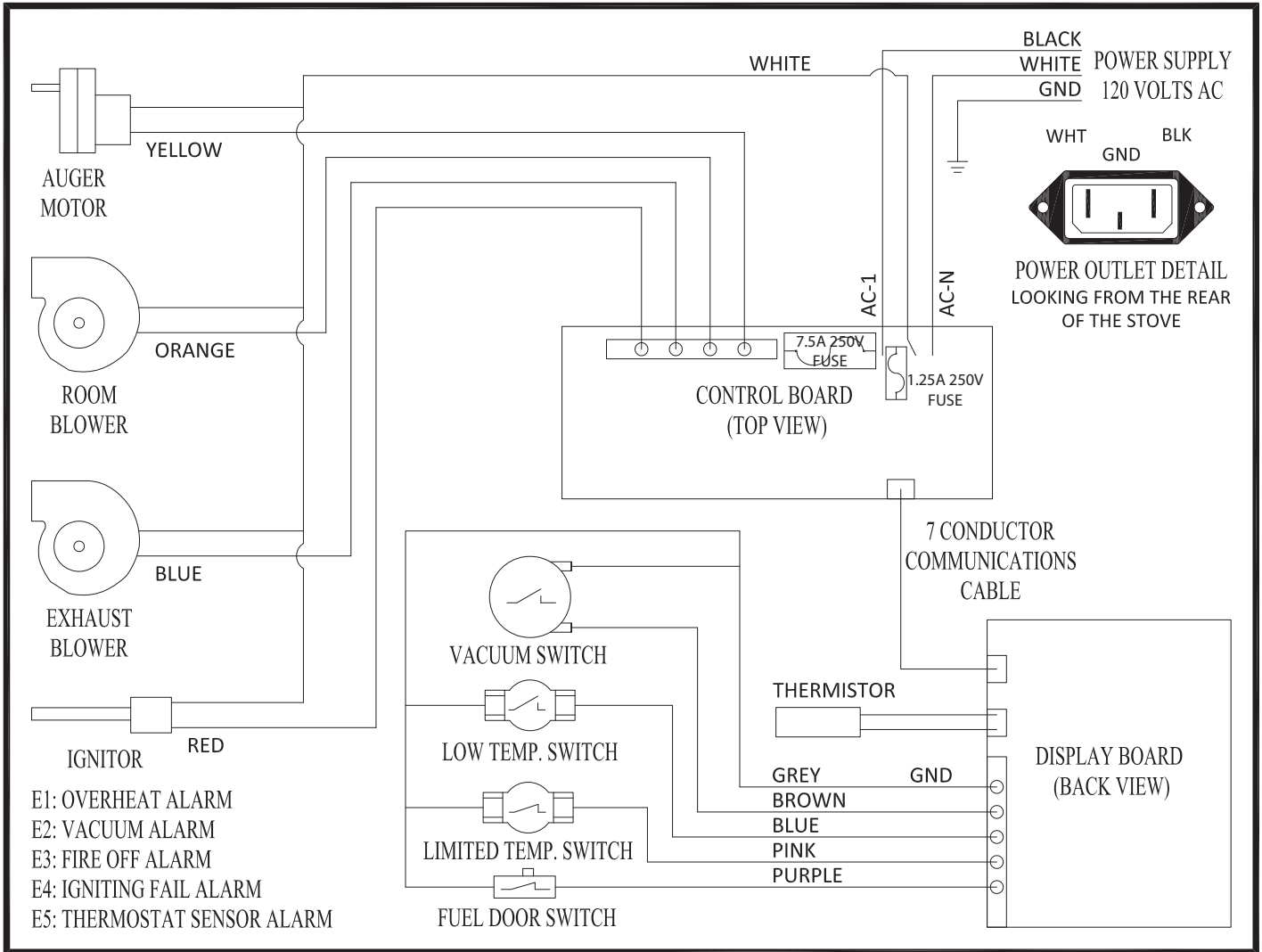

Ensure the wires are connected to the bottom two prongs of the hopper switch as shown.

It is recommended that your heating system is serviced regularly and that the appropriate Service Interval Record is completed.

SERVICE PROVIDER

Before completing the appropriate Service Record below, please ensure you have carried out the service as described in the manufacturer's instructions. Always use the manufacturer's specified spare part when replacement is necessary.

Service 01	Date: _____
Engineer Name: _____	
License No.: _____	
Company: _____	
Telephone No.: _____	
Stove Inspected: <input type="checkbox"/>	Chimney Swept: <input type="checkbox"/>
Items Replaced: _____	

Service 02	Date: _____
Engineer Name: _____	
License No.: _____	
Company: _____	
Telephone No.: _____	
Stove Inspected: <input type="checkbox"/>	Chimney Swept: <input type="checkbox"/>
Items Replaced: _____	

Service 03	Date: _____
Engineer Name: _____	
License No.: _____	
Company: _____	
Telephone No.: _____	
Stove Inspected: <input type="checkbox"/>	Chimney Swept: <input type="checkbox"/>
Items Replaced: _____	

Service 04	Date: _____
Engineer Name: _____	
License No.: _____	
Company: _____	
Telephone No.: _____	
Stove Inspected: <input type="checkbox"/>	Chimney Swept: <input type="checkbox"/>
Items Replaced: _____	

Service 05	Date: _____
Engineer Name: _____	
License No.: _____	
Company: _____	
Telephone No.: _____	
Stove Inspected: <input type="checkbox"/>	Chimney Swept: <input type="checkbox"/>
Items Replaced: _____	

Service 06	Date: _____
Engineer Name: _____	
License No.: _____	
Company: _____	
Telephone No.: _____	
Stove Inspected: <input type="checkbox"/>	Chimney Swept: <input type="checkbox"/>
Items Replaced: _____	

Service 07	Date: _____
Engineer Name: _____	
License No.: _____	
Company: _____	
Telephone No.: _____	
Stove Inspected: <input type="checkbox"/>	Chimney Swept: <input type="checkbox"/>
Items Replaced: _____	

Service 08	Date: _____
Engineer Name: _____	
License No.: _____	
Company: _____	
Telephone No.: _____	
Stove Inspected: <input type="checkbox"/>	Chimney Swept: <input type="checkbox"/>
Items Replaced: _____	

Assurez-vous que les fils sont connectés aux deux broches inférieures de l'interrupteur de la trémie, comme illustré.

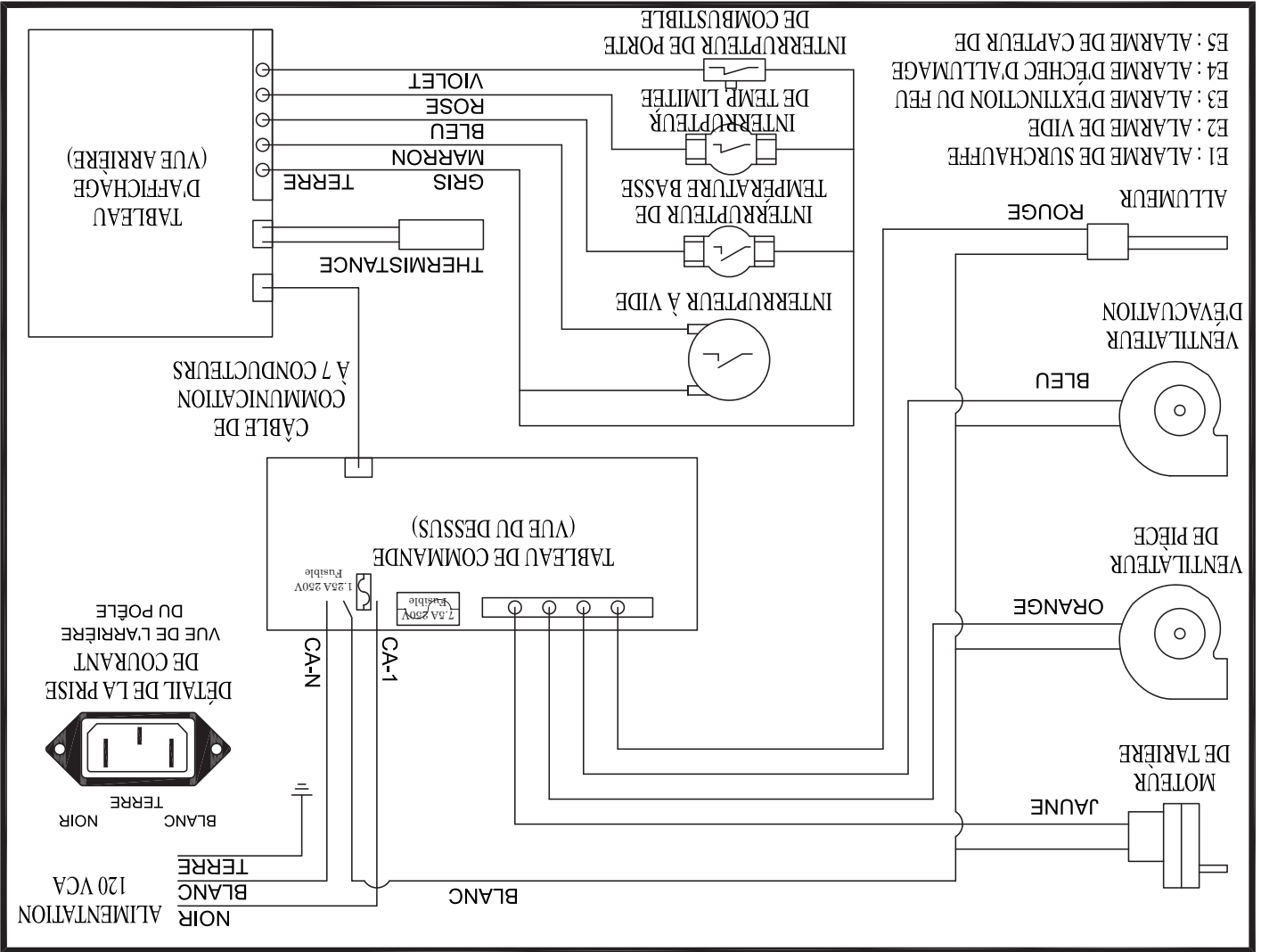
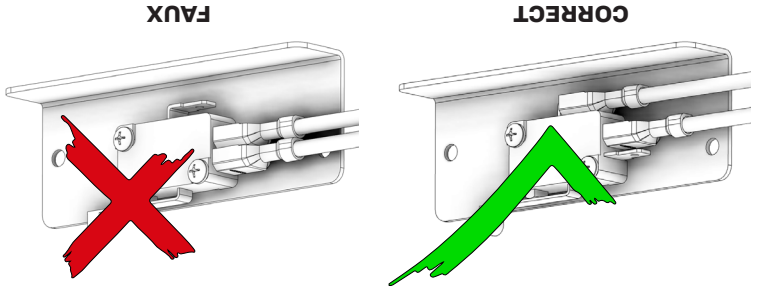

AFIN DE MAINTENIR LA GARANTIE, LES COMPOSANTS DOIVENT ÊTRE REMPLACÉS PAR DES PIÈCES D'ORIGINE DU FABRICANT ACHETÉS AUPRÈS DE VOTRE REVENDUEUR OU DIRECTEMENT AUPRÈS DU FABRICANT DE L'APPAREIL. L'UTILISATION DE COMPOSANTS TIERS ANNULERA LA GARANTIE.

Pour commander des pièces:

Appellez le 1-800-750-2723 Ext 5051 ou

Envoyez un courriel à: parts@usstove.com

Clé	Partie	La description	Qté
1	892667	Verre de porte	1
2	88066	Joint de corde ronde de 3/4 po 46"	1
3	80780	Télécommande IR	1
4	893629	Pot de feu	1
5	892668	Couvercles de nettoyage des cendres	2
6	892199	Boîtier, contrôleur PCBA	1
7	80491	Commutateur de couvercle	1
8	80709	Souffleur de pièce	1
9	88347	T-Disc, joint d'air ambiant	1
10	80601	T-Disc, air ambiant	1
11	80599	T-Disc, échappement	1
12	80602	Souffleur d'échappement	1
13	80529	Moteur de tarrière	1
14	88166	Joint, ventilateur d'échappement	1
15	80549	Interrupteur à vide	1
16	80869	Allumuse	
17	88118	Joint de bride d'allumage	1

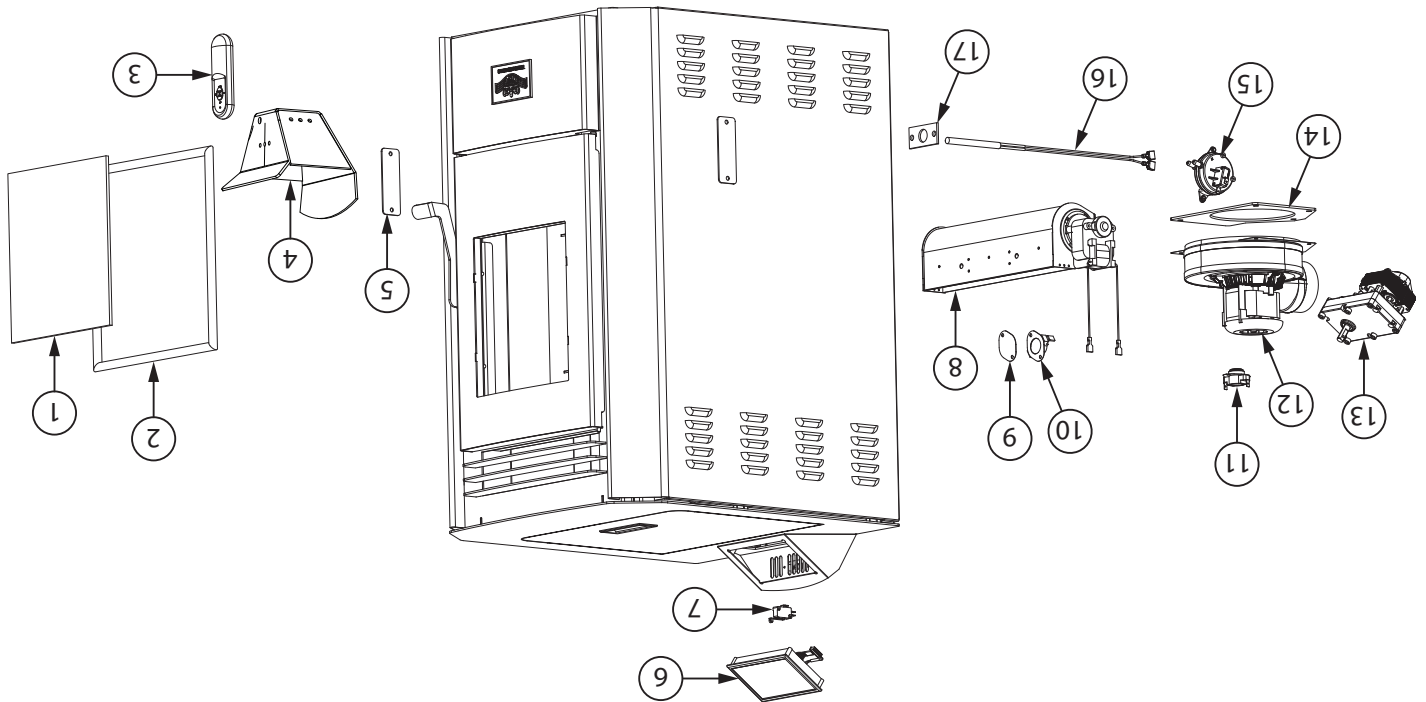

L'interrupteur de surchauffe se déclenche tout le temps	
Causes possibles	Solutions possibles: (Débranchez le poêle avant toute chose quand c'est possible.)
Le ventilateur de convection surchauffe et déclenche l'arrêt de température interne.	Enlevez la poussière des bobinages et pales de ventilateur. Si le graissage du ventilateur ne suffit pas, il se peut que le ventilateur soit défectueux.
Le poêle est resté sur le réglage le plus élevé pendant de longues périodes.	En cas d'utilisation du poêle sur le réglage de chauffage le plus élevé, il se peut que la température de la pièce s'élève au point de créer une situation de surchauffe potentielle. Dans ce cas, essayez d'utiliser un réglage de chauffage inférieur.
Un autre combustible que les granulés de bois est brûlé dans le poêle.	Ce poêle à granulés a été conçu et testé pour brûler des granulés de bois. Recherchez la présence de combustibles autre que des granulés de bois. Aucun autre type de combustible n'a été approuvé pour ce poêle à granulés. En présence de signes d'utilisation d'autres types de combustible, cessez immédiatement de les utiliser.
Sur tension ou baisse de tension.	Une surtension, un pic ou une chute de tension peut provoquer le déclenchement du l'interrupteur de surchauffe. Vérifiez si une protection contre les surtensions est installée sur le poêle. Sinon, il est conseillé d'en installer une.
L'interrupteur de surchauffe fonctionne mal.	Si tous les autres éléments paraissent corrects, remplacez l'interrupteur de surchauffe.

LA VITRE NOIRCIT TRÈS RAPIDEMENT LA FLAMME EST MOLLE, FONCÉE ET SES POINTES SONT NOIRES APRÈS UN CERTAIN TEMPS D'UTILISATION DU POÊLE, LE POT DE COMBUSTION DÉBORDE	
Causes possibles	Solutions possibles: (Débranchez le poêle avant toute chose quand c'est possible.)
Le poêle ou le conduit d'évacuation est sale, ce qui limite la circulation d'air dans le pot de combustion.	Suivez toutes les procédures de nettoyage de la section d'entretien du Guide d'utilisation.
Le conduit d'évacuation est mal installé.	Assurez-vous que le conduit d'évacuation ait été installé conformément aux critères énoncés dans le Guide d'utilisation.
Le registre de tirage est trop fermé pour un réglage de chauffage élevé.	Tirez le bouton du registre de tirage plus loin vers le côté du poêle et essayez de rallumer l'appareil.
Les orifices du pot de combustion sont bouchés.	Retirez le pot de combustion et nettoyez-le à fond.
Amortisseur Air est cassé.	Inspecter visuellement l'amortisseur. Assurez-vous que la plaque d'amortissement est fixée à la tige d'amortisseur. Lorsque la tige de l'amortisseur est déplacée la plaque doit se déplacer avec elle.
Blocage du conduit d'admission d'air.	Inspecter visuellement le conduit d'admission d'air qui entre dans le pot de combustion en recherchant des corps étrangers.
Le ventilateur de combustion ne tourne pas assez vite.	Testez la vitesse de rotation du ventilateur après avoir nettoyé les pales. La vitesse de rotation doit être d'environ 3000 t/min.
Granulés de mauvaise qualité. (Ne s'applique qu'au problème « LA VITRE NOIRCIT TRÈS RAPIDEMENT ».)	La marque ou le lot de granulés utilisés est peut-être de mauvaise qualité. Si possible, essayez une autre marque de granulés. Essayez aussi une marque composée d'un autre type de bois (résineux plutôt que feuillus). Des bois différents présentent des caractéristiques différentes qui affectent la combustion.

LE VENTILATEUR DE CONVECTION S'ARRÊTE PUIS REDÉMARRE	
Causes possibles	Solutions possibles: (Débranchez le poêle avant toute chose quand c'est possible.)
Le ventilateur de convection surchauffe et déclenche l'arrêt de température interne.	Enlevez la poussière des bobinages et pales de ventilateur. Si le nettoyage du ventilateur ne suffit pas, il se peut que le ventilateur soit défectueux.
Dysfonctionnement de la carte de circuit imprimé.	Testez la tension arrivant au ventilateur de convection. Si le courant arrive au ventilateur quand il est arrêté, le tableau de commande fonctionne normalement. Si aucun courant n'arrive au ventilateur quand il est arrêté pendant le fonctionnement du poêle, le tableau de commande est défectueux.

LE POËLE N'EST PAS ALIMENTÉ EN GRANULÉS, MAIS LE TÉMOIN D'ALIMENTATION EN COMBUSTIBLE S'ALLUME COMME PRÉVU

Causes possibles	Solutions possibles: (Débranchez le poêle avant toute chose quand c'est possible.)
L'interrupteur de surchauffe s'est déclenché ou est défectueux.	Localisez le thermostat de surchauffe et appuyez sur le bouton de réinitialisation situé à l'arrière de celui-ci. Si le poêle ne redémarre pas, vérifiez que le thermostat ne soit pas défectueux. Pour tester si le thermostat est défectueux, vous pouvez le contourner comme décrit précédemment pour le thermostatique POF.
Moteur de tarrière défectueux.	Retirez le moteur de l'arbre de la tarrière et essayez de le faire fonctionner. Si le moteur tourne, c'est l'arbre qui est coincé sur quelque chose. Si le moteur ne tourne pas, il est défectueux.
Tarrière bloquée.	Commencez par vider la trémie. Puis retirez le moteur de la tarrière en retirant la goupille de la tarrière. Retirez la plaque d'inspection de l'arbre de la tarrière dans la trémie pour pouvoir examiner l'arbre de la tarrière. Soulevez légèrement l'arbre de la tarrière de sorte que l'extrémité de l'arbre sorte du manchon inférieur de la tarrière. Retirez ensuite les deux écrous qui tiennent la pastille supérieure de la tarrière. Puis faites pivoter l'extrémité inférieure de l'arbre de la tarrière vers vous, jusqu'à ce que vous puissiez soulever l'arbre et le sortir du poêle. Après avoir sorti l'arbre, recherchez des pales déformées, des bavures ou des soudures cassées. Retirez tout corps étranger susceptible d'avoir provoqué le blocage. Vérifiez également le tube de la tarrière, en recherchant des signes de dommage, tels que des bavures, des zones rugueuses, ou des rainures creusées dans le métal qui pourraient être à l'origine du blocage.
Fil débranché ou connecteur desserré.	Vérifiez tous les fils et connecteurs branchés sur le moteur de tarrière, l'interrupteur de surchauffe et le connecteur Molex.
Tableau de commande défectueux.	Si le fusible est bon, les fils et connecteurs bien raccordés, et que l'interrupteur de surchauffe ne s'est pas déclenché, testez la tension qui arrive au moteur de tarrière. En l'absence de tension nominale arrivant au moteur de tarrière lorsque le témoin d'alimentation en combustible est allumé, c'est le tableau de commande qui est défectueux.

LE POÊLE EST BIEN ALIMENTÉ EN GRANULÉS, MAIS NE S'ALLUME PAS	
Causes possibles	Solutions possibles: (Débranchez le poêle avant toute chose quand c'est possible.)
Le registre de tirage est trop ouvert pour l'allumage.	Poussez le registre de tirage plus près du côté du poêle pour le démarrage. Dans certaines situations, il peut être nécessaire de fermer complètement le registre pour permettre l'allumage. Après l'apparition d'une flamme, le registre peut être réglé en fonction du réglage d'alimentation souhaité.
Le tube d'allumeur ou l'entrée d'air du tube d'allumeur est obstruée.	Localisez le bûcher de l'allumeur à l'arrière du pare-feu. L'orifice d'entrée d'air est un petit trou situé sur le côté, en bas du bûcher. Vérifiez qu'il soit dégagé. Regardez aussi depuis l'avant du poêle pour vérifier l'absence de tout débris autour de l'élément d'allumage à l'intérieur du bûcher de l'allumeur.
Le pot de combustion n'est pas poussé à fond vers l'arrière du foyer.	Vérifiez que le collet de prise d'air du pot de combustion touche la paroi arrière du foyer.
Élément allumeur défectueux.	Envoyez directement le courant à l'allumeur. Observez l'extrémité de l'allumeur, depuis l'avant du poêle. Au bout de 2 minutes, cette extrémité doit rougeoier. Sinon, c'est que l'élément est défectueux.
L'allumeur.	Vérifiez la tension qui arrive à l'allumeur lors du démarrage. Ce doit être la tension nominale. Si la tension est inférieure à la valeur nominale, vérifiez le câblage. Si le câblage est bon, c'est le tableau qui est défectueux.

UNE ODEUR DE FUMÉE EST REFOULÉE DANS LA PIÈCE	
Causes possibles	Solutions possibles: (Débranchez le poêle avant toute chose quand c'est possible.)
Il y a une fuite dans le système de conduit d'évacuation.	Inspectez tous les raccords de tuyaux d'évacuation. Assurez-vous qu'ils soient tous scellés avec du silicone RTV supportant une température de 500 °F (260 °C) ou plus. En outre, scellez les joints avec du ruban métallique UL-181-AP. Vérifiez également que la pièce d'adaptation carré/cercle du ventilateur de combustion ait été correctement scellée avec le même silicone RTV.
Le joint d'étanchéité du ventilateur de combustion est défectueux.	Inspectez les deux joints du ventilateur de combustion qui doivent être en bon état.
S'agissant d'un appareil qui brûle du bois, ce poêle à granulés peut émettre une faible odeur de feu de bois. Si cette odeur devient anormale, ou si vous remarquez qu'un peu de suie s'accumule sur les murs ou les meubles, vérifiez soigneusement le système d'évacuation des fumées en recherchant des fuites. Tous les joints doivent être correctement scellés. Nettoyez également le poêle en suivant les instructions de la section « Entretien ». Si le problème persiste, prenez contact avec votre revendeur.	

L'écran affiche « E4 » clignotant	
Causes possibles	Solutions possibles: (Débranchez le poêle avant toute chose quand c'est possible.)
L'entrée d'air, le pot de combustion, les chambres de combustion internes, les ventilateurs de combustion ou le conduit d'évacuation sont bouchés par des cendres ou des corps étrangers.	Suivez toutes les procédures de nettoyage de la section d'entretien du Guide d'utilisation.
Le thermostatique de détection de feu (POF) a été débranché.	Vérifiez si les fils du thermostatique POF sont correctement branchés.
Le thermostatique de détection de feu (POF) a mal fonctionné.	Contournez temporairement le thermostatique POF en débranchant les deux fils et en les raccordant avec un petit morceau de fil. Puis rebranchez le poêle. Si le poêle s'allume et fonctionne, vous devez remplacer le thermostatique POF. Cette manœuvre est réservée aux tests. NE LAISSEZ PAS LE THERMISTIQUE HORS CIRCUIT. Si le thermostatique POF restait hors circuit, les ventilateurs ne s'arrêteraient jamais et si le feu s'éteignait, la tarrière continuerait à envoyer les granulés jusqu'à ce que la trémie soit vide.
La trémie est vide de granulés.	Remplissez la trémie.
L'interrupteur de sécurité de la trémie est affecté d'une défaillance ou la trémie est ouverte.	Lors de l'utilisation de l'appareil, vérifiez que le couvercle de la trémie soit fermé pour permettre à l'interrupteur de sécurité de la trémie de s'activer. Vérifiez le branchement des fils qui partent de l'interrupteur de sécurité de la trémie jusqu'au tableau de commande et au moteur de la trémie. Utilisez un testeur de continuité pour tester l'interrupteur de sécurité de la trémie; remplacez-le si nécessaire.
L'arbre de la tarrière est coincé.	Commencez par vider la trémie. Puis retirez le moteur de la tarrière en retirant la goupille de la tarrière. Retirez la plaque d'inspection de l'arbre de la tarrière dans la trémie pour pouvoir examiner l'arbre de la tarrière. Soulevez légèrement l'arbre de la tarrière de sorte que l'extrémité de l'arbre sorte du manchon inférieur de la tarrière. Retirez ensuite les deux écrous qui tiennent la pastille supérieure de la tarrière. Puis faites pivoter l'extrémité inférieure de l'arbre de la tarrière vers vous, jusqu'à ce que vous puissiez soulever l'arbre et le sortir du poêle. Après avoir sorti l'arbre, recherchez des pales déformées, des bavures ou des soudures cassées. Retirez tout corps étranger susceptible d'avoir provoqué le blocage. Vérifiez également le tube de la tarrière, en recherchant des signes de dommage, tels que des bavures, des zones rugueuses, ou des rainures creusées dans le métal qui pourraient être à l'origine du blocage.
Le moteur de la tarrière est affecté d'une défaillance.	Retirez le moteur de l'arbre de la tarrière et essayez de le faire fonctionner. Si le moteur tourne, c'est l'arbre qui est coincé sur quelque chose. Si le moteur ne tourne pas, il est défectueux.

L'écran affiche « E3 » clignotant	
Causes possibles	Solutions possibles: (Débranchez le poêle avant toute chose quand c'est possible.)
La trémie est vide de granulés.	Remplissez la trémie.
Le registre de réglage d'air est trop ouvert pour un réglage de chauffage trop bas.	Si le réglage de chauffage est réduit, vous devrez peut-être fermer complètement le registre.
Les orifices du pot de combustion sont bouchés.	Retirez le pot de combustion et nettoyez-le à fond.
L'entrée d'air, les chambres intérieures, ou le système d'évacuation sont partiellement obstrués.	Suivez toutes les procédures de nettoyage de la section d'entretien du Guide d'utilisation
L'interrupteur de sécurité de la trémie est affecté d'une défaillance ou la trémie est ouverte.	Lors de l'utilisation de l'appareil, vérifiez que le couvercle de la trémie soit fermé pour permettre à l'interrupteur de sécurité de la trémie de s'activer. Vérifiez les connexions des fils qui partent de l'interrupteur de sécurité de la trémie jusqu'au tableau de commande et au moteur de la trémie. Utilisez un testeur de continuité pour tester l'interrupteur de sécurité de la trémie; remplacez-le si nécessaire.
L'arbre de la tarrière est coincé.	Commencez par vider la trémie. Retirez ensuite le moteur de la tarrière en retirant la goupille de la tarrière, puis retirez les deux boulons qui fixent le support de tarrière au tube de tarrière. Vous pouvez maintenant retirer le support du tube de tarrière. Retirez les deux boulons du côté du tube de tarrière pour déposer le roulement inférieur de la tarrière. Tirez sur la tarrière pour la sortir du tube afin de lever le blocage.
Le moteur de la tarrière est affecté d'une défaillance.	Retirez le moteur de l'arbre de la tarrière et essayez de le faire fonctionner. Si le moteur tourne, c'est l'arbre qui est coincé sur quelque chose. Si le moteur ne tourne pas, il est défectueux.
Le thermostatique de détection de feu (POF) a mal fonctionné.	Contournez temporairement le thermostatique POF en débranchant les deux fils et en les raccordant avec un petit morceau de fil. Puis rebranchez le poêle. Si le poêle s'allume et fonctionne, vous devez remplacer le thermostatique POF. Cette manœuvre est réservée aux tests. NE LAISSEZ PAS LE THERMODISQUE HORS CIRCUIT. Si le thermostatique POF restait hors circuit, les ventilateurs ne s'arrêteraient jamais et si le feu s'éteignait, la tarrière continuerait à envoyer les granulés jusqu'à ce que la trémie soit vide.
La table de commande n'envoie pas le courant au thermostatique POF ou aux autres composants du système de tarrière.	Une tension approximative de 5 V doit arriver au Thermostatique POF après 10 minutes de fonctionnement du poêle.

L'écran affiche « E2 » clignotant	
Causes possibles	Solutions possibles: (Débranchez le poêle avant toute chose quand c'est possible.)
Le tuyau souple de l'interrupteur de débit d'air ou les tuyaux de fixation au poêle pour le tuyau souple sont bouchés.	Débranchez le tuyau souple d'air de l'interrupteur de débit d'air et soufflez dans le tuyau. Si l'air circule librement, le tuyau souple et le tube sont ouverts. Si l'air ne circule pas dans le tuyau souple, utilisez un cintre à vêtements métallique pour le déboucher.
L'entrée d'air, le pot de combustion, les chambres de combustion internes, les ventilateurs de combustion ou le conduit d'évacuation sont bouchés par des cendres ou des corps étrangers.	Suivez toutes les procédures de nettoyage de la section d'entretien du Guide d'utilisation.
Le foyer n'est pas correctement scellé.	Vérifiez que la porte est fermée et que le joint est en bon état.
Le conduit d'évacuation est mal installé.	Vérifiez que l'installation du conduit d'évacuation satisfait aux critères du Guide d'utilisation.
Les connexions du fil de l'interrupteur de débit d'air sont défectueuses.	Vérifiez les connecteurs qui relient les fils gris à l'interrupteur de débit d'air.
Panne du ventilateur de combustion.	Lorsque le poêle est en marche, vérifiez si le ventilateur de combustion est en fonctionnement. Sinon, vérifiez l'alimentation électrique du ventilateur de combustion. Ce doit être la tension nominale. Si l'alimentation électrique est bonne, c'est le ventilateur qui est défectueux. Si l'alimentation est absente, reportez-vous au point No. 8.
Le tableau de commande n'envoie pas le courant au ventilateur de combustion.	Si l'alimentation électrique n'arrive pas au ventilateur de combustion, vérifiez toutes les connexions des fils électriques. Si tous les fils sont bien connectés, c'est le tableau de commande qui est défectueux.
Le tableau de commande n'envoie pas le courant à l'interrupteur de débit d'air.	Après 30 secondes de fonctionnement du poêle, la tension d'alimentation de l'interrupteur de débit d'air doit atteindre environ 5 V.
Panne de l'interrupteur d'air.	Pour vérifier l'interrupteur de débit d'air, débranchez le tuyau souple d'air du corps du poêle. L'autre extrémité restant branchée sur l'interrupteur d'air, aspirez très doucement depuis l'extrémité libre du tuyau (vous pouvez débrancher entièrement le tuyau souple du poêle et de l'interrupteur d'air pour vérifier qu'il ne soit pas bouché). Si vous entendez un clic, c'est que l'interrupteur de débit d'air fonctionne. ATTENTION, UNE DÉPRESSION TROP IMPORTANTE PEUT ENDOMMAGER L'INTERRUPTEUR DE DÉBIT D'AIR.

- Lorsque le poêle ne fonctionne pas comme d'ordinaire, la première réaction est de demander à l'aide. Ce guide peut vous faire gagner du temps et économiser de l'argent en vous permettant de résoudre les problèmes simples par vous-même. Les problèmes rencontrés sont souvent le résultat de cinq facteurs seulement: 1) mauvais combustible; 2) mauvaise utilisation ou mauvais entretien; 3) mauvaise installation; 4) défaillance d'un composant; 5) défaut de fabrication. Vous pouvez en général résoudre les problèmes liés aux causes 1 et 2. Votre concessionnaire peut quant à lui régler les problèmes liés aux causes 3, 4 et 5. Reportez-vous aux schémas de la page 25 pour aider à localiser des pièces indiquées.
- Débranchez le cordon d'alimentation avant toute opération d'entretien ! REMARQUE: Le fait de placer l'interrupteur ON/OFF en position « OFF » ne coupe pas entièrement l'alimentation des composants électriques du poêle.
- Ne tentez jamais de réparer ou de remplacer une pièce du poêle sauf indication contraire dans les directives de ce guide. Tous les autres travaux doivent être effectués par un technicien qualifié.

L'écran affiche « E1 » clignotant

Causes possibles

Solutions possibles: (Débranchez le poêle avant toute chose quand c'est possible.)

Ajustez la glissière du régulateur de carburant (Voir la section «Comment régler le régulateur de carburant» de ce manuel). Fermez la glissière environ 1/4" après que votre poêle se soit refroidi. Redémarrez votre poêle. Si votre écran affiche à nouveau E1, fermez la glissière de 1/4" et recommencez.

Le ventilateur de convection surchauffe et déclenche l'arrêt de température interne.

En cas d'utilisation du poêle sur le réglage de chauffage le plus élevé, il se peut que la température de la pièce s'élève au point de créer une situation de surchauffe potentielle. Dans ce cas, essayez d'utiliser un réglage de chauffage inférieur.

Un autre combustible que les granulés de bois est brûlé dans le poêle.

Ce poêle à granulés a été conçu et testé pour brûler des granulés de bois. Recherchez la présence de combustibles autre que des granulés de bois. Aucun autre type de combustible n'a été approuvé pour ce poêle à granulés. En présence de signes d'utilisation d'autres types de combustible, cessez immédiatement de les utiliser.

Sur tension ou baisse de tension.

Une surtension, un pic ou une chute de tension peut provoquer le déclenchement du l'interrupteur de surchauffe. Vérifiez si une protection contre les surtensions est installée sur le poêle. Sinon, il est conseillé d'en installer une.

L'interrupteur de surchauffe fonctionne mal.

Si tous les autres éléments paraissent corrects, remplacez l'interrupteur de surchauffe.

ATTENTION: CET APPAREIL DE CHAUFFAGE AU BOIS A BESOIN D'INSPECTION PÉRIODIQUE ET LA RÉPARATION POUR UN FONCTIONNEMENT CORRECT. IL EST CONTRE LES RÉGLEMENTS FÉDÉRAUX POUR FAIRE FONCTIONNER CE POÊLE À BOIS D'UNE MANIÈRE INCOMPATIBLE AVEC LES INSTRUCTIONS DE CE MANUEL.

Informations sur le modèle	
Numéro de modèle	
Numéro de série	

Les informations contenues dans ce manuel du propriétaire sont spécifiques à votre appareil. Lors de la commande de pièces de rechange, les informations contenues dans ce manuel vous aideront à vous assurer que les bons articles sont commandés. Avant de contacter le service client, notez le numéro de modèle et le numéro de série de cet appareil. Cette information se trouve sur l'étiquette de certification apposée à l'arrière de l'appareil. D'autres informations qui pourraient être nécessaires sont le numéro de pièce et la description de l'article en question. Les références et les descriptions se trouvent dans la section «Pièces de réparation» de ce manuel. Une fois ces informations recueillies, vous pouvez contacter le service client par téléphone au 1-800-750-2723, poste 5051 ou par e-mail à parts@usstove.com.

POUR L'ASSISTANCE SUR LES PIÈCES, APPELEZ LE 800-750-2723, POSTE 5051 OU PAR COURRIEL: PARTS@USSTOVE.COM

COMMANDE DE PIÈCES DE RECHANGE

Tous les mois ou selon les besoins	Toutes les semaines	Tous les jours	Pot de combustion	Agité	Vidé	
			Chambre de combustion		Brossée	
			Cendres		Vérifiées	Vidées
			Chambres intérieures			Aspirées
			Pales du ventilateur de combustion			Aspirées / Brossées
			Turbine du ventilateur de convection			Aspirée / Brossée
			Système d'évacuation			Nettoyé
			Joints			Inspectés
			Vitre	Essuyée	Nettoyée	
			Trémie (fin de saison)			Vidée et aspirée

Suivez le calendrier ci-dessous dans des conditions d'utilisation moyennes. Les joints autour de la porte et de la vitre doivent être inspectés et réparés ou remplacés si nécessaire.

CALENDRIER D'ENTRETIEN

modernes réchauffeurs réduisent considérablement la quantité de CO émise par la cheminée, l'exposition aux gaz dans des zones fermées ou confinées peut être dangereuse. Assurez-vous que vous les joints du poêle et les joints de cheminée sont en bon état de fonctionnement et d'étanchéité correctement pour assurer une exposition involontaire. Il est recommandé d'utiliser les deux écrans de fumée et de CO dans les zones ayant le potentiel de générer CO.

VERIFICATION ET NETTOYAGE DE LA TRÉMIE

Vérifiez périodiquement la trémie pour déterminer si de la scorie (des fines) s'est accumulée dans le système d'alimentation ou si des granulés sont restés collés à la surface de la trémie. Nettoyez-les si nécessaire. Joints de porte et de vitre inspectez périodiquement les joints de la porte principale et de la vitre. Il peut s'avérer nécessaire de retirer la porte pour faire remplacer les joints usés, déchirés ou compactés par votre revendeur agréé.

JOINTS DE PORTE ET DE VITRE

Inspecter régulièrement les principales portes et fenêtres en verre joints. La porte principale peut avoir besoin d'être enlevé pour avoir des joints effilochés, brisés ou compactés remplacés par votre revendeur agréé. La porte de cet appareil utilise un joint 5/8 po corde de diamètre.

MOTEURS DES VENTILATEURS

Nettoyez tous les ans les orifices d'aération des moteurs des ventilateurs d'évacuation et de distribution. Retirez le ventilateur d'évacuation du conduit d'évacuation et nettoyez ses pales dans le cadre des opérations de mise en marche en autonome.

PEINTURE DE SURFACE

Les surfaces peintes peuvent être essuyées avec un chiffon humide. Si des rayures apparaissent, ou si vous souhaitez rénover la peinture, adressez-vous au revendeur agréé qui vous fournira un bidon de peinture à haute température adaptée.

VERRE

Nous vous recommandons d'utiliser un nettoyeur pour vitres de haute qualité. Si une accumulation de créosote ou de carbone s'accumule, vous pouvez utiliser de la laine d'acier et de l'eau

ARRÊT AU PRINTemps

Après la dernière flambe du printemps, retirez tous les granulés restants de la trémie et du système d'alimentation à trémie. Enlevez tout d'abord les granulés avec une pelle, puis faites fonctionner la trémie jusqu'à ce que la trémie soit vide et que les granulés cessent de couler (il suffit pour cela d'appuyer sur l'interrupteur ON en gardant la porte d'observation ouverte). Passez l'aspirateur dans la trémie. Nettoyez soigneusement le pot de combustion et la chambre de combustion. Si le poêle est dans un endroit humide, il peut être souhaitable de pulvériser du silicone en aérosol à l'intérieur de la trémie nettoyée. Le système d'évacuation doit être soigneusement nettoyé.

MISE EN MARCHÉ À L'AUTOMNE

Avant de démarrer le premier feu de la saison de chauffage, vérifiez que la zone à l'extérieur des systèmes d'évacuation et d'admission d'air ne soit pas obstruée. Nettoyez et retirez les cendres volantes du système d'évacuation. Nettoyez tous les filtres du système d'évacuation et du tuyau d'entrée d'air extérieur. Activez toutes les commandes et vérifiez qu'elles fonctionnent correctement. C'est aussi le bon moment pour nettoyer à fond la totalité du poêle.

1. Retirez les quatre vis et les retenues en verre. Procédez de retrait:
2. Tout en portant des gants en cuir (ou tout autre gant adapté à la manipulation du verre cassé), retirez soigneusement les morceaux de verre en vrac du cadre de la porte. Éliminer correctement tout le verre cassé. Seul le verre céramique à haute température de la taille et de l'épaisseur appropriées peut être utilisé. NE PAS substituer les matériaux alternatifs pour le verre. Contactez votre revendeur agréé pour obtenir ce verre.
3. Réinstallez le nouveau verre en remontant les fixations et les vis, veillez à ne pas trop serrer les vis car cela pourrait endommager le verre.

NE PAS abuser du verre de la porte en frappant, en claquant ou en traumatisant similairement. N'utilisez pas le réchaud avec le verre enlevé, fissuré ou cassé.

NE JAMAIS UTILISER CE PRODUIT SANS SURVEILLANCE

CENDRES VOLANTES

Elles s'accumulent dans la portion horizontale du conduit d'évacuation. Bien qu'elles ne soient pas combustibles, elles peuvent gêner le flux normal d'évacuation. Elles doivent donc être périodiquement éliminées.

ENLÈVEMENT ET ÉLIMINATION DES CENDRES

AVERTISSEMENT:

LAISSEZ LE POÈLE REFROIDIR AVANT D'EFFECTUER TOUT ENTRETIEN OU NETTOYAGE. LES CENDRES DOIVENT ÊTRE ÉVACUÉES DANS UN RÉCIPIENT MÉTALLIQUE DOTÉ D'UN COUVERCLE HERMÉTIQUE. LE RÉCIPIENT À CENDRES FERMÉ DOIT ÊTRE DÉPOSÉ SUR UNE SURFACE NON COMBUSTIBLE OU SUR LE SOL, BIEN À L'ÉCART DE TOUTE MATIÈRE COMBUSTIBLE, AVANT L'ÉLIMINATION DÉFINITIVE.

FORMATION, INSPECTION ET ÉLIMINATION DE LA CRÉOSOTE

AVERTISSEMENT:

- LE DÉFAUT DE NETTOYAGE ET D'ENTRETIEN DE CET APPAREIL COMME INDiqué PEUT ENTRAÎNER UNE BAISSÉ DES PERFORMANCES ET UN RISQUE POUR LA SÉCURITÉ.
- DÉBRANCHEZ LE CORDON ÉLECTRIQUE DU POÈLE AVANT DE RETIRER LE PANNEAU ARRIÈRE OU D'OUVRIr LE SYSTÈME D'ÉVACUATION POUR TOUTE TÂCHE D'INSPECTION, DE NETTOYAGE OU D'ENTRETIEN.
- NE PROCÉDEZ JAMAIS À L'INSPECTION, AU NETTOYAGE OU À L'ENTRETIEN SUR UN POÈLE CHAUD.
- N'UTILISEZ PAS LE POÈLE SI LA VITRE EST CASSÉE, IL POURRAIT EN RÉsULTER UNE FUIrE DE GAZ DE COMBUSTION.

MISE EN GARDE:

LE SYSTÈME D'ÉCHAPPEMENT DOIT ÊTRE VÉRIFIÉ MENSUEL PENDANT LA SAISON DE BRÛLURE POUR TOUT ACCUMULATION DE SUIE OU DE CRÉOSOTE.

Lorsque le bois brûle lentement, il produit du goudron et d'autres vapeurs organiques qui se combinent avec l'humidité rejetée pour former la créosote. Les vapeurs de créosote se condensent dans un conduit de cheminée relativement froid ou si le feu vient de démarquer ou brûle lentement. Ainsi, les résidus de créosote s'accumulent sur le boisseau. Si elle prend feu, cette créosote produit un feu extrêmement chaud qui peut endommager la cheminée, voire détruire la maison. En dépit de leur grande efficacité, les poêles à granulés peuvent accumuler de la créosote dans certaines conditions. Le raccord et le conduit de cheminée doivent être inspectés par une personne qualifiée une fois par an ou par tonne de granulés pour déterminer si une accumulation de créosote ou de cendres volantes s'est produite. Si la créosote s'est accumulée, elle doit être enlevée pour réduire le risque de feu de cheminée. Inspectez le système au niveau du raccord avec le poêle et en haut de la cheminée. Les surfaces plus froides ont tendance à accumuler les dépôts de créosote plus rapidement; il est donc important de vérifier la cheminée par le haut ainsi que par le bas. La créosote doit être éliminée avec une brosse spécialement conçue pour le type de cheminée utilisé. Un ramonneur qualifié peut fournir ce service. Il est également conseillé d'inspecter, de nettoyer et si nécessaire de réparer la totalité du système avant chaque saison de chauffage. Pour nettoyer la cheminée, déconnecter l'évacuation du poêle.

FUMÉE ET CO MONITEURS

La combustion du bois produit naturellement le monoxyde de carbone (CO) et de la fumée. CO est un gaz toxique lorsqu'il est exposé à des concentrations élevées pendant des périodes de temps prolongées. Alors que les systèmes de combustion

1. Laissez le feu s'éteindre et laissez l'appareil refroidir à température ambiante.
2. Assurez-vous que le poêle à granulés est à température ambiante avant de le toucher. Ouvrez la porte, retirez le pot de combustion et videz-le dans un récipient en métal.
3. Aspirez les cendres de la chambre de combustion. ASSUREZ-VOUS QUE LES CENDRES SONT FROIDES AU TOUCHER AVANT D'ASPIRER. Certains aspirateurs peuvent laisser échapper des cendres dans la pièce. Votre aspirateur doit avoir un filtre ou un sac spécial pour éliminer les fuites.
4. Réinstallez le pot de combustion.

AVERTISSEMENT:

L'ENSEMBLE DE MAINTENANCE L'ENTRETIEN PROPRE DETERMINANT UNE PERFORMANCE DE CE POÊLE.

NE PAS ASPIRER LES CENDRES CHAUDES.

Si un aspirateur est utilisé pour nettoyer votre poêle, nous vous suggérons d'utiliser l'aspirateur AV15E AshVac. L'AV15E AshVac est conçu pour l'élimination des cendres. Certains aspirateurs ordinaires (c.-à-d. Les aspirateurs d'atelier) peuvent laisser s'échapper des cendres dans la pièce.

des portes d'armoires, sur les coins avant inférieurs de l'échangeur de chaleur. Pour accéder à ces outs propres, vous devez retirer les deux panneaux latéraux. Les sorties propres sont fixées à la chambre de combustion avec (2) vis 5/16 ". Retirez les feuilles propres et aspirez les cendres accumulées. Cela devrait être fait au moins une fois par mois ou plus fréquemment si de grandes quantités de cendres sont remarquées lors du nettoyage ou si le poêle ne semble pas être brûler correctement.

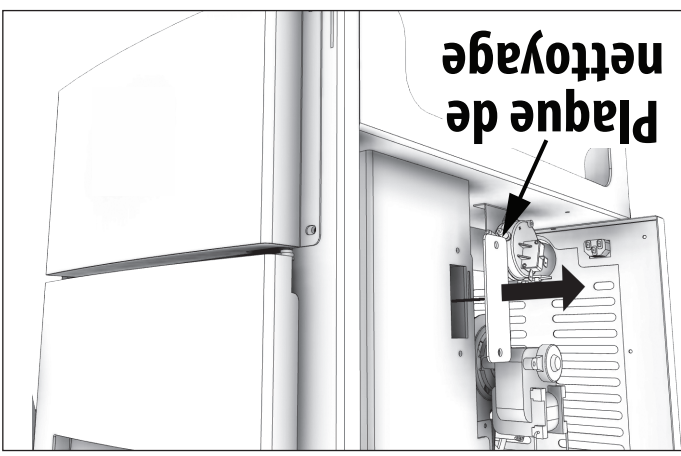
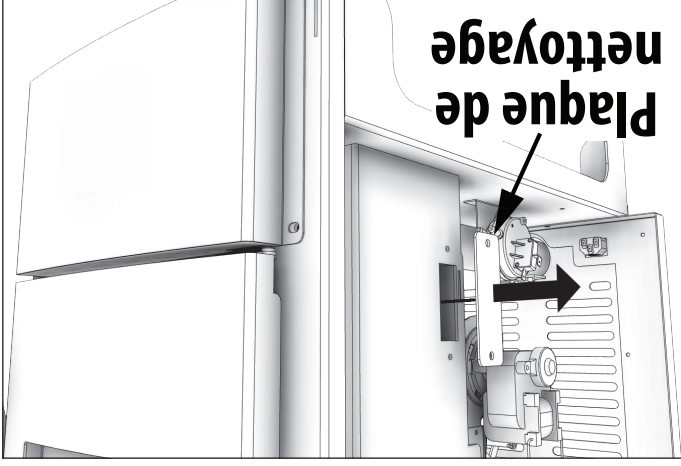

pour le redémarrer. Le poêle doit être complètement arrêté et débranché avant de pouvoir être redémarré.

AVERTISSEMENT:
<ul style="list-style-type: none"> • NE FAITES PAS FONCTIONNER VOTRE POÊLE AVEC LA PORTE VUE OUVERTE. LA TARIÈRE N'ALIMENTERA PAS DE GRANULÉS DANS CES CIRCONSTANCES ET UN PROBLÈME DE SÉCURITÉ PEUT PROVOQUER DES ÉTINGELLES OU DES FUMÉES ENTRANT DANS LA PIÈCE. • LA PORTE D'ALIMENTATION DOIT ÊTRE FERMÉE ET SCÉLLÉE PENDANT LE FONCTIONNEMENT.

VENTILATEUR DE LA PIÈCE

Lors du démarrage du poêle, le ventilateur de la pièce ne se met pas en marche tant que l'échangeur thermique du poêle n'est pas chaud. Cela prend habituellement environ 10 minutes après le démarrage.

SI LE POÊLE MANQUE DE GRANULÉS

Le feu s'éteint; le moteur de la tarière et les ventilateurs restent en fonctionnement jusqu'à ce que le poêle ait refroidi. Cela peut prendre 30 minutes ou plus, en fonction de la chaleur résiduelle dans l'appareil. Après l'arrêt des composants du poêle, tous les témoins de l'écran s'éteignent et l'écran à deux chiffres affiche « E3 » en clignotant.

RECHARGE EN COMBUSTIBLE

AVERTISSEMENT:
<ul style="list-style-type: none"> • LA TRÉMIE ET LE COUVERCLE DU POÊLE SONT CHAUDS PENDANT LE FONCTIONNEMENT ; VOUS DEVEZ TOUJOURS PROTÉGER VOS MAINS LORS DU REMPLISSAGE DU POÊLE. • NE TOUCHEZ PAS AUX SURFACES CHAUDES DU POÊLE. ENSEIGNEZ AUX ENFANTS LES DANGERS DES POÊLES À HAUTE TEMPÉRATURE. LES JEUNES ENFANTS DOIVENT ÊTRE SURVEILLÉS LORSQU'ILS SE TROUVENT DANS LA MÊME PIÈCE QUE LE POÊLE. • NE PLACEZ JAMAIS VOTRE MAIN PRÈS DE LA TARIÈRE LORSQUE LE POÊLE EST EN MARCHÉ. • NOUS VOUS RECOMMANDONS DE NE PAS LAISSER LA TRÉMIE TOMBER EN DESSOUS DE 1/4 PLEINE

AVERTISSEMENT:
<ul style="list-style-type: none"> • GARDEZ LE COUVERCLE DE LA TRÉMIE FERMÉ À TOUT MOMENT, SAUF PENDANT LE REMPLISSAGE. • NE REMPLISSEZ PAS TROP LA TRÉMIE.

AVERTISSEMENT DE SABOTAGE

Ce poêle à bois a un taux de combustion faible minimum, défini par le fabricant, qui ne doit pas être modifié. Il est contraire à la réglementation fédérale de modifier ce paramètre ou d'utiliser

ce radiateur à bois d'une manière non conforme aux instructions d'utilisation de ce manuel.

PROCÉDURE D'ARRÊT

AVERTISSEMENT:
NE JAMAIS ARRÊTER CET APPAREIL EN LE DÉBRANCHANT DE LA SOURCE D'ALIMENTATION.

Pour arrêter le poêle, il suffit d'appuyer sur la touche « POWER » du tableau d'affichage. Le témoin vert repasse au rouge lorsqu'on appuie sur la touche « POWER ». Le moteur de la tarière s'arrête et les ventilateurs continuent de fonctionner jusqu'à ce que la température de la chambre de combustion interne ait baissé jusqu'à un niveau prédéfini.

1. Ce poêle est équipé d'un thermostat haute température. Cet appareil comporte un thermostatique à réarmement manuel. Cet interrupteur de sécurité a deux fonctions.

A. Détecter une surchauffe du poêle et arrêter le système d'alimentation en combustible ou la tarière.

B. En cas de dysfonctionnement du ventilateur de convection, le thermostatique haute température arrête automatiquement la tarière, ce qui prévient une surchauffe du poêle.

REMARQUE: Sur certains appareils, une fois le bouton de réinitialisation déclenché, comme un disjoncteur, il faut appuyer dessus pour redémarrer le poêle. Sur d'autres appareils, le thermostatique ne comporte pas de bouton de réinitialisation et se réinitialise lorsque le poêle a refroidi. Le fabricant vous recommande de vous adresser au revendeur si cela se produit car cela peut indiquer un problème plus grave. Il peut s'avérer nécessaire d'appeler le service de réparation.

2. En cas de défaillance du ventilateur de combustion, un interrupteur pneumatique interrompt automatiquement la tarière.

REMARQUE: L'ouverture de la porte du poêle pendant plus de 30 secondes pendant le fonctionnement provoque un changement de pression suffisant pour activer l'interrupteur pneumatique qui arrête l'alimentation en combustible. Le poêle s'éteint et la mention « E2 » s'affiche sur l'écran à deux chiffres. Le poêle doit s'arrêter complètement avant de pouvoir être redémarré.

CHAMBRES INTÉRIEURES

• **Graver Pot** - Périodiquement enlever et nettoyer le pot de combustion et la zone à l'intérieur du logement du pot de combustion. En particulier, il est conseillé de nettoyer les trous dans le pot de combustion pour éliminer toute accumulation qui peut empêcher l'air de se déplacer à travers le pot de combustion librement.

• **Echangeur de chaleur** - Il y a une plaque à nettoyer des deux côtés de l'échangeur de chaleur qui ont besoin d'être enlevés pour le nettoyage des cendres volantes hors de l'échangeur de chaleur. Les regards de nettoyage sont situés à l'intérieur

responsabilité en cas de dommages dus à des granules de

mauvaise qualité.

AVERTISSEMENT:

- GARDER LES OBJETS ÉTRANGERS HORS DE LA TRÉMIE.
- LES PIÈCES MOBILES DE CE POÊLE SONT MUES PAR DES MOTEURS ÉLECTRIQUES AU COUPLE ÉLEVÉ. ÉLOIGNEZ TOUTES LES PARTIES DU CORPS DE LA TARÈRE LORSQUE LE POÊLE EST BRANCHÉ SUR LA PRISE ÉLECTRIQUE. CES PIÈCES MOBILES PEUVENT COMMENCER À BOUGER À TOUT MOMENT LORSQUE LE POÊLE EST BRANCHÉ.

VÉRIFICATION AVANT LA MISE EN MARCHÉ

Retirez le pot de combustion, vérifiez qu'il soit propre et qu'aucun des orifices d'air ne soit bouché. Nettoyez la chambre de combustion puis réinstallez le pot de combustion. Nettoyez la vitre de la porte si nécessaire (un chiffon sec ou une serviette en papier suffit généralement). N'utilisez jamais de produits nettoyants abrasifs sur la vitre ou la porte. Vérifiez le combustible dans la trémie, et remplissez-la si nécessaire.

CONSTRUIRE UN FEU

N'utilisez jamais de grille ou autre moyen de supporter le carburant. Utilisez uniquement le pot de combustion fourni avec ce radiateur. Le couvercle de la trémie doit être fermé pour que l'unité puisse alimenter des granules. Pendant la période de démarrage: Assurez-vous que le pot de combustion ne contient pas de granules. N'ouvrez PAS la porte de visualisation. Il se peut que le registre doit être fermé pendant le démarrage. N'ajoutez PAS de granules dans le pot de combustion à la main.

REMARQUE: Au cours des premiers incendies, votre poêle émettra une odeur lorsque la peinture à haute température durcit ou deviendra assaisonnée au métal. Le maintien de petits incendies minimisera cela. Évitez de placer des articles sur la cuisinière pendant cette période car la peinture pourrait être affectée. Les tentatives pour atteindre des débits de chaleur dépassant les spécifications de conception du réchauffeur peuvent entraîner des dommages permanents au réchauffeur.

LE DÉMARRÉUR DE FEU AUTOMATIQUE

1. Remplissez la trémie et nettoyez le pot de combustion.
2. Appuyez sur l'interrupteur ON/OFF. Assurez-vous que le témoin vert s'allume.
3. Le registre de tirage doit être complètement fermé ou ouvert d'un quart au maximum pendant le démarrage. C'est variable en fonction de votre installation et de l'altitude.

Une fois le feu bien démarré, réglez le registre pour obtenir la flamme voulue, en l'ouvrant au fur et à mesure que vous augmentez le réglage de la température. (Voir « Commande Du Registre De Tirage ».)

4. Réglez la vitesse d'alimentation en appuyant sur la touche « Heat Level Advance » (Augmentation du niveau de chauffage).

Si le feu ne démarre pas dans les 12 minutes, appuyez sur l'interrupteur ON/OFF, attendez quelques minutes, nettoyez le pot de combustion et recommencez la procédure.

RÉGLAGE DU REGISTRE DE TIRAGE

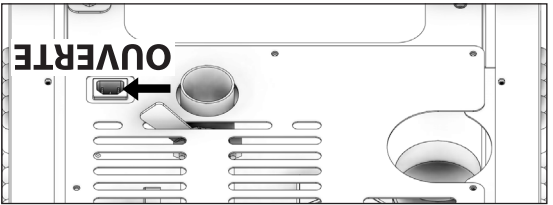
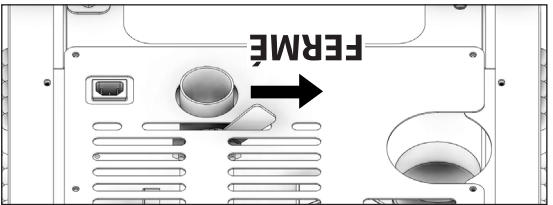

Le levier de commande du registre est situé à l'arrière du poêle sur la côté inférieure gauche. Le réglage par défaut de la commande du registre doit être complètement ouvert. Le registre ajuste l'air de combustion. Ce contrôle est nécessaire en raison des caractéristiques de combustion variées des installations individuelles, des différences marquées de granules et des débits d'alimentation des granules. Il vous permet d'améliorer l'efficacité de votre poêle. Fournir un air de combustion correct réduira la fréquence de nettoyage de votre porte vitrée et empêchera l'accumulation rapide de crésote à l'intérieur de votre poêle et de votre cheminée. Vous devez ajuster le registre en fonction de l'apparence du feu. Un feu bas, rougeâtre et sale peut être amélioré en tournant légèrement le registre vers la droite. Un feu de « chalumneau » peut être amélioré en tournant légèrement l'amortisseur vers la gauche. En règle générale, sur des réglages de vitesse d'avance inférieurs, le registre doit être plus à gauche pour le fermer. Sur des vitesses d'alimentation plus élevées, le registre doit être plus ouvert en le réglant davantage vers la droite. Par essais et erreurs, vous trouverez le meilleur réglage. Consultez votre revendeur si vous avez besoin d'aide. REMARQUE: Sur la plage de chaleur « 1 », le registre doit être soit complètement fermé, soit ouvert pas plus d'un quart du trajet. Si le registre est ouvert trop loin, le feu peut s'éteindre.

OUVERTURE DE LA PORTE

Si la porte est ouverte pendant le fonctionnement du poêle, elle doit être refermée dans les 30 secondes, sinon le poêle s'éteint. Si le poêle s'éteint, appuyez sur l'interrupteur ON/OFF

Cet appareil est équipé d'un régulateur de carburant pour ajuster la quantité de carburant autorisée à passer dans l'ensemble de la vis sans fin. Le régulateur de carburant est situé à l'intérieur de la trémie. Remarque: le paramètre d'usine par défaut pour cela est complètement ouvert. Pour diminuer le débit de granules, abaissez le régulateur de carburant.

1. Éteignez et débranchez l'appareil.
2. Desserrez les deux écrous à oreilles.
3. Ajustez vers le haut pour augmenter ou vers le bas pour réduire la consommation de carburant en fonction de la taille des granules.
4. Serrez les deux écrous à oreilles.

Cet appareil est conçu pour brûler uniquement PFI pellets Premium qualité. NE PAS BRÛLER.

1. Des déchets;
2. Coupures de gazon ou les déchets de jardin;
3. Les matériaux contenant du caoutchouc, y compris les pneumatiques;
4. Les matériaux contenant de plastique;
5. Produits pétroliers des déchets, des peintures ou des diluants de peinture ou de produits d'asphalte;
6. Les matériaux contenant de l'amiante;
7. Les débris de construction ou de démolition;
8. Liens ou de bois traité sous pression Railroad;
9. Fumier ou restes d'animaux;
10. Sel de bois flotté de l'eau ou d'autres matériaux préablement eau salée saturés;
11. Bois de; ou
12. Les produits de papier, de carton, de contreplaqué ou de particules. L'interdiction de la combustion de ces matériaux n'interdit pas l'utilisation des démarrateurs de feu fabriqués à partir de papier, de carton, de sciure, de cire et substances similaires dans le but de déclencher un incendie dans un poêle à bois affecté.

AVERTISSEMENT:
<ul style="list-style-type: none"> • N'UTILISEZ PAS DE PRODUITS CHIMIQUES OU DE FLUIDES POUR ALLUMER LE FEU - N'UTILISEZ JAMAIS D'ESSENCE, DE COMBUSTIBLE POUR LANTERNE DE TYPE ESSENCE, DE KÉROSENE, DE LIQUIDE À BRIQUET À CHARBON OU DE LIQUIDES SIMILAIRES POUR ALLUMER OU «RAFFRAÎCHIR» UN FEU DANS CE POÊLE. GARDEZ TOUS CES LIQUIDES ÉLOIGNÉS DU POÊLE PENDANT SON UTILISATION. • CHAUD EN FONCTIONNEMENT. TENIR LES ENFANTS, LES VÊTEMENTS ET LES MEUBLES À L'ÉCART. LE CONTACT PEUT CAUSER DES BRÛLURES DE LA PEAU.

CARBURANT APPROPRIÉ

Brûler ces matériaux peut entraîner la libération de fumées toxiques ou de rendre l'appareil de chauffage de la fumée inefficace et cause.

AVERTISSEMENT:
<p>L'APPAREIL EST CONÇU POUR ÊTRE UTILISÉ AVEC DU COMBUSTIBLE EN GRANULES CONFORME À LA NORME ÉTABLIE PAR LE PELLETT FUEL INSTITUTE (PFI). L'UTILISATION D'AUTRES COMBUSTIBLES ANNULE LA GARANTIE.</p>

Notre poêle à granules est conçu pour brûler des granules de bois dur de qualité supérieure conformes à la norme PFI (Pellet Fuels Institute) (densité minimale de 40 lb par pied cube, diamètre de 1/4 à 5/16 moins de 8 200 BTU / lb, humidité inférieure à 8% en poids, cendres inférieure à 1% en poids et sel inférieure à 300 parties par million). Les granules mous, contenant une quantité excessive de sciure de bois en vrac, qui ont été ou sont mouillés, réduiront les performances. Rangez vos pellets dans un endroit sec. NE stockez PAS le carburant dans les dégagements d'installation de l'appareil ou dans l'espace requis pour faire le plein et enlever les cendres. Cela pourrait provoquer un incendie. Ne pas trop brûler ou utiliser des combustibles volatils ou des combustibles, cela pourrait causer des dommages aux personnes et à la propriété. Cet appareil n'est homologué que pour brûler du carburant sous forme de granules de bois ! Les granules approuvés mesurent 1/4 po. Ou 5/16 po. De diamètre et pas plus de 1 po. De long. Les granules plus longs ou plus épais peuvent bloquer les ailettes de la tarrière, ce qui empêche une bonne alimentation en granules. Il s'agirait d'une violation sous d'autres formes que des granules. Il s'agirait d'une violation et cela annulerait toutes les garanties. La conception du poêle intègre l'alimentation automatique des granules dans le feu selon un rythme soigneusement calculé. Un autre combustible introduit à la main n'augmenterait pas la production de chaleur, mais pourrait nuire gravement aux performances du poêle en générant beaucoup de fumée. Ne brûlez pas de granules mouillés. Les performances du poêle dépendent fortement de la qualité des granules. Évitez les marques de granules qui présentent les caractéristiques suivantes :

- Un excès de fines « fines » décrit les granules écrasés ou les matériaux libres qui ressemblent à de la sciure ou à du sable. Il est possible de tamiser les granules avant de les placer dans la trémie pour éliminer la plupart des fines.
- Des liants – Certains granules sont produits avec des matériaux liants qui les agglutinent, les « lient ».
- Un contenu élevé en cendres – Ces granules de mauvaise qualité créent souvent de la fumée et salissent la vitre. L'entretien devra être plus fréquent. Il faudra vider le pot de combustion et aspirer la totalité du système plus fréquemment. Des granules de mauvaise qualité pourraient endommager la tarrière. Nous ne pouvons accepter aucune

NE JAMAIS UTILISER CE PRODUIT SANS SURVEILLANCE

COMMANDES DU TABLEAU

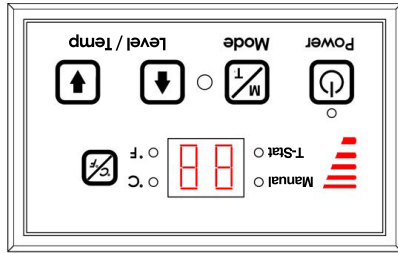

Les ventilateurs et l'alimentation en carburant automatique sont contrôlés à partir d'un panneau situé sur le dessus de cet appareil. Les fonctions du panneau de commande sont les suivantes.

A. INTERRUPTEUR ON/OFF (BOUTON DE MISE EN MARCHÉ)

- En appuyant sur ce bouton, le poêle s'allume automatiquement. Aucun autre allume-feu n'est nécessaire. L'allumeur reste activé pendant au moins 10 minutes et jusqu'à 12 minutes en fonction du moment où le seuil de détection de feu est atteint. Le feu devrait démarrer en 5 minutes environ.

- Le témoin rouge situé au-dessus du bouton « POWER » passe au vert lorsqu'il est enfoncé et reste vert jusqu'à l'arrêt du poêle.

- Après l'appui sur le bouton « POWER », le moteur de la tarrière fonctionne pendant 3,5 minutes, puis s'arrête pendant 1 minute. Pendant le reste de la période de démarrage, le moteur de la tarrière fonctionne sur le réglage « 1 » de niveau de chauffage.
- Pendant le démarrage, le réglage du niveau de chauffage (touches H et L) modifie le niveau du témoin de plage de chaleur, mais les conditions de fonctionnement du poêle ne changent pas avant la fin de la période de démarrage.

- Pendant la période de démarrage, le feu doit démarrer en 12 minutes, sinon le poêle passe en mode d'erreur et affiche le code E4.

- Pendant la phase de démarrage, la touche Mode n'est pas fonctionnelle.

B. TOUCHES FLÉCHÉES DE NIVEAU / TEMPÉRATURE

- Ces touches permettent de régler le débit d'alimentation des granulés, et par conséquent la production ou la plage de chaleur du poêle.
- Les niveaux de production de chaleur changent progressivement sur le diagramme en barres, passant du niveau « 1 » au niveau « 5 » de chauffage.

C. Touche °C / °F

- La touche °C / °F fait passer l'affichage à deux chiffres des degrés Celsius aux degrés Fahrenheit et vice-versa.

- Le mode de fonctionnement du poêle peut être Manuel ou commandé par un Thermostat. Des diodes distinctes, à gauche de l'écran à deux chiffres, indiquent le mode de fonctionnement – Manuel ou T-Stat. Le poêle doit être en mode de fonctionnement normal pour pouvoir passer du mode Manuel au mode T-Stat.
- Le mode Manuel fonctionne conformément aux 5 niveaux de réglage d'alimentation sur le diagramme, du niveau de chauffage « 1 » au niveau « 5 ».
- Le mode T-Stat fonctionne de la manière suivante :

- Une fois la température souhaitée atteinte, l'écran à deux chiffres clignote pendant quatre secondes et indique la température réelle de la pièce.
- Lorsque le poêle atteint une plage de 3 °F autour du point de consigne souhaité, il revient à la plage de chaleur pour laquelle il était réglé avant de passer en mode T-Stat (si le poêle était réglé sur le niveau de chauffage « 5 » avant de passer en mode T-Stat, il revient à niveau de chauffage « 5 » lorsqu'il atteint la plage de 3 °F autour du point de consigne.
- Lorsque le poêle atteint le point de consigne souhaité, il passe au niveau de chauffage « 1 ».
- Lorsque la température ambiante passe sous le point de consigne souhaité, le poêle chauffe de nouveau jusqu'à la température souhaitée.

COMMENT RÉGLER LE RÉGULATEUR DE CARBURANT

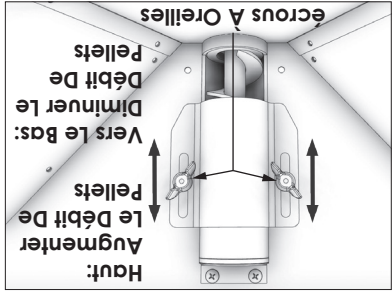

Il est courant dans l'industrie des granulés que la taille moyenne des granulés varie. En raison des différentes tailles de granulés,

**VENTILER VOTRE POÊLE À GRANULÉS
DANS UN SYSTÈME DE CHEMINÉE
EXISTANT DE 6" PO**

ATTENTION:
SI vous installez votre poêle à granulés en remplacement d'un poêle à bois existant, vous pouvez installer votre poêle à granulés en utilisant le système de ventilation de 6 po existant.

1. Vous devez faire nettoyer et / ou inspecter le système de cheminée existant par un ramoneur qualifié avant de procéder à l'installation de votre poêle à granulés.
2. Vous trouverez ci-dessous des exemples d'installations utilisant le numéro de pièce 860001, transition de 3 à 6 pouces vers un tuyau de connecteur de 6 pouces. Veuillez confirmer à tous les codes du bâtiment locaux ou réglementations ayant compétence avant de demander à un installateur qualifié de procéder à cette installation.

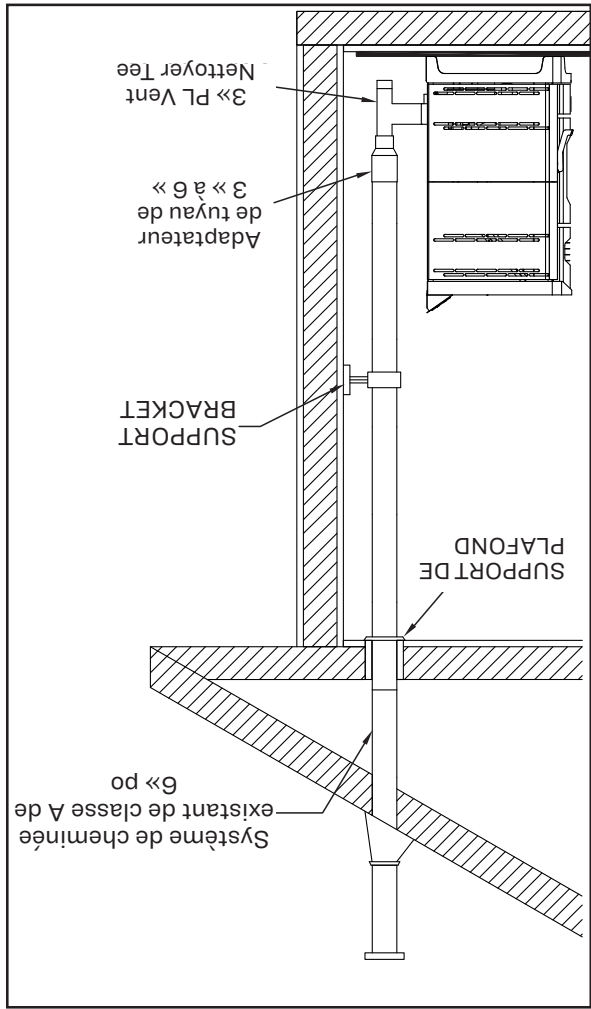

- C. Dégagement minimum de 3 pi. (0,91 m) de tout bâtiment adjacent.
- D. Dégagement minimum de 7 pi. (2,13 m) au-dessus de tout passage public.
- E. Dégagement minimum de 2 pi. (0,61 m) au-dessus de toute plante, herbe ou autre matériau combustible.
- F. Dégagement minimum de 3 pi. (0,91 m) autour de l'entrée d'air forcée de tout appareil.
- G. Dégagement minimum de 2 pi. (0,61 m) sous les avancées de toiture ou surplombs.
- H. Dégagement minimum de 1 pi. (0,3 m) à l'horizontale de tout mur en matériau combustible.
- I. Doit se trouver au minimum à 3 pi. (0,91 m) au-dessus du toit et à 2 pi. (0,61 m) au-dessus de toute fatière du toit située à moins de 10 pi (3,05 m).

**(INSTALLATION RECOMMANDÉE)
INSTALLATION AU TRAVERS DU MUR**

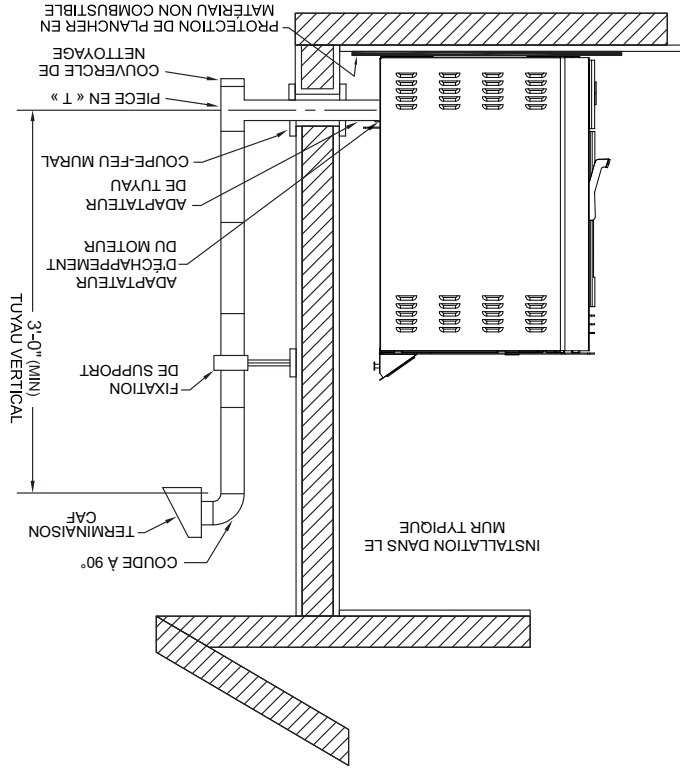

Au Canada, l'installation doit être conforme à la norme CAN/CSA-B365. Pour évacuer l'appareil par le mur, raccordez l'adaptateur de tuyau à l'adaptateur d'échappement du moteur. Si l'adaptateur d'échappement se trouve à 18 po (762 mm) au moins au-dessus du sol, il est possible de traverser le mur avec une section droite de conduit d'évacuation pour poêle à granulés. Le concessionnaire revendeur du poêle devrait pouvoir vous fournir un kit adapté à la plupart des cas pour cette installation, dont une bague murale permettant de préserver le dégagement nécessaire dans un mur en matériau combustible. Une fois à

l'extérieur de la structure, un dégagement de 3 po (76 mm) doit être conservé par rapport au mur extérieur et un T de nettoyage doit être placé sur le tuyau selon un angle de 90 degrés en s'éloignant de la maison. Puis une section de tuyau d'au moins 3 pi (0,91 m) doit être ajoutée, avec un chapeau horizontal pour achever l'installation. Un support doit être placé juste au-dessous du chapeau de sortie, ou à raison d'un support tous les 4 pi (1,22 m) pour rendre le système plus stable. Si vous vivez dans une région où la neige est abondante, il est recommandé que la sortie de l'installation se trouve à plus de 3 pi (0,91 m) pour échapper à la ligne de congère. Cette même installation peut être utilisée si le poêle se trouve sous le niveau du sol en ajoutant simplement la section de nettoyage et un tuyau vertical à l'intérieur jusqu'au niveau du sol. Avec cette installation, il faut tenir compte de la ligne de congère, des herbes et des feuilles mortes. Nous recommandons une élévation verticale minimum de 3 pi (0,91m) à l'intérieur ou à l'extérieur de la maison. L'installation « à travers le mur » est la moins chère et la plus simple. Ne jamais placer la sortie d'évacuation sous une terrasse, dans une alcôve, sous une fenêtre ou entre deux fenêtres. Nous recommandons les kits Simpson Dura-Vent® ou Metal-Fab®.

INSTALLATION PAR LE TOIT/LE PLAFOND

En cas d'évacuation des fumées du poêle par le plafond, le tuyau est raccordé comme pour l'évacuation par le mur, mais le T de nettoyage est toujours à l'intérieur de la maison et un adaptateur de 3 po (76 mm) est ajouté avant le T de nettoyage. Vous devez toujours utiliser les brides de support de plafond et le solin de toit adaptés (fournis par le fabricant). Il est important de noter que si la longueur de tuyau vertical est supérieure à 12 pi (3,7 m), la taille du conduit d'évacuation pour poêle à granulés doit être de 4 po (102 mm) de diamètre. Ne dépassez pas 4 pi (1,22 m) de longueur horizontale de tuyau et utilisez le moins de coudes possible. S'il est nécessaire de décaler l'axe du tuyau, il est préférable d'installer des coudes à 45 degrés plutôt qu'à 90 degrés.

AVERTISSEMENT:

Vous voudrez peut-être localiser les utilitaires ou les obstacles à l'intérieur du mur avant de tenter cette installation. Assurez-vous de garder à l'esprit les exigences de dégagement de votre unité

1. Marquez la zone, puis coupez le mur pour l'installation de l'évent si nécessaire.
2. Installez le dé à coudre mural comme spécifié par le fabricant. (dé à coudre de mur vendu séparément)
3. Installez la ventilation.

évacuation de type « PL » de 3 po (76 mm). La longueur totale de l'évacuation horizontale NE DOIT PAS dépasser 4 pi (1,22 m). Ceci pourrait provoquer une contre-pression. N'utilisez pas plus de 180 degrés de coudagage (deux coudes à 90 degrés, ou deux coudes à 45 degrés et un coude à 90 degrés, etc.) pour conserver un tirage adéquat.

IMPORTANT DU PROJET CORRECTE

Le tirage est la force qui déplace l'air de l'appareil à travers la cheminée. Le montant du projet dans votre cheminée dépend de la longueur de la cheminée, la géographie locale, les obstructions avoisinantes et d'autres facteurs. Trop projet peut causer des températures excessives dans l'appareil. Un tirage inadéquat peut provoquer un retour de fumée dans la pièce et «brancher» de la cheminée. Un tirage inadéquat entraînera l'appareil à une fuite de fumée dans la pièce par appareil et le connecteur de cheminée joints. Une combustion incontrôlable ou une température excessive indique un tirage excessif. Prendre en compte l'emplacement de la cheminée pour assurer qu'il ne soit pas trop proche de voisins ou dans une vallée qui peut causer des conditions insalubres ou nuisibles.

TYPE D'ÉVACUATION POUR POÊLE A

GRANULES

Utilisez pour l'installation un système d'évacuation pour poêle à granules de type « PL » de 3 ou 4 po. (76 à 102 mm) homologué UL et fixez-le au raccord de tube installé à l'arrière du poêle (utilisez un adaptateur de 3 ou 4 po. pour un tuyau de 4 po.). Le raccord à l'arrière du poêle doit être étanchéifié avec du RTV haute température (composé de caoutchouc de silicone résistant aux variations de température). Utilisez une évacuation de 4 po. si sa hauteur doit dépasser 12 pi. (3,66 m) ou si l'installation se trouve à plus de 2 500 pi. (762 m) d'altitude.

Nous recommandons l'utilisation de conduits Simpson Dura-Vent® ou Metal-Fab® (si vous utilisez d'autres tuyaux, consultez les codes de construction locaux et/ou les inspecteurs en bâtiment). N'utilisez pas de tuyaux d'évacuation de gaz de type B ni de tuyaux galvanisés avec cet appareil. Le conduit d'évacuation pour poêle à granules est conçu pour être démonté aux fins de nettoyage et doit être vérifié plusieurs fois au cours de la saison de chauffage. Le conduit d'évacuation pour poêle à granules n'est pas fourni avec l'appareil et doit être acheté séparément.

INSTALLATION DE L'ÉVACUATION POUR POÊLE A GRANULES

L'installation doit comprendre un T de nettoyage pour permettre la collecte des cendres volantes et le nettoyage périodique du système d'évacuation des fumées. Les coudes à 90 degrés accumulent les cendres volantes et la suie, réduisant par là même le débit de l'évacuation et les performances du poêle. Chaque coude ou T réduit le potentiel de tirage de 30 à 50 %. Tous les raccords du système d'évacuation doivent être fixés par au moins 3 vis, et scellés avec une colle de silicone RTV

haute température pour les rendre étanches à l'air. La zone où le conduit d'évacuation sort de la maison doit être scellée au silicone ou un autre moyen pour préserver le pare-vapeur entre l'extérieur et l'intérieur de la maison. Les surfaces d'évacuation peuvent devenir assez chaudes pour provoquer des brûlures si des enfants venaient à y toucher. Un blindage ou des protections non combustibles peuvent s'avérer nécessaires.

SORTIE DE L'ÉVACUATION POUR POÊLE A GRANULES

Ne pas faire sortir l'évacuation dans un endroit clos ou semi-clos, tel qu'un abri pour voiture, garage, grenier, vide sanitaire, sous une terrasse ou un porche, dans un passage étroit ou tout autre endroit susceptible de permettre à la fumée de s'accumuler. La sortie dans un endroit de ce type peut aussi provoquer des conditions de pression impossibles à prévoir pour l'appareil, et entraîner de mauvaises performances et/ou un dysfonctionnement. La sortie doit s'évacuer plus haut que l'entrée d'air extérieur. La sortie ne doit pas être placée là où elle pourrait être obstruée par la neige ou d'autres matériaux. Ne faites pas sortir l'évacuation dans une cheminée en acier ou en maçonnerie existante.

DEGAGEMENTS POUR LA SORTIE D'ÉVACUATION

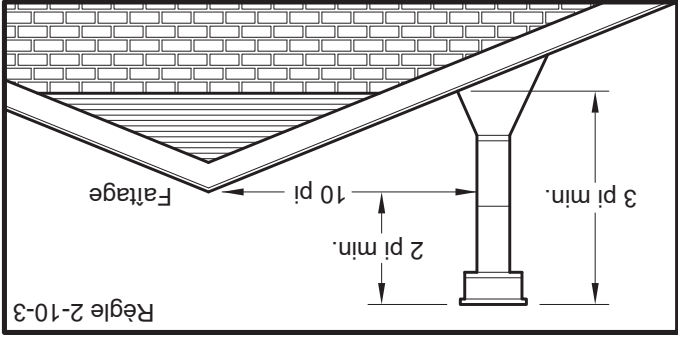
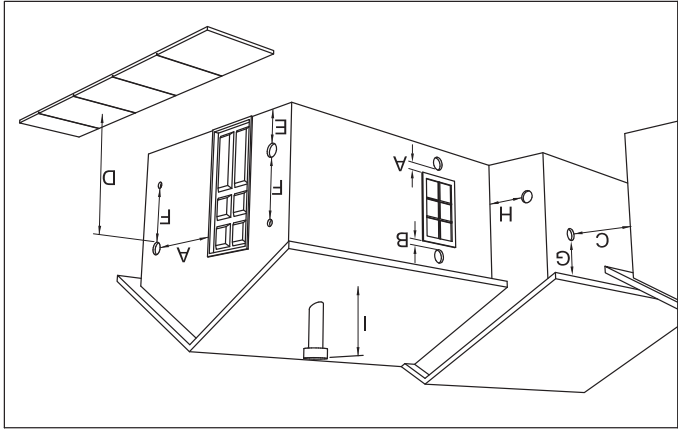

- A. Dégage ment minimum 4 pi. (1,22 m) sous ou à côté de toute porte ou fenêtre ouvrante.
- B. Dégage ment minimum de 1 pi. (0,3 m) au-dessus de toute porte ou fenêtre ouvrante.

ALIMENTATION EN AIR EXTÉRIEUR (EN

OPTION, SAUF SI INSTALLÉ DANS UNE MAISON MOBILE)

Selon votre emplacement et la construction de votre maison, l'air extérieur peut être nécessaire pour une performance optimale. Votre poêle est homologué pour être installé avec une prise d'air extérieur (69FAK) nécessaire pour une maison mobile. Vous pouvez acheter le 69FAK auprès de votre revendeur d'appareils de chauffage. Les instructions d'installation sont fournies avec le kit d'admission d'air.

ATTENTION:
NE PAS VENTILER SOUS UNE PORCHE, UNE PONT, UN AUVENT OU DANS TOUTE ZONE SEMI-CLOS OU TOIT. LE FAIRE PEUT ENTRAÎNER UN FLUX D'AIR IMPRÉVISIBLE AU BOUCHON D'ÉVENT DANS CERTAINES CONDITIONS ET PEUT AFFECTER LES PERFORMANCES DE VOTRE POÊLE, AINSI QUE D'AUTRES PROBLÈMES INPRÉVISIBLES.

FIXATION DE L'APPAREIL AU SOL
Utilisez les trous désignés pour fixer l'unité au sol.

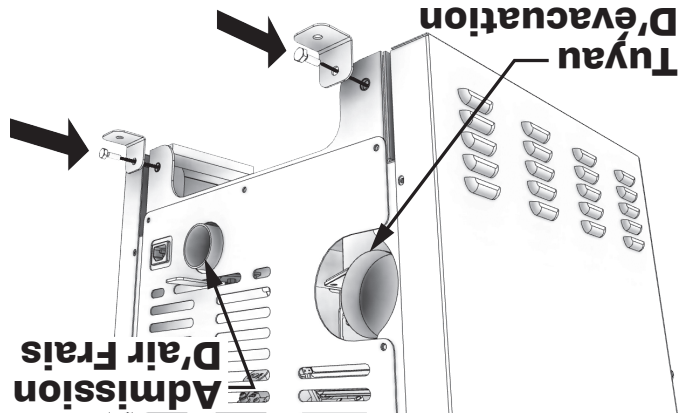

AVERTISSEMENT ! - N'INSTALLEZ PAS L'APPAREIL DANS UNE CHAMBRE A COUCHER
ATTENTION ! - L'INTÉGRITÉ STRUCTURELLE DU PLANCHER DE LA MAISON MOBILE, DES MURS ET DU TOIT DOIT ÊTRE PRÉSERVÉE.
EN CAS D'INSTALLATION DANS UNE MAISON MOBILE, LE POÊLE DOIT ÊTRE MIS À LA TERRE DIRECTEMENT SUR LE CHÂSSIS D'ACIER ET BOULONNÉ AU SOL.

Outre les critères d'installations détaillés ci-dessus, l'installation dans une maison mobile soit satisfaire aux conditions suivantes:

- L'appareil doit être fixé au sol à l'aide des tire-fond dans les trous prévus à cet effet dans le socle.
- Le poêle doit être mis à la terre sur le châssis d'acier de la maison mobile en utilisant un fil de cuivre de 8 GA avec une

EXIGENCES POUR L'ÉVACUATION

- L'évacuation doit être de type « PL » de 3 ou 4 po. (76 ou 101 mm) et doit dépasser d'au moins 36 po. (914 mm) au-dessus de la faîtère de la maison mobile; elle doit être installée avec un pare-feu de plafond et un chapeau anti-pluie homologués UL.
- En cas de déplacement de la maison mobile, toutes les sorties extérieures doivent être déposées pendant ce déplacement. Après la réimplantation, toutes les sorties extérieures doivent être réinstallées et refixées.
- Une prise d'air extérieur est obligatoire pour l'installation dans une maison mobile. Consultez la section Admission d'air extérieur et votre concessionnaire pour l'achat.
- Vérifiez auprès de votre municipalité si d'autres codes sont applicables.

AVERTISSEMENT:

- INSTALLEZ L'ÉVACUATION DES FUMÉES EN RESPECTANT LES DÉGAGEMENTS SPÉCIFIÉS PAR LE FABRICANT D'ÉVACUATIONS.
- NE RELIEZ PAS L'ÉVACUATION POUR POÊLE À GRANULÉS À UNE ÉVACUATION UTILISÉE POUR UN AUTRE APPAREIL OU UN AUTRE POÊLE.
- N'INSTALLEZ PAS DE REGISTRE DE TIRAGE SUR LE SYSTÈME D'ÉVACUATION DE CET APPAREIL.

Les directives d'installation ci-dessous doivent être respectées pour garantir la conformité tant avec la liste de sécurité de ce poêle qu'avec les codes de construction locaux. Ne pas recourir à des méthodes de fortune ou à des compromis lors de l'installation.

IMPORTANT:
CET APPAREIL EST ÉQUIPÉ D'UN SYSTÈME À TIRAGE NÉGATIF QUI ASPIRE L'AIR À TRAVERS LE POT DE COMBUSTION ET POUSSÉ L'ÉCHAPPEMENT HORS DU LOGEMENT. SI CET APPAREIL EST CONNECTÉ À UN SYSTÈME DE CHEMINÉE AUTRE QUE CELUI DÉCRIT DANS CE MANUEL, IL NE FONCTIONNERA PAS CORRECTEMENT.

DISTANCE D'ÉVACUATION MAXIMALE

L'installation DOTT comporter au moins 3 pi (91 cm) de conduit vertical hors de la maison. Ceci crée un appel d'air naturel qui limite le risque de fumée ou d'odeur lors de l'arrêt de l'appareil et évite que l'évacuation ne provoque des nuisances et un danger en exposant les personnes ou les bûissons à des températures élevées. La hauteur verticale maximale recommandée pour l'évacuation des fumées est de 12 pi (3,66 m) pour une

POUR LE SERVICE À LA CLIENTÈLE APPELER: 800-750-2723 EXT 5050
PROTECTION DES SOLS

Cet appareil de chauffage doit avoir un protecteur de plancher incombustible (protection contre les braises UL1618) installé en dessous si le plancher est en matériau combustible.

États-Unis - Le protecteur de plancher doit également être homologué UL ou équivalent, doit s'étendre de 6 po à l'avant, de 6 po de chaque côté, de 1 pouce à l'arrière de l'unité. Sous et 2 po au-delà de chaque côté du té de nettoyage si une installation verticale intérieure.

Canada - Le protecteur de plancher doit être conforme aux normes CAN / ULC. Doit s'étendre de 18 pouces vers l'avant, 8 pouces au-delà de chaque côté de l'unité.

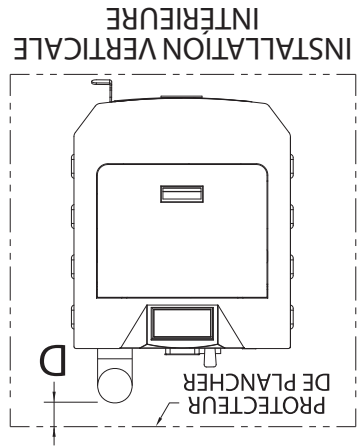
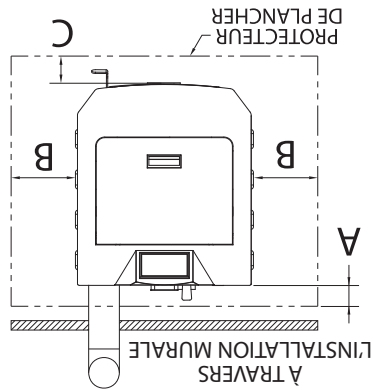

	po	mm			
A	U.S.A	1	26	Retour à Cuisinière	
	CAN	8	204		
B	U.S.A	6	153	Côté poêle	
	CAN	8	204		
C	U.S.A	6	153	De l'avant au poêle	
	CAN	8	204		
D		2	51	Retour à Flue	

	po	mm		
E	10	245	Mur latéral au poêle	
F	11-1/2	292	Mur latéral au tuyau de ventilation	
G	11-7/8	302	Mur arrière au poêle	
H	3	76	Mur arrière au tuyau de ventilation	
J	84	2134	Du plafond au sol	
K	53-7/8	1434	Plafond au poêle	
L	7-1/2	191	Mur latéral au poêle	
M	11-1/4	286	Mur latéral au tuyau de ventilation	
N	7-1/2	191	Mur arrière au tuyau de ventilation	

DÉGAGEMENTS
 Votre poêle à granules a été testé et répertorié pour une installation dans une maison résidentielle et mobile conformément aux dégagements indiqués ci-dessous. Pour des raisons de sécurité, veuillez respecter les dégagements et restrictions d'installation. Toute réduction du jeu aux combustibles ne peut être effectuée que par des moyens approuvés par une autorité réglementaire.

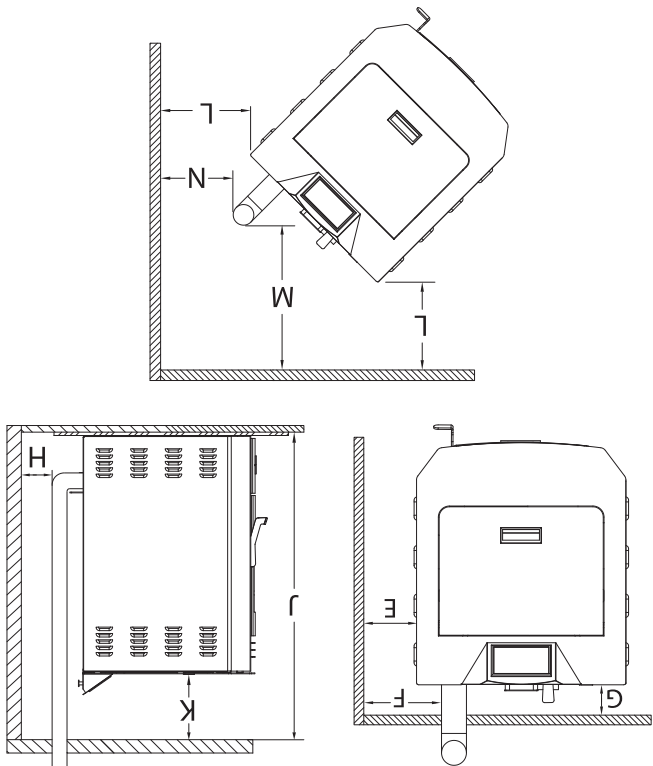

AVIS DE SÉCURITÉ

- SI CE POÊLE N'EST PAS INSTALLÉ CORRECTEMENT, UN INCENDIE PEUT EN RÉSULTER. POUR RÉDUIRE LES RISQUES D'INCENDIE, SUIVEZ LES INSTRUCTIONS D'INSTALLATION.
- ADRESSEZ-VOUS AUX AUTORITÉS LOCALES DE L'URBANISME POUR OBTENIR UN PERMIS ET DES RENSEIGNEMENTS SUR TOUTE AUTRE RESTRICTION À L'INSTALLATION ET SUR LES EXIGENCES D'INSPECTION DANS VOTRE RÉGION.
- NE PLACEZ AUCUN VÊTEMENT OU AUTRE OBJET INFLAMMABLE SUR OU PRÈS DU POÊLE.
- N'UTILISEZ JAMAIS D'ESSENCE, DE COMBUSTIBLE À LANTERNE DE TYPE ESSENCE, DE KÉROËNE, D'ESSENCE D'ALLUME-FEU OU D'AUTRES LIQUIDES SIMILAIRES POUR ALLUMER OU RAVIVER LE FEU DANS CE POÊLE. GARDEZ TOUS CES LIQUIDES ÉLOIGNÉS DU POÊLE LORSQU'IL EST EN MARCHÉ.
- CET APPAREIL EST UN APPAREIL DE CHAUFFAGE AUTONOME. IL N'EST PAS CONÇU POUR ÊTRE RELIÉ À DES CONDUITS DE DISTRIBUTION D'AIR. CE N'EST PAS UN FOURNEAU.
- INSTALLER L'ÉVENT AUX DÉGAGEMENTS SPÉCIFIÉS PAR LE FABRICANT DE L'ÉVENT.
- N'INSTALLEZ PAS DE REGISTRE DE TIRAGE SUR LE SYSTÈME D'ÉVACUATION DE CET APPAREIL.
- CE POÊLE DOIT ÊTRE RÉGULIÈREMENT ENTRETENU ET NETTOYÉ (VOIR LA SECTION « ENTRETIEN »). LE DÉFAUT D'ENTRETIEN DU POÊLE PEUT ENTRAÎNER UN FONCTIONNEMENT INAPPROPRIÉ ET DANGEREUX.
- UN DISJONCTEUR DOIT ÊTRE INSTALLÉ. CET APPAREIL DOIT ÊTRE BRANCHÉ SUR UNE PRISE MURALE AVEC TERRE DE 110-120 V, 60 Z. N'UTILISEZ PAS D'ADAPTATEUR DE PRISE ET NE COUPEZ PAS LA FICHE DE TERRE. N'ACHEMINEZ PAS LE CORDON ÉLECTRIQUE SOUS, DEVANT OU SUR LE POÊLE. NE FAITES PAS COURIR LE CORDON ÉLECTRIQUE DANS LES ZONES DE PASSAGE ET NE LE COINCEZ PAS SOUS LES MEUBLES.

ATTENTION:
ATTENTION: LA COMBUSTION DU COMBUSTIBLE GÉNÈRE DU MONOXYDE DE CARBONE QUI PEUT SAVERER DANGEREUX POUR LA SANTÉ EN L'ABSENCE D'UNE VENTILATION APPROPRIÉE.

ATTENTION:

- UN DÉTECTEUR DE FUMÉE FONCTIONNEL DOIT ÊTRE INSTALLÉ DANS LA PIÈCE OÙ SE TROUVE LE POÊLE.
- INSTALLEZ UN DÉTECTEUR DE FUMÉE À CHAQUE ÉTAGE DE VOTRE MAISON; EN CAS D'INCENDIE ACCIDENTEL DÙ À N'IMPORTE QUELLE CAUSE, CE DISPOSITIF PEUT LAISSER LE TEMPS DE S'ÉCHAPPER.
- LE DÉTECTEUR DE FUMÉE DOIT ÊTRE INSTALLÉ À AU MOINS 15 PIEDS (4,57 M) DE L'APPAREIL AFIN D'ÉVITER QU'IL NE SE DÉCLENCHE INUTILEMENT LORS DU RECHARGEMENT DU POÊLE.

ATTENTION:

- L'UTILISATION D'AIR EXTÉRIEUR N'EST PAS NÉCESSAIRE POUR CET APPAREIL.
- NE DÉBRANCHEZ PAS LE POÊLE SI VOUS SOUPÇONNEZ UN DYSFONCTIONNEMENT. PLACEZ LE CONTACTEUR ON/OFF SUR « OFF » PUIS PRENEZ CONTACT AVEC LE CONCESSIONNAIRE.
- LE POÊLE NE FONCTIONNE PAS PENDANT LES COUPURES DE COURANT. EN CAS DE PANNE DE COURANT, VEILLEZ AUX ÉMANATIONS DE FUMÉE DU POÊLE ET OUVEREZ UNE FENÊTRE SI LA FUMÉE SE RÉPAND DANS LA PIÈCE.
- N'OBSTREUEZ JAMAIS LA CIRCULATION DE L'AIR DES GRILLES D'AÉRATION OUVERTES DE L'APPAREIL.

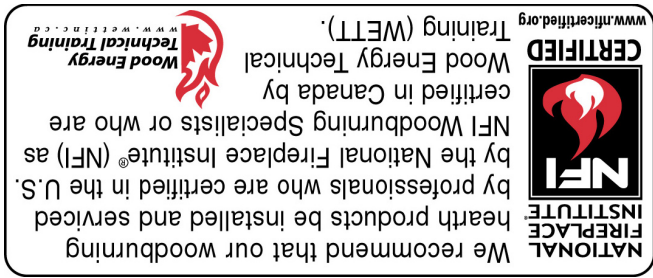

US Stove recommande fortement que votre poêle soit installé par un technicien qualifié NFI (US) ou WETT (Canada). Pour trouver l'installateur qualifié le plus proche, accédez à: <https://nficertified.org> <https://www.wettinc.ca/>

INSTALLATION INCORRECTE

L'utilisation d'autres composants autres que ceux indiqués dans le présent document pourrait causer des blessures corporelles, des dommages au radiateur et annuler votre garantie. Le fabricant ne sera pas tenu responsable des dommages causés par le dysfonctionnement d'un poêle en raison d'une ventilation ou d'une installation incorrecte.

POUR LE SERVICE À LA CLIENTÈLE APPELER: 800-750-2723 EXT 5050

1. Tirer les fils installés en usine sur le dessus du poêle. Il y aura deux faisceaux de câbles, comme illustré.



3. Connecter les installés en usine faisceaux de câblage sur le panneau de commande comme indiqué.



2. Déballer les meilleurs contrôles de montage et de veiller à ce que le faisceau de câblage illustré est fixé.



4. Fixez le panneau de commande au dessus du poêle avec deux vis à tête.

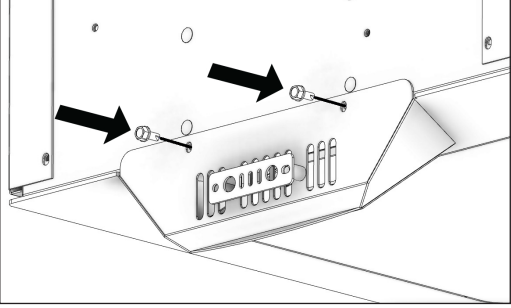
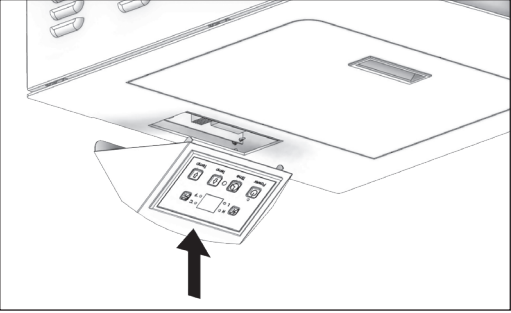

Votre poêle à bois ne doit être installé que par un installateur qualifié NFI est disponible à l'adresse www.nficertified.org/public/find-an-nfi-pro/

SERVICE CLIENTS

1-800-750-2723 poste 5050

Texte au 423-301-5624

E-mail à: customerservice@usstove.com

LISTE DE CONTRÔLE DE MISE EN SERVICE

Cette liste de contrôle doit être remplie intégralement par la personne qualifiée qui installe cet appareil. Conservez cette page pour référence future.

Le fait de ne pas installer et mettre en service selon les instructions du fabricant et de remplir cette liste de contrôle annulera la garantie.

S'il te plaît imprime

Nom du client:		Numéro de téléphone:	
Adresse:			
Modèle:			
Numéro de série:			
Nom de la société d'installation:		Numéro de téléphone:	
Nom du technicien d'installation:		Numéro de licence:	

DESCRIPTION DU TRAVAIL

Emplacement de l'appareil installé: _____

Système de ventilation: nouveau système de ventilation Oui Non Si oui, marque _____

Si non, date d'inspection du système de ventilation existant: _____

MISE EN SERVICE

Confirmer l'installation du tapis de foyer conformément aux instructions d'installation

Confirmer le bon placement des pièces internes

Vérifier la solidité du joint de porte et des joints de porte

Confirmer les dégagements aux combustibles selon les instructions d'installation de ce manuel

Vérifier le fonctionnement des commandes pneumatiques

Confirmez que le système de ventilation est sécurisé et scellé

Confirmer que le poêle démarre et fonctionne correctement

Assurez-vous qu'un avertisseur de CO est installé conformément aux codes du bâtiment locaux et qu'il est fonctionnel

Expliquer le fonctionnement en toute sécurité, l'utilisation appropriée du carburant, le nettoyage et les exigences d'entretien de routine

Déclaration d'achèvement: En tant que personne qualifiée responsable des travaux décrits ci-dessus, je confirme que l'appareil en tant que travail associé a été installé selon les instructions du fabricant et en suivant les codes de construction et d'installation applicables.

Signé: _____ Nom en lettres moulées: _____ Date: _____

Propriétaire du domicile: CONSERVEZ CETTE INFORMATION POUR RÉFÉRENCE FUTURE

Votre poêle à granules a été approuvé pour une installation aux États-Unis et au Canada. Il peut également être installé dans une maison préfabriquée ou mobile. Votre poêle est certifié ASTM E1509-12 (2017) et certifié ULG S627-00. Ce manuel décrit l'installation et le fonctionnement du poêle à bois USSC 5710-XH. Cet appareil de chauffage respecte les limites d'émission de bois de berceau de l'Environmental Protection Agency des États-Unis de 2020 pour les appareils de chauffage au bois vendus après le 15 mai 2020. Dans des conditions d'essai spécifiques, ce radiateur a fourni de la chaleur à des taux variant de Dans des conditions d'essai particulièrement, il a été démontré que ce réchauffeur fournit de la chaleur à des taux allant de 8215 à 18 796 Btu/h. Ce réchauffeur a atteint un taux d'émissions de particules de 1,1 g/h lorsqu'il a été testé selon la méthode ASTM E2779-10 (*et une efficacité de 76%).

Caractéristiques de chauffage	
Taux de combustion du combustible* (à bas régime)	1,25lbs./hr.(.057kg/hr.)
Temps de combustion (à bas régime)	37 hr.
Capacité de la trémie	46lbs.(21kg.)
Flue Taille	3 po ou 4 po
* La taille des granules peut influencer le débit réel d'alimentation en combustible et le temps de combustion. Le taux d'alimentation en combustible peut varier de près de 20 %. Pour les meilleurs résultats, utilisez un combustible homologué PFI.	

Caractéristiques électriques	
Puissance électrique	110-120 volts ac, 60 HZ, 3.0 Amps
Watts (en fonctionnement)	125
Watts (allumeur en fonctionnement)	310
Dimensions	
Hors tout: Hauteur x Largeur X Profondeur	32-3/16 po (819 mm) x 19 po (482 mm) x 23 po (585 mm)

AVERTISSEMENT:
IL EST CONTRAIRE À LA RÉGLEMENTATION FÉDÉRALE D'UTILISER CE POÊLE À BOIS D'UNE MANIÈRE INCOMPATIBLE AVEC LES INSTRUCTIONS D'UTILISATION DU MANUEL DU PROPRIÉTAIRE.



Remarque: enrégistrez votre produit en ligne sur www.usstove.com ou téléchargez l'application gratuite dès aujourd'hui. Cette application est disponible uniquement sur l'App Store pour iPhone et iPad. Recherchez US Stove. Conservez votre reçu avec vos dossiers pour toute réclamation.

Pour le service client, veuillez appeler:
1-800-750-2723 poste 5050 ou;
Texte au 423-301-5624 ou;
Ecrivez-nous à:
customer-service@usstove.com

Manuel d'installations et d'utilisation du propriétaire

VOGELZANG

Numéro De Modèle:

VG5713



Rapport #: F19-549

Certifié selon ASTM E1509-12 (2017)
et Certifié ULC-S627-00-REV1

Mobile home approuvé

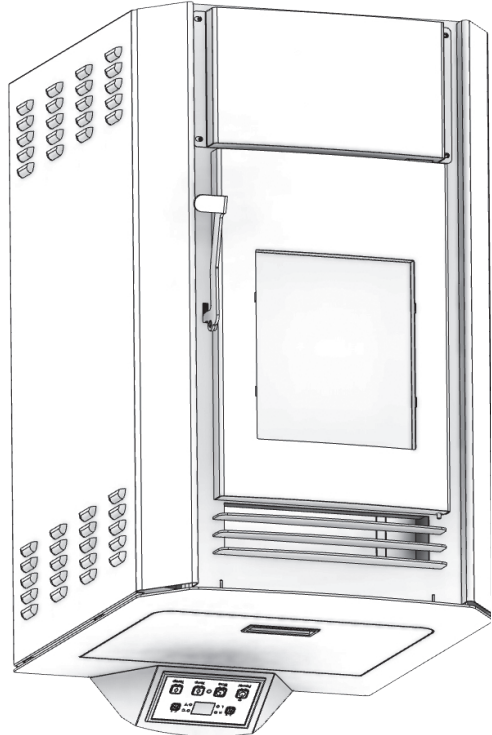

* Toutes les images de ce manuel sont à des fins d'illustration uniquement. Le produit réel peut varier.

Conservez ces instructions dans un endroit sûr pour référence ultérieure.



AVIS DE SÉCURITÉ: Si ce radiateur n'est pas correctement installé, un incendie peut en résulter. Pour votre sécurité, suivez les instructions d'installation. N'utilisez jamais de compromis de fortune lors de l'installation de ce radiateur. Contactez les responsables locaux du bâtiment ou des pompiers pour connaître les permis, les restrictions et les exigences d'installation dans votre région. **NE JAMAIS UTILISER CE PRODUIT SANS SURVEILLANCE.**



MISE EN GARDE! Veuillez lire l'intégralité de ce manuel avant d'installer ou d'utiliser votre nouveau radiateur. Le non-respect des instructions peut entraîner des dommages matériels, des blessures corporelles ou même la mort. Une installation incorrecte pourrait annuler votre garantie!

AGENCE AMÉRICAINE DE PROTECTION

DE L'ENVIRONNEMENT

Certifié conforme aux normes d'émissions
de particules 2020.

CE MANUEL EST SUJET À MODIFICATION SANS PRÉAVIS.

AVERTISSEMENT SUR LA PROPOSITION 65 DE LA CALIFORNIE:
Ce produit peut vous exposer à des produits chimiques, y compris le monoxyde de carbone, qui est connu dans l'État de Californie pour provoquer le cancer, des anomalies congénitales et / ou d'autres troubles de la reproduction. Pour plus d'informations, visitez www.P65warnings.ca.gov

Owner's Instruction and Operation Manual

Ashley
America's Hearth Since 1905

Model Number:
**AP5613, AP5613-P,
AP5613-L**



Report Number: F19-549
Certified to ASTM E1509-12 (2017)
and Certified to ULC-S627-00-REV1
Mobile Home Approved

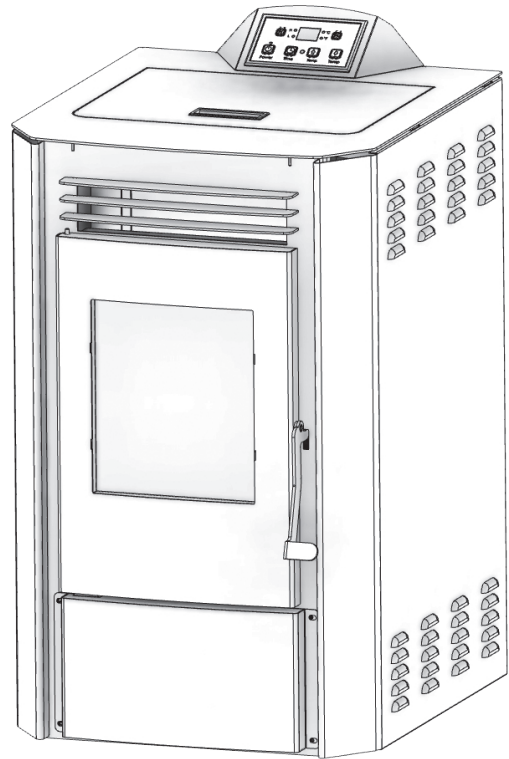

* All Pictures In This Manual Are For Illustrative Purposes Only. Actual Product May Vary.

853913-5102K

Save These Instructions In A Safe Place For Future Reference.



SAFETY NOTICE: If this heater is not properly installed, a house fire may result. For your safety, follow the installation instructions. Never use make-shift compromises during the installation of this heater. Contact local building or fire officials about permits, restrictions and installation requirements in your area. **NEVER OPERATE THIS PRODUCT WHILE UNATTENDED.**



CAUTION! Please read this entire manual before you install or use your new room heater. Failure to follow instructions may result in property damage, bodily injury, or even death. Improper Installation Will Void Your Warranty!

U.S. Environmental Protection Agency

Certified to comply with 2020 particulate emissions standards.



CALIFORNIA PROPOSITION 65 WARNING:

This product can expose you to chemicals including carbon monoxide, which is known to the State of California to cause cancer, birth defects, and/or other reproductive harm. For more information, go to www.P65warnings.ca.gov

THIS MANUAL IS SUBJECT TO CHANGE WITHOUT NOTICE.

Your pellet stove has been approved for installation in the USA and Canada. It may also be installed in a manufactured or mobile home. Your stove is Certified to ASTM E1509-12 (2017) and Certified to ULC S627-00. This manual describes the installation and operation of the U.S. Stove, 5710-XH wood heater. This heater meets the 2020 U.S. Environmental Protection Agency's crib wood emission limits for wood heaters sold after May 15, 2020. Under specific test conditions this heater has been shown to deliver heat at rates ranging from 10,609 to 24,676 Btu/hr. This heater achieved a particulate emissions rate of 1.5 g/hr when tested to method ASTM E2779-10 (*and an efficiency of 76%).

Heating Specifications		
Fuel Burn Rate* (lowest setting)	1.65 lbs./hr. (0.75 kg/hr)	* Pellet size may effect the actual rate of fuel feed and burn times. Fuel feed rates may vary by as much as 20%. Use PFI listed fuel for best results.
Burn Time (lowest setting)	30 hrs. (approximate)	
Hopper Capacity	50 lbs. (22.7 kg)	
Flue Size	3" or 4"	
Electrical Specifications		
Electrical Rating	110-120 Volts AC, 60 HZ, 3.0 Amps	
Watts (operational)	125	
Watts (igniter running)	310	
Dimensions		
Overall: Height x Width X Depth	32-3/16" (819 mm) x 19" (482 mm) x 23" (585 mm)	

WARNING:

IT IS AGAINST FEDERAL REGULATIONS TO OPERATE THIS WOOD HEATER IN A MANNER INCONSISTENT WITH THE OPERATING INSTRUCTIONS IN THE OWNER'S MANUAL.



Note: Register your product online at www.usstove.com or download the free app today. This app is available only on the App Store for iPhone and iPad. Search US Stove. Save your receipt with your records for any claims.

For Customer Service, please call:
1-800-750-2723 Ext 5050 or;
Text to 423-301-5624 or;
Email us at:
customerservice@usstove.com

INSTALLATION CHECKLIST



Your Wood Stove should be installed by a qualified installer only. An NFI qualified Installer can be found at www.nficertified.org/public/find-an-nfi-pro/

CUSTOMER SERVICE

1-800-750-2723 ext 5050
Text to 423-301-5624
Email to: Customerservice@usstove.com

COMMISSIONING CHECKLIST

This Checklist is to be completed in full by the qualified person who installs this unit. Keep this page for future reference.

Failure to install and commission according to the manufacturer's instructions and complete this checklist will invalidate the warranty.

Please Print

Customer Name:										Telephone Number:									
Address:																			
Model:																			
Serial Number:																			
Installation Company Name:										Phone Number:									
Installation Technician's Name:										License Number:									

DESCRIPTION OF WORK

Location of installed appliance: _____

Venting System: New Venting System Yes No If yes, Brand _____

If no, Date of inspection of existing venting system: _____

COMMISSIONING

- Confirm Hearth Pad Installation as per Installation Instructions.....
- Confirm proper placement of internal parts
- Check soundness of door gasket and door seals
- Confirm clearances to combustibles as per installation instructions in this manual
- Check the operations of the air controls
- Confirm the venting system is secure and sealed.....
- Confirm the stove starts and operates properly.....
- Check to ensure a CO alarm is installed as per local building codes and is functional
- Explain the safe operation, proper fuel usage, cleaning, and routine maintenance requirements

Declaration of Completion: As the qualified person responsible for the work described above, I confirm that the appliance as associated work has been installed as per manufacturer's instructions and following any applicable building and installation codes.

Signed: _____ Print Name: _____ Date: _____

Home Owner: RETAIN THIS INFORMATION FOR FUTURE REFERENCE

FOR CUSTOMER SERVICE CALL: 800-750-2723 EXT 5050

1. Pull the factory installed wires out of the top of the stove. There will be two wire harnesses, as shown.



2. Unpack the top mount controls and ensure that the wiring harness shown is attached securely.

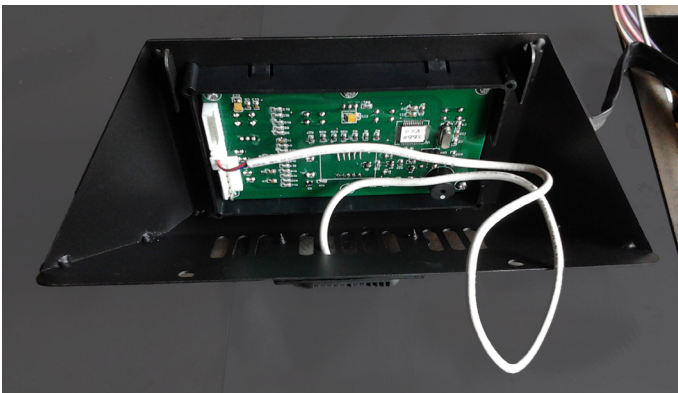

3. Connect the factory installed wiring harnesses to the control panel as shown.



4. Secure the control panel to the top of the stove with two sheet metal screws.

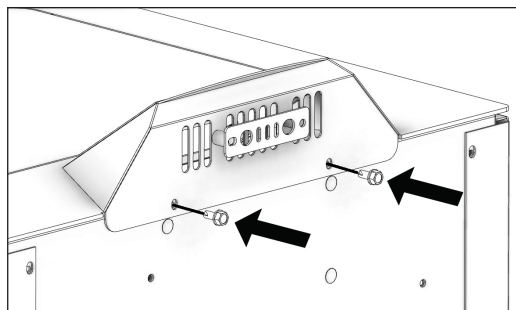
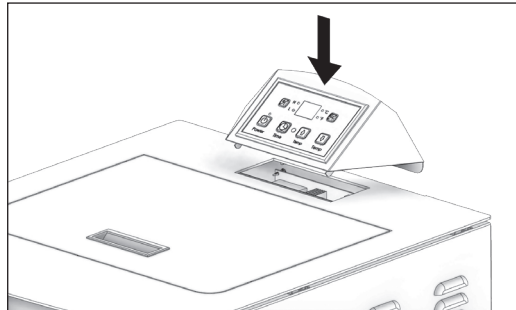

SAFETY NOTICE

- IF THIS STOVE IS NOT PROPERLY INSTALLED, A HOUSE FIRE MAY RESULT. TO REDUCE THE RISK OF FIRE, FOLLOW THE INSTALLATION INSTRUCTIONS.
- CONTACT YOUR LOCAL BUILDING OFFICIALS TO OBTAIN A PERMIT AND INFORMATION ON ANY ADDITIONAL INSTALLATION RESTRICTIONS OR INSPECTION REQUIREMENTS IN YOUR AREA.
- DO NOT PLACE CLOTHING OR OTHER FLAMMABLE ITEMS ON OR NEAR THIS STOVE.
- NEVER USE GASOLINE, GASOLINE-TYPE LANTERN FUEL, KEROSENE, CHARCOAL LIGHTER FLUID, OR SIMILAR LIQUIDS TO START OR 'FRESHEN UP' A FIRE IN THIS STOVE. KEEP ALL SUCH LIQUIDS WELL AWAY FROM THE STOVE WHILE IT IS IN USE.
- THIS APPLIANCE IS A FREESTANDING HEATER. IT IS NOT INTENDED TO BE ATTACHED TO ANY TYPE OF DUCTING. IT IS NOT A FURNACE. DO NOT CONNECT THIS UNIT TO ANY AIR DISTRIBUTION DUCT OR SYSTEM. THIS APPLIANCE IS NOT INTENDED FOR COMMERCIAL USE.
- INSTALL VENT AT CLEARANCES SPECIFIED BY THE VENT MANUFACTURER.
- DO NOT INSTALL A FLUE DAMPER IN THE EXHAUST VENTING SYSTEM OF THIS UNIT.
- YOUR STOVE REQUIRES PERIODIC MAINTENANCE AND CLEANING (SEE "MAINTENANCE"). FAILURE TO MAINTAIN YOUR STOVE MAY LEAD TO IMPROPER AND/OR UNSAFE OPERATION.
- A POWER SURGE PROTECTOR IS REQUIRED. THIS UNIT MUST BE PLUGGED INTO A 110 - 120V, 60 HZ GROUNDED ELECTRICAL OUTLET. DO NOT USE AN ADAPTER PLUG OR SEVER THE GROUNDING PLUG. DO NOT ROUTE THE ELECTRICAL CORD UNDERNEATH, IN FRONT OF, OR OVER THE HEATER. DO NOT ROUTE THE CORD IN FOOT TRAFFIC AREAS OR PINCH THE CORD UNDER FURNITURE.

CAUTION:

BURNING FUEL CREATES CARBON MONOXIDE AND CAN BE HAZARDOUS TO YOUR HEALTH IF NOT PROPERLY VENTED.

ATTENTION:

- A WORKING SMOKE DETECTOR MUST BE INSTALLED IN THE SAME ROOM AS THIS PRODUCT.
- INSTALL A SMOKE DETECTOR ON EACH FLOOR OF YOUR HOME; IN CASE OF ACCIDENTAL FIRE FROM ANY CAUSE IT CAN PROVIDE TIME FOR ESCAPE.
- THE SMOKE DETECTOR MUST BE INSTALLED AT LEAST 15 FEET (4,57 M) FROM THE APPLIANCE IN ORDER TO PREVENT UNDUE TRIGGERING OF THE DETECTOR WHEN RELOADING.

CAUTION:

- USE OF OUTSIDE AIR IS NOT REQUIRED FOR THIS UNIT.
- DO NOT UNPLUG THE STOVE IF YOU SUSPECT A MALFUNCTION. TURN THE ON/OFF SWITCH TO "OFF" AND CONTACT CUSTOMER SERVICE.
- THE HEATER WILL NOT OPERATE DURING A POWER OUTAGE. IF A POWER OUTAGE DOES OCCUR, CHECK THE HEATER FOR SMOKE SPILLAGE AND OPEN A WINDOW IF ANY SMOKE SPILLS INTO THE ROOM.
- NEVER BLOCK FREE AIRFLOW THROUGH THE OPEN VENTS OF THE UNIT.

NATIONAL
FIREPLACE
INSTITUTE



www.nficertified.org

We recommend that our woodburning hearth products be installed and serviced by professionals who are certified in the U.S. by the National Fireplace Institute® (NFI) as NFI Woodburning Specialists or who are certified in Canada by Wood Energy Technical Training (WETT).



US Stove highly recommends your stove be installed by a qualified NFI (US) or WETT (Canada) technician. To find the nearest qualified installer, go to:

<https://nficertified.org>,

<https://www.wettinc.ca/>

FOR CUSTOMER SERVICE CALL: 800-750-2723 EXT 5050

IMPROPER INSTALLATION

The use of other components other than stated herein could cause bodily harm, heater damage, and void your warranty. The manufacturer will not be held responsible for damage caused by the malfunction of a stove due to improper venting or installation.

FLOOR PROTECTION

This heater must have a non-combustible floor protector (UL1618 ember protection) installed beneath it if the floor is of combustible material.

US - Floor protector should be UL listed or equal too, needs to extend 6" to the front, 6" to each side, 1" to the rear of the unit. Under and 2" beyond each side of the cleanout tee if an interior vertical installation.

Canada - Floor protector should comply with CAN/ULC standards. Needs to extend 18" to the front, 8" beyond each side of the unit.

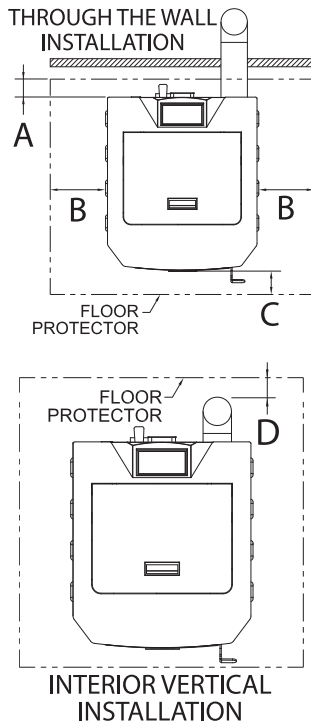

A	Back to Stove	U.S.A	1"	26mm
		CAN	8"	204 mm
B	Side to Stove	U.S.A	6"	153 mm
		CAN	8"	204 mm
C	Front to Stove	U.S.A	6"	153 mm
		CAN	8"	204 mm
D	Back to Flue		2"	51 mm

CLEARANCES

Your pellet stove has been tested and listed for installation in residential, mobile home in accordance with the clearances given below. For safety reasons, please adhere to the installation clearances and restrictions. Any reduction in clearance to combustibles may only be done by means approved by a regulatory authority.

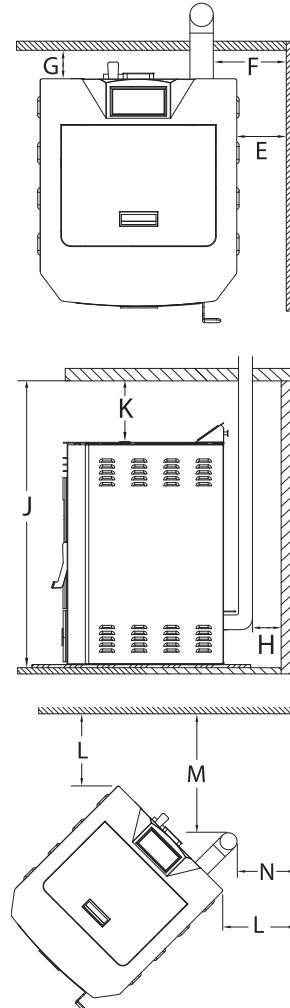

E	Side Wall to Stove	10"	245 mm
F	Side Wall to PL Vent Pipe	11-1/2"	292 mm
G	Back Wall to Stove	11-7/8"	302 mm
H	Back Wall to PL Vent Pipe	3"	76 mm
J	Ceiling to Floor	84"	2134 mm
K	Ceiling to Stove	53-7/8'	1434 mm
L	Side Wall to Stove	7-1/2"	191 mm
M	Side Wall to PL Vent Pipe	11-1/4"	286 mm
N	Back Wall to PL Vent Pipe	7-1/2"	191 mm

OUTSIDE AIR SUPPLY (OPTIONAL, UNLESS INSTALLING IN A MOBILE HOME)

Depending on your location and home construction, outside air may be necessary for optimal performance. Your stove is approved to be installed with an outside air intake (69FAK) which is necessary for a mobile home. You can purchase the 69FAK through your heater dealer. Installation instructions are supplied with the air intake kit.

ATTENTION:

DO NOT VENT UNDER ANY PORCH, DECK, AWNING, OR IN ANY SEMI ENCLOSED OR ROOFED AREA. DOING SO MAY RESULT IN UNPREDICTABLE AIRFLOW AT THE VENT CAP UNDER CERTAIN CONDITIONS AND CAN AFFECT THE PERFORMANCE OF YOUR STOVE, AS WELL AS, OTHER UNFORESEEABLE ISSUES.

SECURING APPLIANCE TO THE FLOOR

Use the designated holes to secure the unit to the floor.

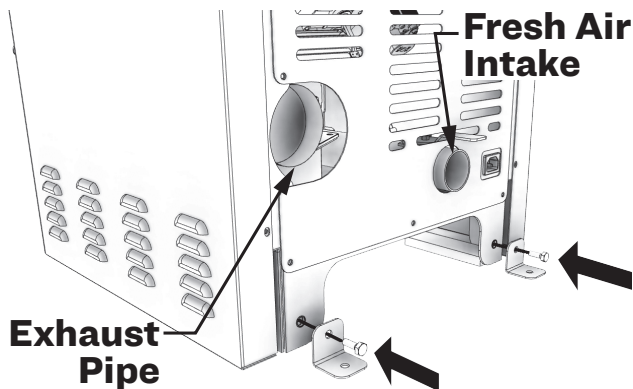

WARNING! DO NOT INSTALL IN SLEEPING ROOM.

CAUTION! THE STRUCTURAL INTEGRITY OF THE MOBILE HOME FLOOR, WALL, AND CEILING/ROOF MUST BE MAINTAINED.

WHEN INSTALLED IN A MOBILE HOME, THE STOVE MUST BE GROUNDED DIRECTLY TO THE STEEL CHASSIS AND BOLTED TO THE FLOOR.

In addition to the previously detailed installation requirements, mobile home installations must meet the following requirements:

- This stove must be securely fastened to the floor of the mobile home through the two holes in the rear of the stove using 2, 1/4" lag bolts that are long enough to go

through both a hearth pad, if used, and the floor of the home.

- The heater must be electrically grounded to the steel chassis of the mobile home with 8 GA copper wire using a serrated or star washer to penetrate paint or protective coating to ensure grounding.
- Vent must be 3 or 4-inch "PL" Vent and must extend a minimum of 36" (914 mm) above the roof line of the mobile home and must be installed using a certified ceiling fire stop and rain cap.
- When moving your mobile home, all exterior venting must be removed while the mobile home is being relocated. After relocation, all venting must be reinstalled and securely fastened.
- Outside Air is mandatory for mobile home installation. See Outside Air Supply section and your dealer for purchasing.
- Check with your local building officials as other codes may apply.

VENTING REQUIREMENTS

WARNING:

- **INSTALL VENT AT CLEARANCES SPECIFIED BY THE VENT MANUFACTURER.**
- **DO NOT CONNECT THE PELLET VENT TO A VENT SERVING ANY OTHER APPLIANCE OR STOVE.**
- **DO NOT INSTALL A FLUE DAMPER IN THE EXHAUST VENTING SYSTEM OF THIS UNIT.**

The following installation guidelines must be followed to ensure conformity with both the safety listing of this stove and to local building codes. Do not use makeshift methods or compromise in the installation.

IMPORTANT:

THIS UNIT IS EQUIPPED WITH A NEGATIVE DRAFT SYSTEM THAT PULLS AIR THROUGH THE BURN POT AND PUSHES THE EXHAUST OUT OF THE DWELLING. IF THIS UNIT IS CONNECTED TO A FLUE SYSTEM OTHER THAN THE WAY EXPLAINED IN THIS MANUAL, IT WILL NOT FUNCTION PROPERLY.

MAXIMUM VENTING DISTANCE

Installation MUST include at least 3-feet of vertical pipe outside the home. This will create some natural

draft to reduce the possibility of smoke or odor during appliance shutdown and keep exhaust from causing a nuisance or hazard by exposing people or shrubs to high temperatures. The maximum recommend vertical venting height is 12-feet for 3-inch type "PL" vent. Total length of horizontal vent must not exceed 4-feet. This could cause back pressure. Use no more than 180 degrees of elbows (two 90-degree elbows, or two 45-degree and one 90-degree elbow, etc.) to maintain adequate draft.

IMPORTANCE OF PROPER DRAFT

Draft is the force which moves air from the appliance up through the chimney. The amount of draft in your chimney depends on the length of the chimney, local geography, nearby obstructions and other factors. Too much draft may cause excessive temperatures in the appliance. Inadequate draft may cause backpuffing into the room and 'plugging' of the chimney. Inadequate draft will cause the appliance to leak smoke into the room through appliance and chimney connector joints. An uncontrollable burn or excessive temperature indicates excessive draft. Take into account the chimney's location to ensure it is not too close to neighbours or in a valley which may cause unhealthy or nuisance conditions.

PELLET VENT TYPE

A certified 3-inch or 4-inch type "PL" pellet vent exhaust system must be used for installation and attached to the pipe connector provided on the back of the stove (use a 3-inch to 4-inch adapter for 4-inch pipe). Connection at back of stove must be sealed using Hi-Temp RTV. Use 4-inch vent if the vent height is over 12-feet or if the installation is over 2,500 feet above sea level. We recommend the use of Simpson Dura-Vent® or Metal-Fab® pipe (if you use other pipe, consult your local building codes and/or building inspectors). Do not use Type-B Gas Vent pipe or galvanized pipe with this unit. The pellet vent pipe is designed to disassemble for cleaning and should be checked several times during the burning season. Pellet vent pipe is not furnished with the unit and must be purchased separately.

PELLET VENT INSTALLATION

The installation must include a clean-out tee to enable collection of fly ash and to permit periodic cleaning of the exhaust system. 90-degree elbows accumulate fly ash and soot thereby reducing

exhaust flow and performance of the stove. Each elbow or tee reduces draft potential by 30% to 50%. All joints in the vent system must be fastened by at least 3 screws, and all joints must be sealed with Hi-Temp RTV silicone sealant to be airtight. The area where the vent pipe penetrates to the exterior of the home must be sealed with silicone or other means to maintain the vapor barrier between the exterior and the interior of the home. Vent surfaces can get hot enough to cause burns if touched by children. Noncombustible shielding or guards may be required.

PELLET VENT TERMINATION

Do not terminate the vent in an enclosed or semi-enclosed area, such as; carport, garage, attic, crawl space, under a sun deck or porch, narrow walkway, or any other location that can build up a concentration of fumes. Termination in one of these areas can also lead to unpredictable pressure situations with the appliance, and could result in improper performance and/or malfunction. The termination must exhaust above the outside air inlet elevation. The termination must not be located where it will become plugged by snow or other materials. Do not terminate the venting into an existing steel or masonry chimney.

VENT TERMINATION CLEARANCES

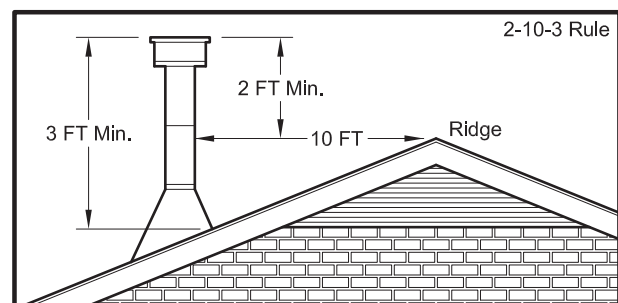
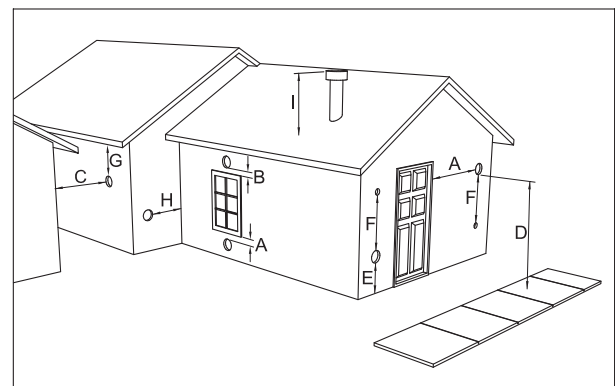

- A. Minimum 4-foot (1.22m) clearance below or beside any door or window that opens.
- B. Minimum 1-foot (0.3m) clearance above any door or window that opens.
- C. Minimum 3-foot (0.91m) clearance from any adjacent building.
- D. Minimum 7-foot (2.13m) clearance from any grade when adjacent to public walkways.
- E. Minimum 2-foot (0.61m) clearance above any grass, plants, or other combustible materials.
- F. Minimum 3-foot (0.91m) clearance from an forced air intake of any appliance.
- G. Minimum 2-foot (0.61m) clearance below eaves or overhang.
- H. Minimum 1-foot (0.3m) clearance horizontally from combustible wall.
- I. Must be a minimum of 3 foot (0.91m) above the roof and 2 foot (0.61m) above the highest point or the roof within 10 feet (3.05m).

THROUGH THE WALL INSTALLATION (RECOMMENDED INSTALLATION)

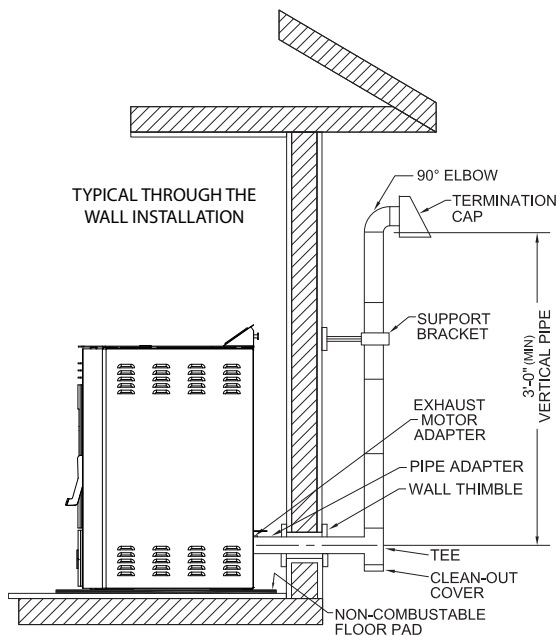

Canadian installations must conform to CAN/CSA-B365. To vent the unit through the wall, connect the pipe adapter to the exhaust motor adapter. If the exhaust adapter is at least 18" (457 mm) above ground level, a straight section of pellet vent pipe can be used through the wall. Your heater dealer should be able to provide you

with a kit that will handle most of this installation, which will include a wall thimble that will allow the proper clearance through a combustible wall. Once outside the structure, a 3" (76 mm) clearance should be maintained from the outside wall and a clean out tee should be placed on the pipe with a 90-degree turn away from the house. At this point, a 3ft (0.91m) (minimum) section of pipe should be added with a horizontal cap, which would complete the installation. A support bracket should be placed just below the termination cap or one every 4ft (1.22m) to make the system more stable. If you live in an area that has heavy snowfall, it is recommended that the installation be taller than 3ft (0.91m) to get above the snowdrift line. This same installation can be used if your heater is below ground level by simply adding the clean-out section and vertical pipe inside until ground level is reached. With this installation you have to be aware of the snowdrift line, dead grass, and leaves. We recommend a 3ft (0.91m) minimum vertical rise on the inside or outside of the house. The "through the wall" installation is the least expensive and simplest installation. Never terminate the end vent under a deck, in an alcove, under a window, or between two windows. We recommend Simpson Dura-Vent® or Metal-Fab® kits.

THROUGH THE ROOF/CEILING INSTALLATION

- When venting the heater through the ceiling, the pipe is connected the same as through the wall, except the clean-out tee is always on the inside of the house, and a 3" (76 mm) adapter is added before the clean-out tee.
- You must use the proper ceiling support flanges and roof flashing (supplied by the pipe manufacturer; follow the pipe manufacturer's directions). It is important to note that if your vertical run of pipe is more than 12ft (3.7m), the pellet vent pipe size should be increased to 4" (102 mm) in diameter.
- Do not exceed more than 4ft (1.22m) of pipe on a horizontal run and use as few elbows as possible. If an offset is required, it is better to install 45-degree elbows rather than 90-degree elbows.

WARNING:

You may want to locate any utilities or obstacles inside the wall before attempting this install. Make sure to keep in mind your unit's clearance requirements.

1. Mark the area and then cut the wall for vent installation if needed.
2. Install the wall thimble as specified by the manufacturer. (wall thimble sold separately)
3. Install venting.

VENTING YOUR PELLET STOVE INTO AN EXISTING CLASS A 6" CHIMNEY SYSTEM

IMPORTANT:

If you are installing your pellet stove as a replacement to an existing wood stove, you can install your pellet stove using the existing class A 6" venting system.

1. You must have the existing chimney system cleaned and/ or inspected by a qualified chimney sweep before proceeding with the installation of your pellet stove.
2. To the right is an example of an installation using part number 860001, 3-6" transition into 6" connector pipe. the illustration is only an example. Please conform to any local building codes or regulations having jurisdiction before you have a qualified installer proceed with this installation.

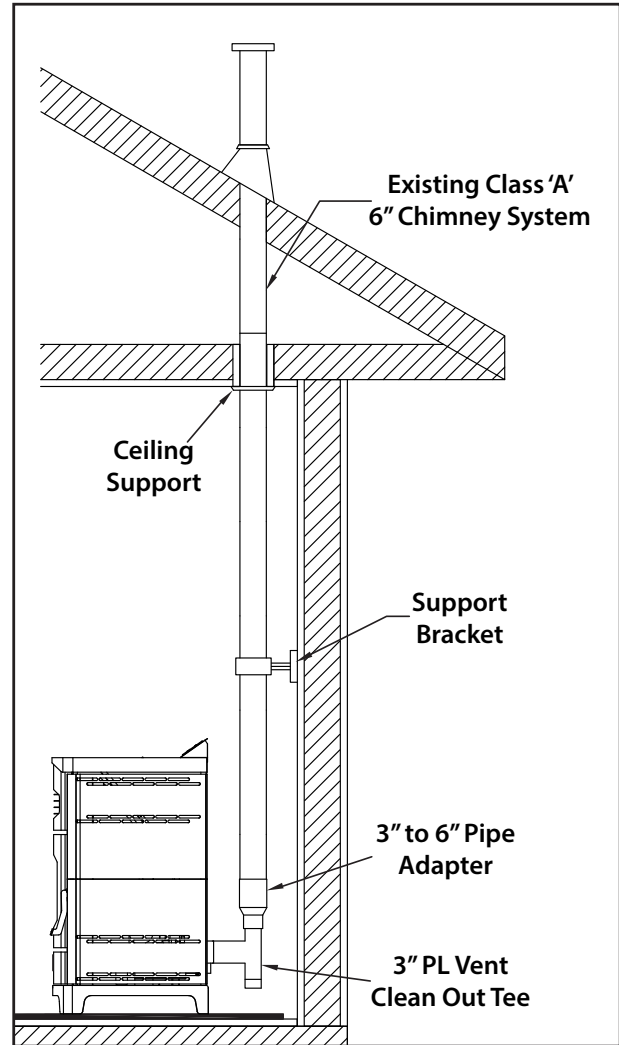

NEVER OPERATE THIS PRODUCT WHILE UNATTENDED

PANEL CONTROLS

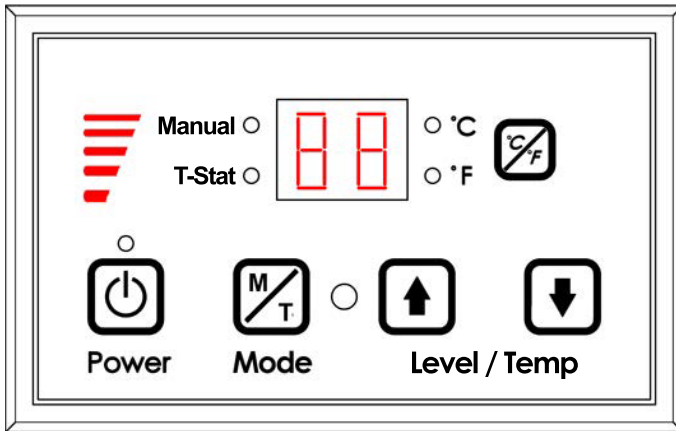

The blowers and automatic fuel supply are controlled from a panel on the top of this unit. The control panel functions are as follows.

A. ON/OFF SWITCH (“POWER” BUTTON)

- When pushed, the stove will automatically ignite. No other fire starter is necessary. The igniter will stay on for at least 10 and up to 12 minutes, depending on when Proof of Fire is reached. The fire should start in approximately 5 minutes.
- The red light located above the “POWER” button will turn green when pressed and remain green until the stove is turned off.
- After pushing “POWER”, the auger motor is on for 3.5 minutes, off for 1 minute. During the remainder of the start-up period, the auger motor operates on the heat range “1” setting.
- During start up the heat level advance (Up and Down keys) will change the heat range indicator level accordingly, but there is no change in the stoves operating conditions until start-up is completed.
- During start-up ignition must occur within 12 minutes or the stove will error out and show E4.
- During the start-up phase, the Mode key does not function.

B. LEVEL / TEMP ARROW BUTTONS

- These buttons when pushed will set the pellet feed rate, hence the heat output or heat range of your stove.
- The levels of heat output will incrementally change on the bar graph starting from heat range “1” to heat range “5”.

C. °C / °F Button

- The °C / °F button changes the two digit display from degrees Celsius to degrees Fahrenheit.

D. MODE (M/T) BUTTON

- The Mode of the stove can be switched between manual and controlled with a Thermostat. Separate LEDs to the left of the two digit display indicate the mode of operation – Manual or T-Stat. The stove has to be in normal operation to be switched from Manual to T-Stat mode.
- Manual mode operates according to the 5 set levels of feed on the bar graph from heat range “1” to heat range “5”.

T-Stat mode works as follows:

- The stove has a built in Thermostat into the controls of the appliance. The temperature sensor for the T-Stat is located on the back of the stove behind the display board.
- Once the stove has gone into run mode the stove can be switch into T-Stat mode.
- The Up and Down Level / Temp Arrow buttons are used to change the desired set-point temperature. Once the desired temperature is reached the two digit display will flash for four seconds and reset to the actual room temperature.
- Once the stove reaches within 3°F of the desired temperature set point, it returns to the heat range that the stove was set on before it was switched to T-Stat mode (if the stove was running on heat range “5” when switched to T-stat mode when it gets within 3°F of the set point it will return to heat range “5”).
- Once the stove reaches the desired set-point, the stove will drop to heat range “1”.
- When room temperature drops below desired set-point the stove will ramp back up until it reaches the desired temperature.

HOW TO ADJUST THE FUEL ADJUSTER

It is a common occurrence in the pellet industry for the average pellet size to vary. Due to the varying sizes of pellets, this appliance is equipped with a fuel adjuster to adjust the amount of fuel allowed to pass into the auger assembly. The fuel adjuster is located inside the hopper. Note: The factory default setting for this is full open. To decrease the flow of

pellets, move the fuel adjuster down.

1. Turn off and unplug the appliance.
2. Loosen the two wing-nuts.
3. Adjust up to increase, or down to reduce the fuel usage based on the size of the pellets.
4. Tighten the two wing-nuts.

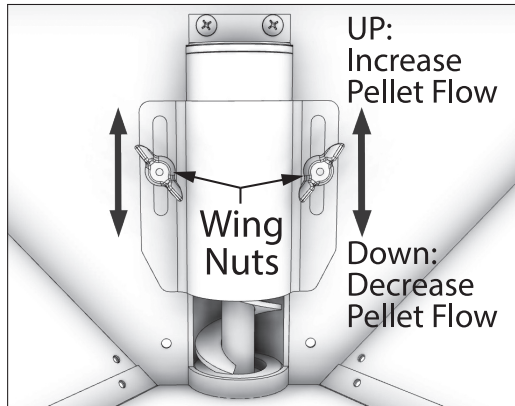

WARNING:

- **DO NOT USE CHEMICALS OR FLUIDS TO START THE FIRE - NEVER USE GASOLINE, GASOLINE-TYPE LANTERN FUEL, KEROSENE, CHARCOAL LIGHTER FLUID, OR SIMILAR LIQUIDS TO START OR "FRESHEN UP" A FIRE IN THIS STOVE. KEEP ALL SUCH LIQUIDS WELL AWAY FROM THE STOVE WHILE IT IS IN USE.**
- **HOT WHILE IN OPERATION. KEEP CHILDREN, CLOTHING AND FURNITURE AWAY. CONTACT MAY CAUSE SKIN BURNS.**

This heater is designed to burn only PFI Premium grade pellets. DO NOT BURN:

1. Garbage;
2. Lawn clippings or yard waste;
3. Materials containing rubber, including tires;
4. Materials containing plastic;
5. Waste petroleum products, paints or paint thinners, or asphalt products;
6. Materials containing asbestos;
7. Construction or demolition debris;
8. Railroad ties or pressure-treated wood;
9. Manure or animal remains;
10. Salt water driftwood or other previously salt water saturated materials;

11. Unseasoned wood; or
12. Paper products, cardboard, plywood, or particleboard. The prohibition against burning these materials does not prohibit the use of fire starters made from paper, cardboard, saw dust, wax and similar substances for the purpose of starting a fire in an affected wood heater.

Burning these materials may result in release of toxic fumes or render the heater ineffective and cause smoke.

PROPER FUEL

ATTENTION:

THIS APPLIANCE IS DESIGNED FOR THE USE OF PELLETIZED FUEL THAT MEET OR EXCEED THE STANDARD SET BY THE PELLET FUEL INSTITUTE (PFI).

Your pellet stove is designed to burn premium hardwood pellets that comply with the Pellet Fuels Institute (PFI) standard (minimum of 40 lbs density per cubic ft, 1/4" to 5/16" diameter, length no greater than 1.5", not less than 8,200 BTU/lb, moisture under 8% by weight, ash under 1% by weight, and salt under 300 parts per million). Pellets that are soft, contain excessive amounts of loose sawdust, have been, or are wet, will result in reduced performance. Store your pellets in a dry place. DO NOT store the fuel within the installation clearances of the unit or within the space required for refuelling and ash removal. Doing so could result in a house fire. Do not over fire or use volatile fuels or combustibles, doing so may cause a personal and property damage hazards.

THIS STOVE IS APPROVED FOR BURNING PELLETIZED WOOD FUEL ONLY! Factory-approved pellets are those 1/4" or 5/16" in diameter and not over 1" long. Longer or thicker pellets sometimes bridge the auger flights, which prevents proper pellet feed. Burning wood in forms other than pellets is not permitted. It will violate the building codes for which the stove has been approved and will void all warranties. The design incorporates automatic feed of the pellet fuel into the fire at a carefully prescribed rate. Any additional fuel introduced by hand will not increase heat output but may seriously impair the stoves performance by generating considerable smoke. Do not burn wet pellets. The stove's performance depends heavily on the quality of your pellet fuel. Avoid pellet brands

that display these characteristics:

- Excess Fines – “Fines” is a term describing crushed pellets or loose material that looks like sawdust or sand. Pellets can be screened before being placed in hopper to remove most fines.
- Binders – Some pellets are produced with materials to hold the together, or “bind” them.
- High ash content – Poor quality pellets will often create smoke and dirty glass. They will create a need for more frequent maintenance. You will have to empty the burn pot plus vacuum the entire system more often. Poor quality pellets could damage the auger. We cannot accept responsibility for damage due to poor quality pellet.

CAUTION:

- **KEEP FOREIGN OBJECTS OUT OF THE HOPPER.**
- **THE MOVING PARTS OF THIS STOVE ARE PROPELLED BY HIGH TORQUE ELECTRIC MOTORS. KEEP ALL BODY PARTS AWAY FROM THE AUGER WHILE THE STOVE IS PLUGGED INTO AN ELECTRICAL OUTLET. THESE MOVING PARTS MAY BEGIN TO MOVE AT ANY TIME WHILE THE STOVE IS PLUGGED IN.**

PRE-START-UP CHECK

Remove burn pot, making sure it is clean and none of the air holes are plugged. Clean the firebox, and then reinstall burn pot. Clean door glass if necessary (a dry cloth or paper towel is usually sufficient). Never use abrasive cleaners on the glass or door. Check fuel in the hopper, and refill if necessary.

BUILDING A FIRE

Never use a grate or other means of supporting the fuel. Use only the burn pot supplied with this heater. Hopper lid must be closed in order for the unit to feed pellets. During the start-up period:

- Make sure the burn pot is free of pellets.
- DO NOT open the viewing door.
- DO NOT add pellets to the burn pot by hand.

NOTE: During the first few fires, your stove will emit an odor as the high-temperature paint cures or becomes seasoned to the metal. Maintaining smaller fires will minimize this. Avoid placing items on the stovetop during this period because the paint could be affected. Attempts to achieve heat output rates that exceed heater design specifications can

result in permanent damage to the heater.

AUTOMATIC IGNITOR

1. Fill hopper and clean burn pot.
2. Press “On/Off” button. Make sure green light comes on.
3. Adjust feed rate to desired setting by pressing “Heat Level Advance” button.

If fire doesn’t start in 12 minutes, press “On/Off”, wait a few minutes, clear the burn pot, and start procedure again.

DAMPER CONTROL

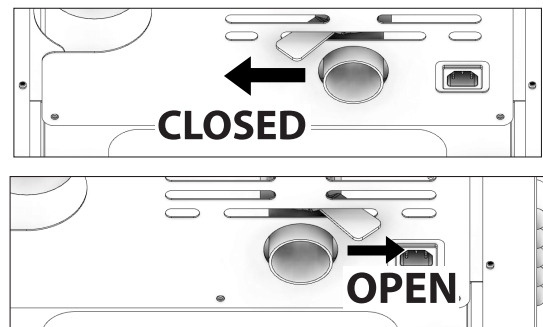

The damper control lever is located on the back of the stove on the lower left side. The default setting for the damper control should be full open. The damper adjusts the combustion air. This control is necessary due to the varied burn characteristics of individual installations, different pellet brands and pellet feed rates. It allows you to improve the efficiency of your stove. Providing correct combustion air will reduce the frequency of cleaning your glass door and prevent the rapid buildup of creosote inside your stove and chimney. You should adjust the damper based on the fire’s appearance. A low, reddish, dirty fire can be improved by turning the damper slightly to the right. A “blow torch” fire can be improved by turning the dampener to the left a little bit.

OPENING DOOR

CAUTION:

- **DO NOT OPERATE YOUR STOVE WITH THE VIEWING DOOR OPEN. THE AUGER WILL NOT FEED PELLETS UNDER THESE CIRCUMSTANCES AND A SAFETY CONCERN MAY ARISE FROM SPARKS OR FUMES ENTERING THE ROOM.**
- **THE FEED DOOR MUST BE CLOSED AND SEALED DURING OPERATION.**

If the door is opened while the stove is in operation it must be closed within 30 seconds or the stove will shut down. If the stove shuts down push the "On/Off" button to re-start your stove. The stove will have to fully shut down and turn off before you will be able to restart the stove.

ROOM AIR FAN

When starting your stove the Room Air Fan will not come on until the stove's heat exchanger warms up. This usually takes about 10 minutes from start-up.

IF STOVE RUNS OUT OF PELLETS

The fire goes out and the auger motor and blowers will run until the stove cools. This will take 30 minutes or longer depending on the heat remaining in the appliance. After the stove components stop running all lights on the display will go out and the two digit display will begin flashing "E3"

REFUELLING

CAUTION:
<ul style="list-style-type: none"> • THE HOPPER AND STOVE TOP WILL BE HOT DURING OPERATION; THEREFORE, YOU SHOULD ALWAYS USE SOME TYPE OF HAND PROTECTION WHEN REFUELING YOUR STOVE. • DO NOT TOUCH THE HOT SURFACES OF THE STOVE. EDUCATE ALL CHILDREN ON THE DANGERS OF A HIGH-TEMPERATURE STOVE. YOUNG CHILDREN SHOULD BE SUPERVISED WHEN THEY ARE IN THE SAME ROOM AS THE STOVE. • NEVER PLACE YOUR HAND NEAR THE AUGER WHILE THE STOVE IS IN OPERATION. • WE RECOMMEND YOU NOT LET THE HOPPER DROP BELOW 1/4 FULL.
WARNING:
<ul style="list-style-type: none"> • KEEP HOPPER LID CLOSED AT ALL TIMES EXCEPT WHEN REFILLING. • DO NOT OVERFILL HOPPER.

TAMPER WARNING

This wood heater has a manufacturer-set minimum low burn rate that must not be altered. It is against federal regulations to alter this setting or otherwise operate this wood heater in a manner inconsistent with operating instructions in this manual.

SHUTDOWN PROCEDURE

WARNING:
NEVER SHUT DOWN THIS UNIT BY UNPLUGGING IT FROM THE POWER SOURCE.

Turning your stove off is a matter of pressing the "POWER" button on the display board. The green light will turn back to red when the "POWER" button is pushed. The auger motor will stop, and the blowers will continue to operate until the internal firebox temperatures have fallen to a preset level.

1. Your stove is equipped with a high temperature thermodisc. This unit has a manual reset thermodisc. This safety switch has two functions.
 - A. To recognize an overheat situation in the stove and shut down the fuel feed or auger system.
 - B. In case of a malfunctioning convection blower, the high-temperature thermodisc will automatically shut down the auger, preventing the stove from overheating.

NOTE: On some units, once tripped, like a circuit breaker, the reset button will have to be pushed before restarting your stove. On other units the thermodisc has no reset button and will reset itself once the stove has cooled. The manufacturer recommends that you call customer service if this occurs as this may indicate a more serious problem. A service call may be required.

2. If the combustion blower fails, an air pressure switch will automatically shut down the auger.

NOTE: Opening the stove door for more than 30 seconds during operation will cause enough pressure change to activate the air switch, shutting the fuel feed off. The stove will shut down and show "E2" on the two digit display. The stove has to fully shut down before restarting.

OPTIMAL OPERATION

This pellet stove has been certified by the US EPA to meet strict 2020 guidelines. To Insure this unit produces the optimal minimal emissions, it is critical to follow the following guidelines. To achieve a "high burn" your stove should be set on setting 5 with the damper fully open. To achieve a "medium burn" your stove should be set on setting 1 with the damper fully closed. To achieve a "low burn" your stove should be set on setting 1 with the damper open. Settings 2,3 & 4 will give you a higher heat output above medium and the damper should be

open for these settings. If the door is opened while the stove is in operation it must be closed within 30 seconds or the stove will shut down. If the stove shuts down push the "On/Off" button to re-start your stove. The stove will have to fully shut down and turn off before you will be able to restart the stove

INTERIOR CHAMBERS

- **Burn Pot** - Periodically remove and clean the burn pot and the area inside the burn pot housing. In particular, it is advisable to clean out the holes in the burn pot to remove any build up that may prevent air from moving through the burn pot freely.
- **Heat Exchanger** - There is a clean out plate on both sides of the heat exchanger that need to be removed to clean fly ash out of the heat exchanger. The cleanouts are located inside the cabinet doors, on the lower front corners of the heat exchanger. To access these clean outs, you must remove both side panels. The clean outs are secured to the firebox with (2) 5/16" screws. Remove the clean outs and vacuum out any accumulated ash. This should be done at least once per month or more frequently if large amounts of ash are noticed while cleaning or if the stove does not seem to be burning properly.

If a vacuum is used to clean your stove, we suggest using the AV15E AshVac vacuum. The AV15E AshVac is designed for ash removal. Some regular vacuum cleaner (i.e. shop vacs) may leak ash into the room.

DO NOT VACUUM HOT ASH.

WARNING:

FAILURE TO PROPERLY MAINTENANCE THE CLEAN OUTS WILL RESULT IN POOR PERFORMANCE OF THIS STOVE.

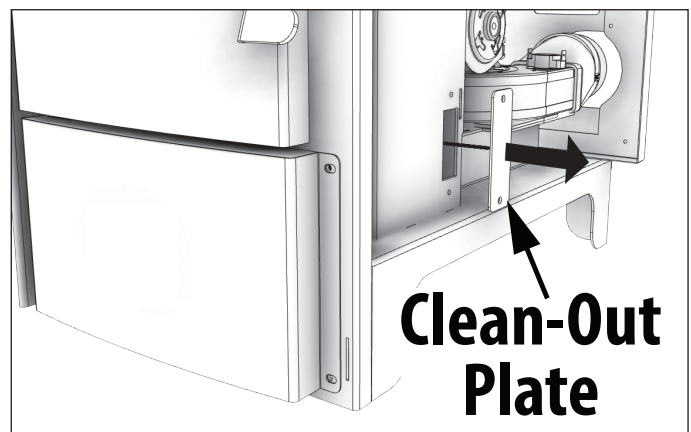
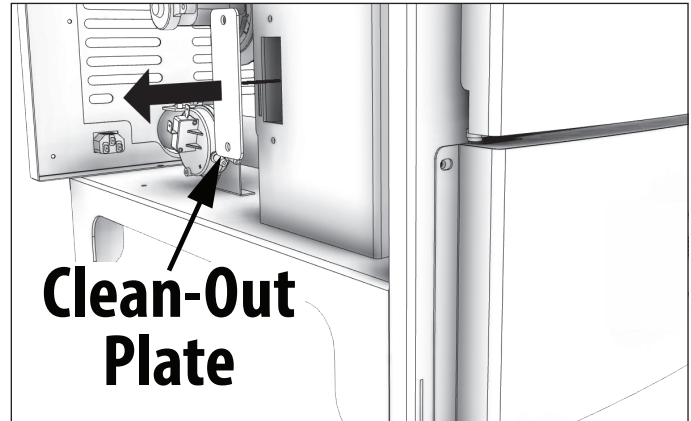

NEVER OPERATE THIS PRODUCT WHILE UNATTENDED

CAUTION:
<ul style="list-style-type: none"> • FAILURE TO CLEAN AND MAINTAIN THIS UNIT AS INDICATED CAN RESULT IN POOR PERFORMANCE, SAFETY HAZARDS, FIRE, AND EVEN DEATH. • NEVER PERFORM ANY INSPECTIONS, CLEANING, OR MAINTENANCE ON A HOT STOVE. • DISCONNECT THE POWER CORD BEFORE PERFORMING ANY MAINTENANCE! NOTE: TURNING THE ON/OFF SWITCH TO "OFF" DOES NOT DISCONNECT ALL POWER TO THE ELECTRICAL COMPONENTS OF THE STOVE. • DO NOT OPERATE STOVE WITH BROKEN GLASS, LEAKAGE OF FLUE GAS MAY RESULT.

CREOSOTE FORMATION, INSPECTION, & REMOVAL

CAUTION:
THE EXHAUST SYSTEM SHOULD BE CHECKED MONTHLY DURING THE BURNING SEASON FOR ANY BUILD-UP OF SOOT OR CREOSOTE.

When any wood is burned slowly, it produces tar and other organic vapors, which combine with expelled moisture to form creosote. The creosote vapors condense in the relatively cool chimney flue or a newly started fire or from a slow-burning fire. As a result, creosote residue accumulates on the flue lining. When ignited, this creosote makes an extremely hot fire, which may damage the chimney or even destroy the house. Despite their high efficiency, pellet stoves can accumulate creosote under certain conditions. The chimney connector and chimney should be inspected by a qualified person annually or per ton of pellets to determine if a creosote or fly ash build-up has occurred. If creosote has accumulated, it should be removed to reduce the risk of a chimney fire. Inspect the system at the stove connection and at the chimney top. Cooler surfaces tend to build creosote deposits quicker, so it is important to check the chimney from the top as well as from the bottom. The creosote should be removed with a brush specifically designed for the type of chimney in use. A qualified chimney sweep can perform this service. It is also recommended that before each

heating season the entire system be professionally inspected, cleaned and, if necessary, repaired. To clean the chimney, disconnect the vent from the stove.

FLY ASH

This accumulates in the horizontal portion of an exhaust run. Though non-combustible, it may impede the normal exhaust flow. It should therefore be periodically removed.

ASH REMOVAL & DISPOSAL

CAUTION:
ALLOW THE STOVE TO COOL BEFORE PERFORMING ANY MAINTENANCE OR CLEANING. ASHES MUST BE DISPOSED IN A METAL CONTAINER WITH A TIGHT FITTING LID. THE CLOSED CONTAINER OF ASHES SHOULD BE PLACED ON A NON-COMBUSTIBLE SURFACE OR ON THE GROUND, WELL AWAY FROM ALL COMBUSTIBLE MATERIALS, PENDING FINAL DISPOSAL.

Remove the ashes periodically to avoid unnecessary ash build up. Remove ashes when unit has cooled. Ashes should be placed in a metal container with a tight fitting lid. The closed container of ashes should be placed on a noncombustible floor or on the ground, well away from all combustible materials, pending final disposal. If the ashes are disposed of by burial in soil or otherwise locally dispersed, they should be retained in the closed container until all embers have been thoroughly cooled. The container shall not be used for other trash or waste disposal. If combined with combustible substances, ashes and embers may ignite. Ash removal is as follows:

1. Let the fire burn out and allow the unit to cool to room temperature.
2. Make sure the pellet stove is at room temperature before touching. Open the door, remove the burn pot and empty it into a metal container.
3. Vacuum ashes from the firebox. **BE SURE THAT ASHES ARE COOL TO THE TOUCH BEFORE VACUUMING.** Some vacuum cleaners may leak ash into the room. Your vacuum cleaner should have a special filter or bag to eliminate leakage.

4. Reinstall the burn pot.

SMOKE & CO MONITORS

Burning wood naturally produces smoke and carbon monoxide(CO) emissions. CO is a poisonous gas when exposed to elevated concentrations for extended periods of time. While the modern combustion systems in heaters drastically reduce the amount of CO emitted out the chimney, exposure to the gases in closed or confined areas can be dangerous. Make sure you stove gaskets and chimney joints are in good working order and sealing properly to ensure unintended exposure. It is recommended that you use both smoke and CO monitors in areas having the potential to generate CO.

CHECK & CLEAN THE HOPPER

Check the hopper periodically to determine if there is any sawdust (fines) that is building up in the feed system or pellets that are sticking to the hopper surface. Clean as needed.

DOOR & GLASS GASKETS

Inspect the main door and glass window gaskets periodically. The main door may need to be removed to have frayed, broken, or compacted gaskets replaced by your authorized dealer. This unit's door uses a 5/8" diameter rope gasket.

BLOWER MOTORS

Clean the air holes on the motors of both the exhaust and distribution blowers annually. Remove the exhaust blower from the exhaust duct and clean out the internal fan blades as part of your fall start-up. If you have indoor pets your power motors should be inspected monthly to make sure they are free of animal hair build up. Animal hair build up in blowers can result in poor performance or unforeseen safety hazards.

PAINTED SURFACES

Painted surfaces may be wiped down with a damp cloth. If scratches appear, or you wish to renew your paint, contact your authorized dealer to obtain a can of suitable high-temperature paint.

GLASS

We recommend using a high quality glass cleaner. Should a buildup of creosote or carbon accumulate, you may wish to use 000 steel wool and water to clean the glass. DO NOT use abrasive cleaners. DO NOT perform the cleaning while the glass is HOT. Do not attempt to operate the unit with broken glass. Replacement glass may be purchased from your U.S. Stove dealer. If glass is broken, follow these removal procedures:

1. Remove the four (4) screws and glass retainers.
2. While wearing leather gloves (or any other gloves suitable for handling broken glass), carefully remove any loose pieces of glass from the door frame. Dispose of all broken glass properly. ONLY high temperature ceramic glass of the correct size and thickness may be used. DO NOT substitute alternative materials for the glass. Contact your authorized dealer to obtain this glass.
3. Re-install the new glass by re-attaching the retainers and screws, be careful not to over tighten the screws for this could damage the glass.

DO NOT abuse the door glass by striking, slamming, or similar trauma. Do not operate the stove with the glass removed, cracked, or broken.

FALL START UP

Prior to starting the first fire of the heating season, check the outside area around the exhaust and air intake systems for obstructions. Clean and remove any fly ash from the exhaust venting system. Clean

any screens on the exhaust system and on the outside air intake pipe. Turn all of the controls on and make sure that they are working properly. This is also a good time to give the entire stove a good cleaning throughout.

SPRING SHUTDOWN

After the last burn in the spring, remove any remaining pellets from the hopper and the auger feed system. Scoop out the pellets and then run the auger until the hopper is empty and pellets stop flowing (this can be done by pressing the "ON" button with the viewing door open). Vacuum out the hopper. Thoroughly clean the burn pot, and firebox. It may be desirable to spray the inside of the cleaned hopper with an aerosol silicone spray if your stove is in a high humidity area. The exhaust system should be thoroughly cleaned.

MAINTENANCE SCHEDULE

Use the following as a guide under average use conditions. Gaskets around door and door glass should be inspected and repaired or replaced when

necessary.

	Daily	Weekly	Monthly or as needed
Burn Pot	Stirred	Empty	
Combustion Chamber		Brushed	
Ashes		Check	Empty
Interior Chambers			Vacuumed
Combustion Blower Blades			Vacuumed / Brushed
Convection Blower Impeller			Vacuumed / Brushed
Vent System			Cleaned
Gaskets			Inspected
Glass	Wiped	Cleaned	
Hopper (end of season)			Empty & Vacuumed

HOW TO ORDER REPAIR PARTS

For Parts Assistance Call: 800-750-2723 Ext 5051 or Email: parts@usstove.com

The information in this owner's manual is specific to your unit. When ordering replacement parts the information in this manual will help to ensure the correct items are ordered. Before contacting customer service write down the model number and the serial number of this unit. That information can be found on the certification label attached to the back of the unit. Other information that may be needed would be the part number and part description of the item(s) in question. Part numbers and descriptions can be found in the "Repair Parts" section of this manual. Once this information has been gathered you can contact customer service by phone 1-800-750-2723 Ext 5051 or Email parts@usstove.com.

Model Information	
Model Number	
Serial Number	

TROUBLESHOOTING GUIDE

When your stove acts out of the ordinary, the first reaction is to call for help. This guide may save time and money by enabling you to solve simple problems yourself. Problems encountered are often the result of only five factors: 1) poor fuel; 2) poor operation or maintenance; 3) poor installation; 4) component failure; 5) factory defect. You can usually solve those problems related to 1 and 2. Customer service can solve problems relating to 3, 4 and 5. Refer to diagrams on page 25 to help locate indicated parts. For the sake of troubleshooting and using this guide to assist you, you should look at your heat level setting to see which light is flashing.

- Disconnect the power cord before performing any maintenance! NOTE: Turning the ON/OFF Switch to "OFF" does not disconnect all power to the electrical components of the stove.
- Never try to repair or replace any part of the stove unless instructions for doing so are given in this manual. All other work should be done by a trained technician.

Display is Flashing "E1"	
Possible Causes	Possible Remedies: (Unplug stove first when possible)
The stove is consuming too much fuel	Adjust the fuel adjuster slide (see the "How To Adjust The Fuel Adjuster" section of this manual). Close the slide about 1/4" after your stove cools down. Restart your stove. If your display shows E1 again, close the slide another 1/4" and restart.
The convection blower is overheating and tripping the internal temperature shutoff.	Clean any dust off of the windings and fan blade. If oiling the blower does not help, the blower may be bad.
The stove is being left on the highest setting for extended periods of time.	If operating the heater on the highest heat setting, the room temperature could increase enough and lead to potential overheating situations. If this happens try operating at a lower heat setting.
Fuel other than wood pellets is being burned in the stove.	This pellet stove is designed and tested to use wood pellets. Check for signs of fuel other than wood pellets. No other types of fuel have been approved for this pellet stove. If there are signs of other types of fuel being used, stop using them immediately.
Power surge or brown out situation.	A power surge, spike, or voltage drop could cause the high limit switch to trip. Check to see if a surge protector is being used on the stove. If not, recommend one to the customer.
High Limit Switch is malfunctioning.	If the other items check out OK, replace the high limit switch.

ATTENTION: THIS WOOD HEATER NEEDS PERIODIC INSPECTION AND REPAIR FOR PROPER OPERATION. IT IS AGAINST FEDERAL REGULATIONS TO OPERATE THIS WOOD HEATER IN A MANNER INCONSISTENT WITH OPERATING INSTRUCTIONS IN THIS MANUAL.

Display is Flashing "E2"	
Possible Causes	Possible Remedies: (Unplug stove first when possible)
Airflow switch hose or stove attachment pipes for hose are blocked.	Unhook air hose from the air switch and blow through it. If air flows freely, the hose and tube are fine. If air will not flow through the hose, use a wire coat hanger to clear the blockage.
The air inlet, burnpot, interior combustion air chambers, combustion blower, or exhaust pipe are blocked with ash or foreign material.	Follow all cleaning procedures in the maintenance section of the owner's manual.
The firebox is not properly sealed.	Make sure the door is closed and that the gasket is in good shape.
Vent pipe is incorrectly installed.	Check to make sure vent pipe installation meets criteria in owner's manual.
The airflow switch wire connections are bad.	Check the connectors that attach the gray wires to the air switch.
Combustion blower failure.	With the stove on, check to see if the combustion blower is running. If it is not, you will need to check for power going to the combustion blower. It should be a full current. If there is power, the blower is bad. If there is not, make sure the control board is sending power to the air switch.
Control board not sending power to combustion blower.	If there is no current going to the combustion blower, check all wire connections. If all wires are properly connected, you have a bad control board.
Control board not sending power to air switch.	There should be a 5-volt current (approximately) going to the air switch after the stove has been on for 30 seconds.
Air switch has failed.	To test the air switch, you will need to disconnect the air hose from the body of the stove. With the other end still attached to the air switch, very gently suck on the loose end of the hose (you may want to remove the hose entirely off the stove and the air switch first and make sure it is clear). If you hear a click, the air switch is working. BE CAREFUL TOO MUCH VACUUM CAN DAMAGE THE AIR SWITCH.

TROUBLESHOOTING GUIDE

Display is Flashing "E3"	
Possible Causes	Possible Remedies: (Unplug stove first when possible)
The hopper is out of pellets	Refill the hopper.
The air dampener is too far open for a low feed setting	If on the low setting, you may need to close the dampener all the way.
The burnpot holes are blocked.	Remove the burnpot and thoroughly clean it.
The air inlet, the interior chambers, or exhaust system has a partial blockage.	Follow all cleaning procedures in the maintenance section of the owner's manual
The hopper safety switch has failed or hopper is open.	When operating the unit, be sure the hopper lid is closed so that the hopper safety switch will activate. Check the wires leading from the hopper safety switch to the control panel and auger motor for secure connections. Use a continuity tester to test the hopper safety switch; replace if necessary.
The auger shaft is jammed.	"Start by emptying the hopper. Then remove the auger motor by removing the auger pin, then remove the two bolts that hold the auger bracket to the auger tube. The auger bracket will now be able to be removed from the auger tube. Remove the two bolts on the side of the auger tube to remove the lower bearing of the auger. Pull the auger out of the tube to free the jam.
The auger motor has failed.	Remove the auger motor from the auger shaft and try to run the unit. If the motor will turn the shaft is jammed on something. If the motor will not turn, the motor is bad.
The Proof of Fire (POF) thermdisc has malfunctioned.	Temporarily bypass the POF thermdisc by disconnecting the two wires and connecting them with a short piece of wire. Then plug the stove back up. If the stove comes on and works, you need to replace the POF thermdisc. This is for testing only. DO NOT LEAVE THE THERMODISC BYPASSED. Your blowers will never shut off and if the fire went out the auger will continue to feed pellets until the hopper is empty if you leave the POF thermdisc bypassed.
The control board is not sending power to the POF thermdisc or other auger system components.	There should be a 5-volt (approximately) current going to the POF thermdisc after the stove has been on for 10 minutes.

Display is Flashing "E4"	
Possible Causes	Possible Remedies: (Unplug stove first when possible)
The air inlet, burnpot, interior combustion air chambers, combustion blower, or exhaust pipe are blocked with ash or foreign material.	Follow all cleaning procedures in the maintenance section of the owner's manual.
The Proof of Fire (POF) thermodisc has come unplugged	Check the (POF) thermodisc to see if the wires are connected properly.
The Proof of Fire (POF) thermodisc has malfunctioned.	Temporarily bypass the POF thermodisc by disconnecting the two wires and connecting them with a short piece of wire. Then plug the stove back up. If the stove comes on and works, you need to replace the POF thermodisc. This is for testing only. DO NOT LEAVE THE THERMODISC BYPASSED. Your blowers will never shut off and if the fire went out the auger will continue to feed pellets until the hopper is empty if you leave the POF thermodisc bypassed.
The hopper is out of Pellets.	Refill the hopper.
The hopper safety switch has failed or hopper is open.	When operating the unit, be sure the hopper lid is closed so that the hopper safety switch will activate. Check the wires leading from the hopper safety switch to the control panel and auger motor for secure connections. Use a continuity tester to test the hopper safety switch; replace if necessary.
The auger shaft is jammed.	Start by emptying the hopper. Then remove the auger motor by removing the auger pin. Remove the auger shaft inspection plate in the hopper so that you can see the auger shaft. Gently lift the auger shaft straight up so that the end of the auger shaft comes up out of the bottom auger bushing. Next, remove the two nuts that hold the top auger biscuit in. Then rotate the bottom end of the auger shaft up towards you until you can lift the shaft out of the stove. After you have removed the shaft, inspect it for bent flights, burrs, or broken welds. Remove any foreign material that might have caused the jam. Also, check the auger tube for signs of damage such as burrs, rough spots, or grooves cut into the metal that could have caused a jam.
The auger motor has failed.	Remove the auger motor from the auger shaft and try to run the unit. If the motor will turn the shaft is jammed on something. If the motor will not turn, the motor is bad.

TROUBLESHOOTING GUIDE

Stove Feeds Pellets, But Will Not Ignite	
Possible Causes	Possible Remedies: (Unplug stove first when possible)
Air damper open too far for ignition.	In some situations it may be necessary to have the damper completely closed for ignition to take place. After there is a flame, the damper can then be adjusted for the desired feed setting.
Blockage in igniter tube or inlet for igniter tube.	Find the igniter housing on the backside of the firewall. The air intake hole is a small hole located on bottom side of the housing. Make sure it is clear. Also, look from the front of the stove to make sure there is not any debris around the igniter element inside of the igniter housing.
The burnpot is not pushed completely to the rear of the firebox.	Make sure that the air intake collar on the burnpot is touching the rear wall of the firebox.
Bad igniter element.	Put power directly to the igniter element. Watch the tip of the igniter from the front of the stove. After about 2 minutes the tip should glow. If it does not, the element is bad.
The control board is not sending power to the igniter.	Check the voltage going to the igniter during startup. It should be a full current. If the voltage is lower than full current, check the wiring. If the wiring checks out good, the board is bad.

Smoke Smell Coming Back Into The Home	
Possible Causes	Possible Remedies: (Unplug stove first when possible)
There is a leak in the vent pipe system.	Inspect all vent pipe connections. Make sure they are sealed with RTV silicone that has a temperature rating on 500 degree F or higher. Also, seal joints with UL-181-AP foil tape. Also, make sure the square to round adapter piece on the combustion blower has been properly sealed with the same RTV.
The gasket on the combustion blower has gone bad.	Inspect both gaskets on the combustion blower to make sure they are in good shape.
Because it is a wood-burning device, your pellet heater may emit a faint wood-burning odor. If this increases beyond normal, or if you notice an unusual soot build-up on walls or furniture, check your exhaust system carefully for leaks. All joints should be properly sealed. Also clean your stove, following instructions in "MAINTENANCE". If problem persists, contact customer service.	

Convection Blower Shuts Off And Comes Back On	
Possible Causes	Possible Remedies: (Unplug stove first when possible)
The convection blower is overheating and tripping the internal temperature shutoff.	Clean any dust off of the windings and fan blades. If cleaning the blower does not help, the blower may be bad.
Circuit board malfunction.	Test the current going to the convection blower. If there is power being sent to the blower when it is shut off, then the control board is fine. If there is NOT power being sent to the blower when it shuts off during operation, then you have a bad control board.

Stove Will Not Feed Pellets, But Fuel Feed Light Comes On As Designed	
Possible Causes	Possible Remedies: (Unplug stove first when possible)
High limit switch has tripped or is defective.	Wait for the stove to cool for about 30 - 45 minutes. Locate the High Limit thermodisc and press the reset button on the back of it. If the heater will not restart, check the thermodisc to see if it's bad. To test if the thermodisc is bad, you can bypass it as described previously for the POF thermodisc.
Bad Auger Motor.	Remove the auger motor from the auger shaft and try to run the unit. If the motor will turn the shaft is jammed on something. If the motor will not turn, the motor is bad.
Auger Jam	Start by emptying the hopper. Then remove the auger motor by removing the auger pin. Remove the auger shaft inspection plate in the hopper so that you can see the auger shaft. Gently lift the auger shaft straight up so that the end of the auger shaft comes up out of the bottom auger bushing. Next, remove the two nuts that hold the top auger biscuit in. Then rotate the bottom end of the auger shaft up towards you until you can lift the shaft out of the stove. After you have removed the shaft, inspect it for bent flights, burrs, or broken welds. Remove any foreign material that might have caused the jam. Also, check the auger tube for signs of damage such as burrs, rough spots, or grooves cut into the metal that could have caused a jam.
Loose wire or connector.	Check all wires and connectors that connector to the auger motor, high limit switch, and the Molex connector.
Bad control board.	If the fuse is good, the wires and connectors check out good, and the high limit switch did not trip, test for power going to the auger motor. If there is not a full current going to the auger motor when the fuel feed light is on, you have a bad control board.

High Limit Switch Keeps Tripping	
Possible Causes	Possible Remedies: (Unplug stove first when possible)
The convection blower is overheating and tripping the internal temperature shutoff.	Clean any dust off of the windings and fan blades. If oiling the blower does not help, the blower may be bad.
The stove is being left on the highest setting for extended periods of time.	If operating the heater on the highest heat setting, the room temperature could increase enough and lead to potential overheating situations. If this happens, try operating at a lower heat setting.
Fuel other than wood pellets is being burned in the stove.	This pellet stove is designed and tested to use wood pellets. Check for signs of fuel other than wood pellets. No other types of fuel have been approved for this pellet stove. If there are signs of other types of fuel being used, stop using them immediately.
Power surge or brown out situation.	A power surge, spike, or voltage drop could cause the high limit switch to trip. Check to see if a surge protector is being used on the stove. If not, recommend one to the consumer.
High limit switch is malfunctioning.	If the other items check out okay, replace the high limit switch.

Glass “Soot’s” Up At A Very Fast Rate Flame Is Lazy, Dark, And Has Black Tips After Stove Has Been On For A While, The Burnpot Overfills	
Possible Causes	Possible Remedies: (Unplug stove first when possible)
Stove or vent pipe is dirty, which restricts airflow through the burnpot.	Follow all cleaning procedure in the maintenance section of the owner’s manual.
Vent pipe installed improperly.	Check to make sure the vent pipe has been installed according to the criteria in the owner’s manual.
Burnpot holes are blocked.	Remove the burnpot and thoroughly clean it.
Blockage in air intake pipe.	Visually inspect the air intake pipe that leads into the burnpot for foreign material.
Combustion blower is not spinning fast enough.	Test the RPM on the blower after the blades have been cleaned. The RPM should be approximately 3000 RPM.
Bad Pellets. (Applies to GLASS “SOOT’S” UP AT A VERY FAST RATE Only)	The brand of pellets or the batch of pellets that are being used may be of poor quality. If possible, try a different brand of pellets. You might also want to try a brand that is made from a different type of wood (softwood vs. hardwood). Different woods have different characteristics when being burned.

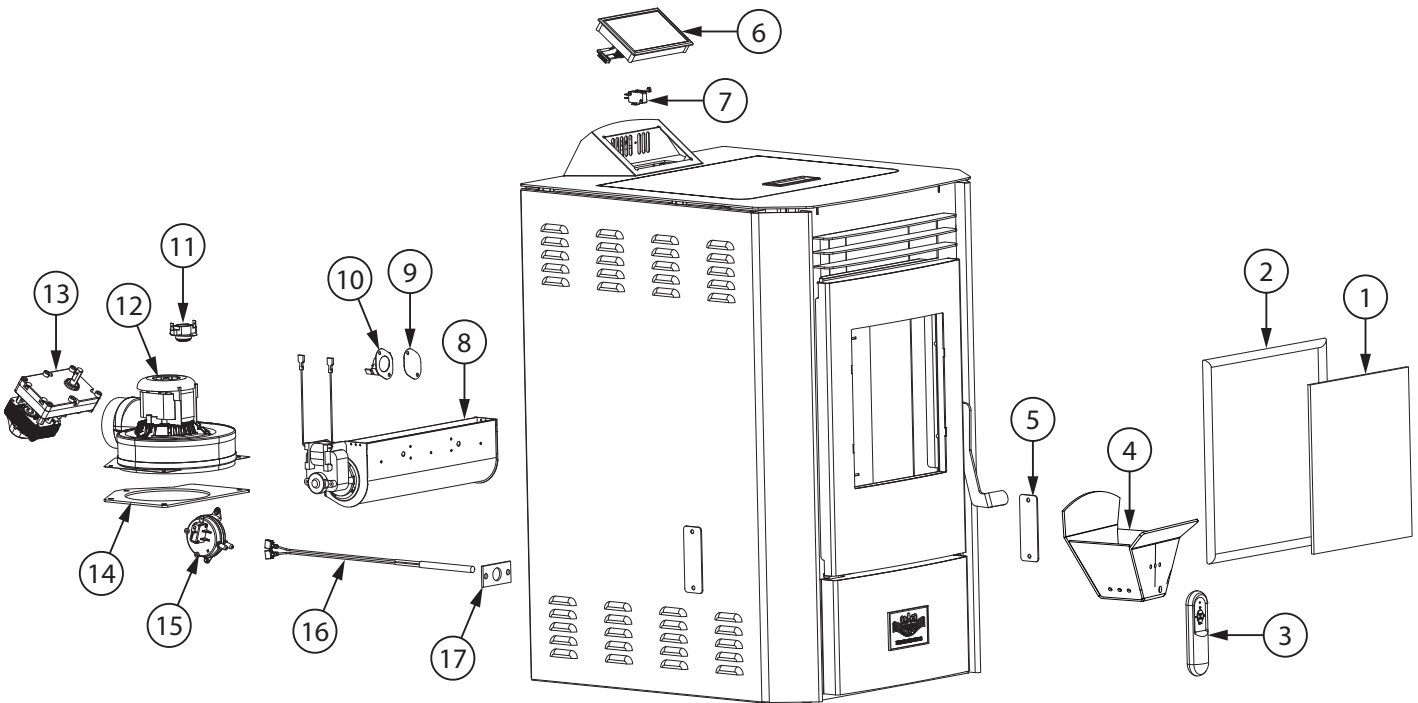

Key	Part #	Description	Qty
1	892667	Door Glass	1
2	88066	3/4" Round Rope Gasket	46"
3	80780	IR Remote	1
4	893629	Burnpot	1
5	892668	Ash Clean-Out Covers	2
6	892199	Housing, PCBA Controller	1
7	80491	Microswitch	1
8	80709	Room Blower	1
9	88347	T-Disc, Room Air Gasket	2
10	80601	T-Disc, Room Air	1
11	80599	T-Disc, Exhaust	1
12	80602	Exhaust Blower	1
13	80488	Drive Motor (1.5 RPM CCW)	1
14	88166	Gasket, Exhaust Blower	1
15	80549	Vacuum Switch	1
16	80869	Ceramic Ignitor	1
17	88118	Ignitor Flange Gasket	1

To order parts:

Call 1-800-750-2723 Ext 5051 or

Email to: parts@usstove.com

IN ORDER TO MAINTAIN WARRANTY, COMPONENTS MUST BE REPLACED USING ASHLEY PARTS PURCHASED THROUGH YOUR DEALER OR DIRECTLY FROM ASHLEY. USE OF THIRD PARTY COMPONENTS WILL VOID THE WARRANTY.

WIRING DIAGRAM

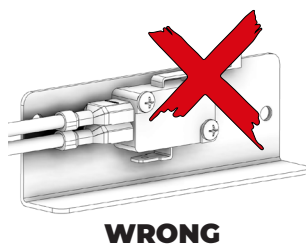
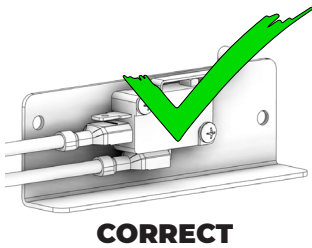
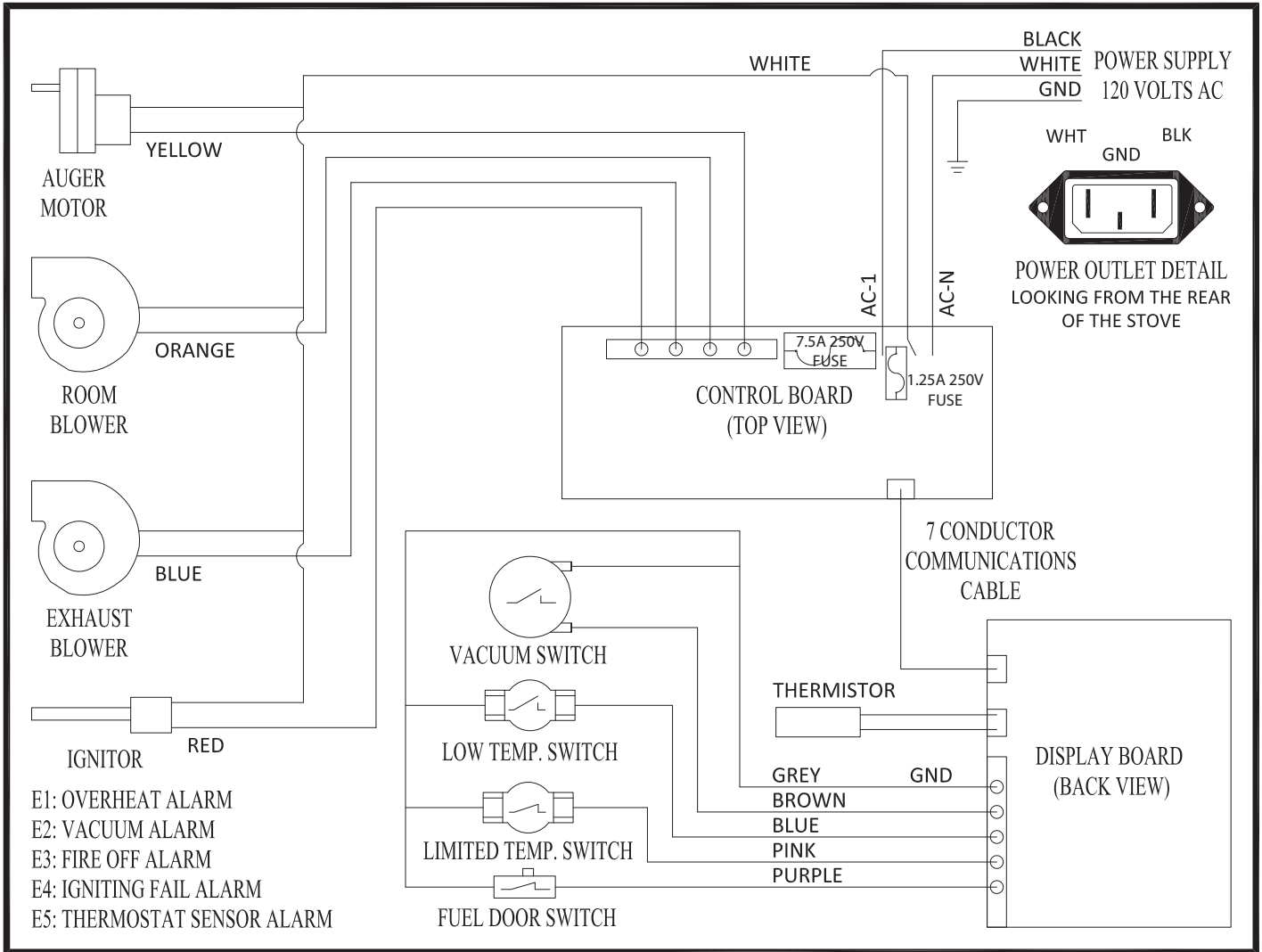

Ensure the wires are connected to the bottom two prongs of the hopper switch as shown.

SERVICE RECORD



It is recommended that your heating system is serviced regularly and that the appropriate Service Interval Record is completed.

SERVICE PROVIDER

Before completing the appropriate Service Record below, please ensure you have carried out the service as described in the manufacturer's instructions. Always use the manufacturer's specified spare part when replacement is necessary.

Service 01	Date: _____
Engineer Name: _____	
License No.: _____	
Company: _____	
Telephone No.: _____	
Stove Inspected: <input type="checkbox"/>	Chimney Swept: <input type="checkbox"/>
Items Replaced: _____	

Service 02	Date: _____
Engineer Name: _____	
License No.: _____	
Company: _____	
Telephone No.: _____	
Stove Inspected: <input type="checkbox"/>	Chimney Swept: <input type="checkbox"/>
Items Replaced: _____	

Service 03	Date: _____
Engineer Name: _____	
License No.: _____	
Company: _____	
Telephone No.: _____	
Stove Inspected: <input type="checkbox"/>	Chimney Swept: <input type="checkbox"/>
Items Replaced: _____	

Service 04	Date: _____
Engineer Name: _____	
License No.: _____	
Company: _____	
Telephone No.: _____	
Stove Inspected: <input type="checkbox"/>	Chimney Swept: <input type="checkbox"/>
Items Replaced: _____	

Service 05	Date: _____
Engineer Name: _____	
License No.: _____	
Company: _____	
Telephone No.: _____	
Stove Inspected: <input type="checkbox"/>	Chimney Swept: <input type="checkbox"/>
Items Replaced: _____	

Service 06	Date: _____
Engineer Name: _____	
License No.: _____	
Company: _____	
Telephone No.: _____	
Stove Inspected: <input type="checkbox"/>	Chimney Swept: <input type="checkbox"/>
Items Replaced: _____	

Service 07	Date: _____
Engineer Name: _____	
License No.: _____	
Company: _____	
Telephone No.: _____	
Stove Inspected: <input type="checkbox"/>	Chimney Swept: <input type="checkbox"/>
Items Replaced: _____	

Service 08	Date: _____
Engineer Name: _____	
License No.: _____	
Company: _____	
Telephone No.: _____	
Stove Inspected: <input type="checkbox"/>	Chimney Swept: <input type="checkbox"/>
Items Replaced: _____	

SCHEMA DE CÂBLAGE

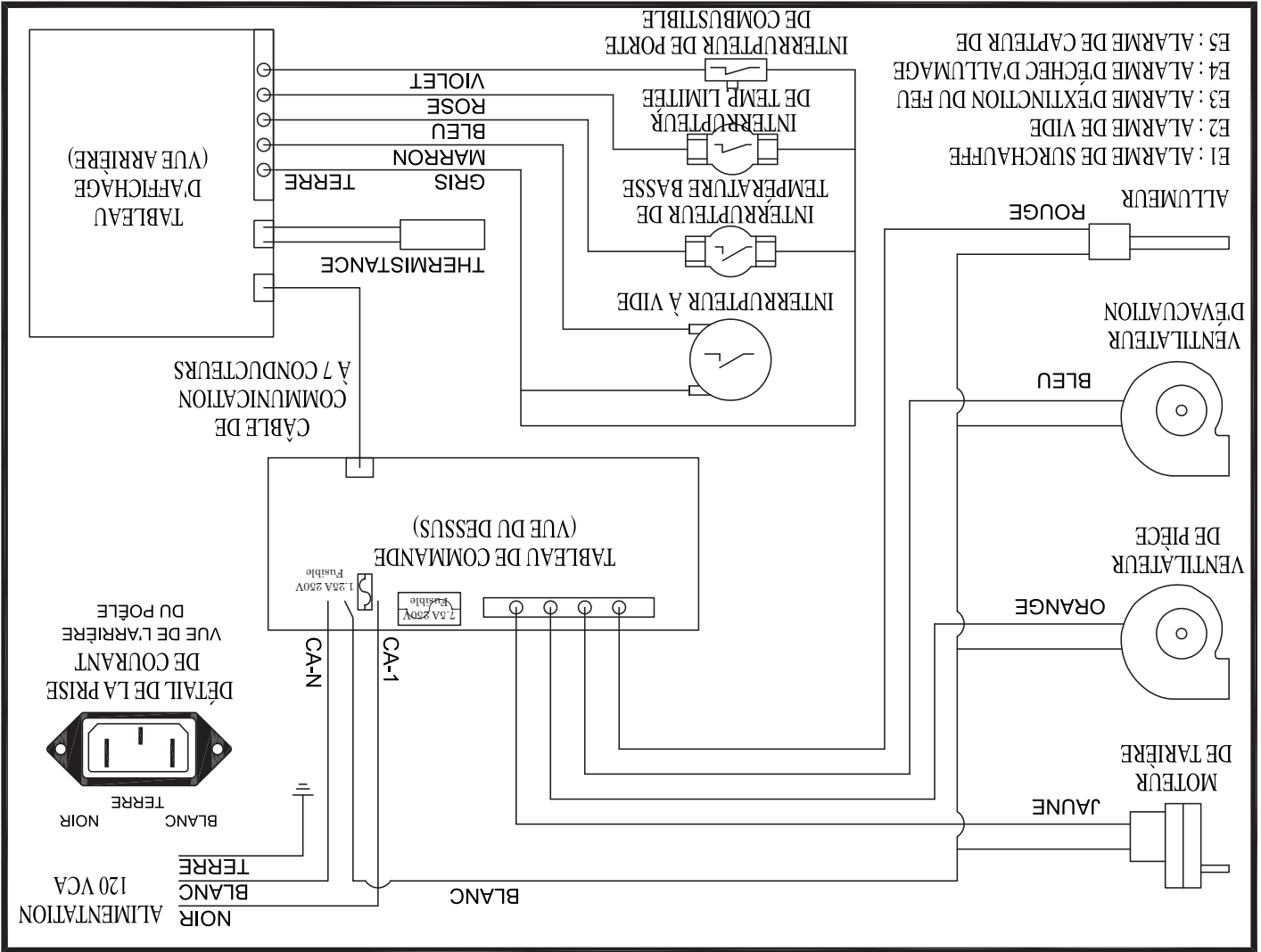

Assurez-vous que les fils sont connectés aux deux broches inférieures de l'interrupteur de la trémie, comme illustré.

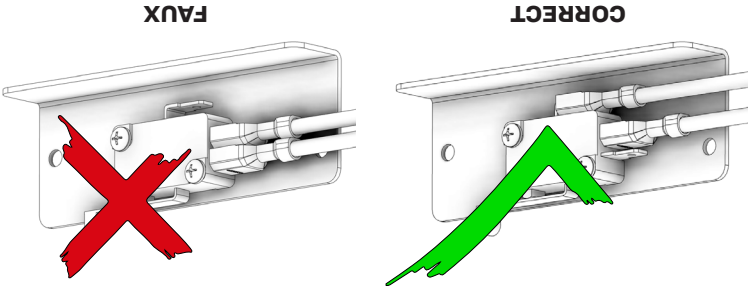

AFIN DE MAINTENIR LA GARANTIE, LES COMPOSANTS DOIVENT ÊTRE REMPLACÉS PAR DES PIÈCES D'ORIGINE DU FABRICANT ACHETÉS AUPRÈS DE VOTRE REVENDUEUR OU DIRECTEMENT AUPRÈS DU FABRICANT DE L'APPAREIL. L'UTILISATION DE COMPOSANTS TIERS ANNULERA LA GARANTIE.

Pour commander des pièces:

Appellez le 1-800-750-2723 Ext 5051 ou

Envoyez un courriel à: parts@usstove.com

Clé	Partie	La description	Qté
1	892667	Verre de porte	1
2	88066	Joint de corde ronde de 3/4 po 46"	1
3	80780	Télécommande IR	1
4	893629	Pot de feu	1
5	892668	Couvercles de nettoyage des cendres	2
6	892199	Boîtier, contrôleur PCBA	1
7	80491	Commutateur de couvercle	1
8	80709	Souffleur de pièce	1
9	88347	T-Disc, joint d'air ambiant	1
10	80601	T-Disc, air ambiant	1
11	80599	T-Disc, échappement	1
12	80602	Souffleur d'échappement	1
13	80529	Moteur de tarrière	1
14	88166	Joint, ventilateur d'échappement	1
15	80549	Interrupteur à vide	1
16	80869	Allumuse	
17	88118	Joint de bride d'allumage	1

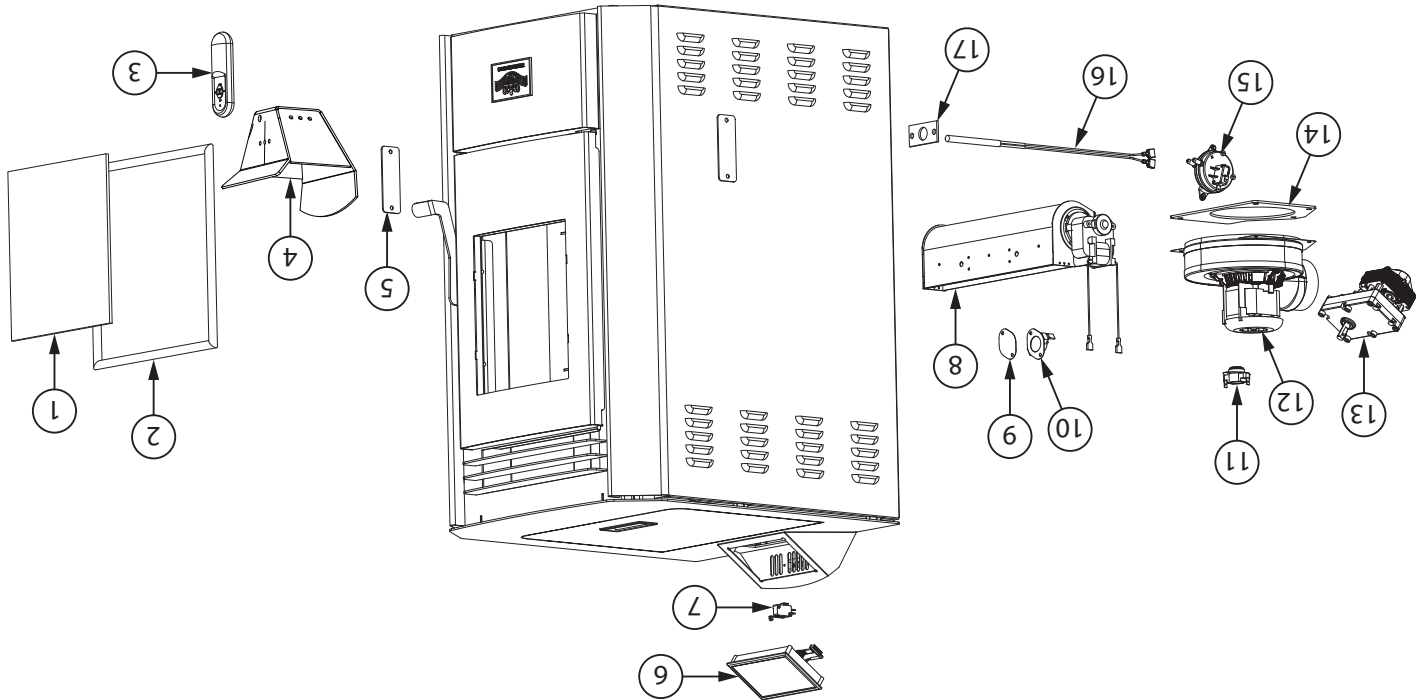

L'interrupteur de surchauffe se déclenche tout le temps	
Causes possibles	Solutions possibles: (Débranchez le poêle avant toute chose quand c'est possible.)
Le ventilateur de convection surchauffe et déclenche l'arrêt de température interne.	Enlevez la poussière des bobinages et pales de ventilateur. Si le graissage du ventilateur ne suffit pas, il se peut que le ventilateur soit défectueux.
Le poêle est resté sur le réglage le plus élevé pendant de longues périodes.	En cas d'utilisation du poêle sur le réglage de chauffage le plus élevé, il se peut que la température de la pièce s'élève au point de créer une situation de surchauffe potentielle. Dans ce cas, essayez d'utiliser un réglage de chauffage inférieur.
Un autre combustible que les granulés de bois est brûlé dans le poêle.	Ce poêle à granulés a été conçu et testé pour brûler des granulés de bois. Recherchez la présence de combustibles autre que des granulés de bois. Aucun autre type de combustible n'a été approuvé pour ce poêle à granulés. En présence de signes d'utilisation d'autres types de combustible, cessez immédiatement de les utiliser.
Sur tension ou baisse de tension.	Une surtension, un pic ou une chute de tension peut provoquer le déclenchement du l'interrupteur de surchauffe. Vérifiez si une protection contre les surtensions est installée sur le poêle. Sinon, il est conseillé d'en installer une.
L'interrupteur de surchauffe fonctionne mal.	Si tous les autres éléments paraissent corrects, remplacez l'interrupteur de surchauffe.

LA VITRE NOIRCIT TRÈS RAPIDEMENT LA FLAMME EST MOLLE, FONCÉE ET SES POINTES SONT NOIRES APRÈS UN CERTAIN TEMPS D'UTILISATION DU POÊLE, LE POT DE COMBUSTION DÉBORDE	
Causes possibles	Solutions possibles: (Débranchez le poêle avant toute chose quand c'est possible.)
Le poêle ou le conduit d'évacuation est sale, ce qui limite la circulation d'air dans le pot de combustion.	Suivez toutes les procédures de nettoyage de la section d'entretien du Guide d'utilisation.
Le conduit d'évacuation est mal installé.	Assurez-vous que le conduit d'évacuation ait été installé conformément aux critères énoncés dans le Guide d'utilisation.
Le registre de tirage est trop fermé pour un réglage de chauffage élevé.	Tirez le bouton du registre de tirage plus loin vers le côté du poêle et essayez de rallumer l'appareil.
Les orifices du pot de combustion sont bouchés.	Retirez le pot de combustion et nettoyez-le à fond.
Amortisseur Air est cassé.	Inspecter visuellement l'amortisseur. Assurez-vous que la plaque d'amortissement est fixée à la tige d'amortisseur. Lorsque la tige de l'amortisseur est déplacée la plaque doit se déplacer avec elle.
Blocage du conduit d'admission d'air.	Inspecter visuellement le conduit d'admission d'air qui entre dans le pot de combustion en recherchant des corps étrangers.
Le ventilateur de combustion ne tourne pas assez vite.	Testez la vitesse de rotation du ventilateur après avoir nettoyé les pales. La vitesse de rotation doit être d'environ 3000 t/min.
Granulés de mauvaise qualité. (Ne s'applique qu'au problème « LA VITRE NOIRCIT TRÈS RAPIDEMENT ».)	La marque ou le lot de granulés utilisés est peut-être de mauvaise qualité. Si possible, essayez une autre marque de granulés. Essayez aussi une marque composée d'un autre type de bois (résineux plutôt que feuillus). Des bois différents présentent des caractéristiques différentes qui affectent la combustion.

LE VENTILATEUR DE CONVECTION S'ARRÊTE PUIS REDÉMARRE	
Causes possibles	Solutions possibles: (Débranchez le poêle avant toute chose quand c'est possible.)
Le ventilateur de convection surchauffe et déclenche l'arrêt de température interne.	Enlevez la poussière des bobinages et pales de ventilateur. Si le nettoyage du ventilateur ne suffit pas, il se peut que le ventilateur soit défectueux.
Dysfonctionnement de la carte de circuit imprimé.	Testez la tension arrivant au ventilateur de convection. Si le courant arrive au ventilateur quand il est arrêté, le tableau de commande fonctionne normalement. Si aucun courant n'arrive au ventilateur quand il est arrêté pendant le fonctionnement du poêle, le tableau de commande est défectueux.

LE POËLE N'EST PAS ALIMENTÉ EN GRANULÉS, MAIS LE TÉMOIN D'ALIMENTATION EN COMBUSTIBLE S'ALLUME COMME PRÉVU

Causes possibles	Solutions possibles: (Débranchez le poêle avant toute chose quand c'est possible.)
L'interrupteur de surchauffe s'est déclenché ou est défectueux.	Attendez que le poêle refroidisse pendant environ 30 à 45 minutes. Localisez le thermostat de surchauffe et appuyez sur le bouton de réinitialisation situé à l'arrière de celui-ci. Si le poêle ne redémarre pas, vérifiez que le thermostat ne soit pas défectueux. Pour tester si le thermostat est défectueux, vous pouvez le contourner comme décrit précédemment pour le thermostatique POF.
Moteur de tarière défectueux.	Retirez le moteur de l'arbre de la tarière et essayez de le faire fonctionner. Si le moteur tourne, c'est l'arbre qui est coincé sur quelque chose. Si le moteur ne tourne pas, il est défectueux.
Tarière bloquée.	Commencez par vider la trémie. Puis retirez le moteur de la tarière en retirant la goupille de la tarière. Retirez la plaque d'inspection de l'arbre de la tarière dans la trémie pour pouvoir examiner l'arbre de la tarière. Soulevez légèrement l'arbre de la tarière de sorte que l'extrémité de l'arbre sorte du manchon inférieur de la tarière. Retirez ensuite les deux écrous qui tiennent la pastille supérieure de la tarière. Puis faites pivoter l'extrémité inférieure de l'arbre de la tarière vers vous, jusqu'à ce que vous puissiez soulever l'arbre et le sortir du poêle. Après avoir sorti l'arbre, recherchez des pales déformées, des bavures ou des soudures cassées. Retirez tout corps étranger susceptible d'avoir provoqué le blocage. Vérifiez également le tube de la tarière, en recherchant des signes de dommage, tels que des bavures, des zones rugueuses, ou des rainures creusées dans le métal qui pourraient être à l'origine du blocage.
Fil débranché ou connecteur desserré.	Vérifiez tous les fils et connecteurs branchés sur le moteur de tarière, l'interrupteur de surchauffe et le connecteur Molex.
Tableau de commande défectueux.	Si le fusible est bon, les fils et connecteurs bien raccordés, et que l'interrupteur de surchauffe ne s'est pas déclenché, testez la tension qui arrive au moteur de tarière. En l'absence de tension nominale arrivant au moteur de tarière lorsque le témoin d'alimentation en combustible est allumé, c'est le tableau de commande qui est défectueux.

LE POÊLE EST BIEN ALIMENTÉ EN GRANULÉS, MAIS NE S'ALLUME PAS

Causes possibles	Solutions possibles: (Débranchez le poêle avant toute chose quand c'est possible.)
Le registre de tirage est trop ouvert pour l'allumage.	Poussez le registre de tirage plus près du côté du poêle pour le démarrage. Dans certaines situations, il peut être nécessaire de fermer complètement le registre pour permettre l'allumage. Après l'apparition d'une flamme, le registre peut être réglé en fonction du réglage d'alimentation souhaité.
Le tube d'allumeur ou l'entrée d'air du tube d'allumeur est obstrué.	Localisez le bûcher de l'allumeur à l'arrière du pare-feu. L'orifice d'entrée d'air est un petit trou situé sur le côté, en bas du bûcher. Vérifiez qu'il soit dégagé. Regardez aussi depuis l'avant du poêle pour vérifier l'absence de tout débris autour de l'élément d'allumage à l'intérieur du bûcher de l'allumeur.
Le pot de combustion n'est pas poussé à fond vers l'arrière du foyer.	Vérifiez que le collet de prise d'air du pot de combustion touche la paroi arrière du foyer.
Élément allumeur défectueux.	Envoyez directement le courant à l'allumeur. Observez l'extrémité de l'allumeur, depuis l'avant du poêle. Au bout de 2 minutes, cette extrémité doit rougeoier. Sinon, c'est que l'élément est défectueux.
L'allumeur.	Vérifiez la tension qui arrive à l'allumeur lors du démarrage. Ce doit être la tension nominale. Si la tension est inférieure à la valeur nominale, vérifiez le câblage. Si le câblage est bon, c'est le tableau qui est défectueux.

UNE ODEUR DE FUMÉE EST REFOULÉE DANS LA PIÈCE	
Causes possibles	Solutions possibles: (Débranchez le poêle avant toute chose quand c'est possible.)
Il y a une fuite dans le système de conduit d'évacuation.	Inspectez tous les raccords de tuyaux d'évacuation. Assurez-vous qu'ils soient tous scellés avec du silicone RTV supportant une température de 500 °F (260 °C) ou plus. En outre, scellez les joints avec du ruban métallique UL-181-AP. Vérifiez également que la pièce d'adaptation carré/cercle du ventilateur de combustion ait été correctement scellée avec le même silicone RTV.
Le joint d'étanchéité du ventilateur de combustion est défectueux.	Inspectez les deux joints du ventilateur de combustion qui doivent être en bon état.
S'agissant d'un appareil qui brûle du bois, ce poêle à granulés peut émettre une faible odeur de feu de bois. Si cette odeur devient anormale, ou si vous remarquez qu'un peu de suie s'accumule sur les murs ou les meubles, vérifiez soigneusement le système d'évacuation des fumées en recherchant des fuites. Tous les joints doivent être correctement scellés. Nettoyez également le poêle en suivant les instructions de la section « Entretien ». Si le problème persiste, prenez contact avec votre revendeur.	

<p>L'écran affiche « E4 » clignotant</p>	<p>Causes possibles</p>
<p>Suivez toutes les procédures de nettoyage de la section d'entretien du Guide d'utilisation.</p>	<p>L'entrée d'air, le pot de combustion, les chambres de combustion internes, les ventilateurs de combustion ou le conduit d'évacuation sont bouchés par des cendres ou des corps étrangers.</p>
<p>Vérifiez si les fils du thermostatique POF sont correctement branchés.</p>	<p>Le thermostatique de détection de feu (POF) a été débranché.</p>
<p>Contournez temporairement le thermostatique POF en débranchant les deux fils et en les raccordant avec un petit morceau de fil. Puis rebranchez le poêle. Si le poêle s'allume et fonctionne, vous devez remplacer le thermostatique POF. Cette manœuvre est réservée aux tests. NE LAISSEZ PAS LE THERMISTIQUE HORS CIRCUIT. Si le thermostatique POF restait hors circuit, les ventilateurs ne s'arrêteraient jamais et si le feu s'éteignait, la tarrière continuerait à envoyer les granulés jusqu'à ce que la trémie soit vide.</p>	<p>Le thermostatique de détection de feu (POF) a mal fonctionné.</p>
<p>Remplissez la trémie.</p>	<p>La trémie est vide de granulés.</p>
<p>Lors de l'utilisation de l'appareil, vérifiez que le couvercle de la trémie soit fermé pour permettre à l'interrupteur de sécurité de la trémie de s'activer. Vérifiez le branchement des fils qui partent de l'interrupteur de sécurité de la trémie jusqu'au tableau de commande et au moteur de la tarrière. Utilisez un testeur de continuité pour tester l'interrupteur de sécurité de la trémie; remplacez-le si nécessaire.</p>	<p>L'interrupteur de sécurité de la trémie est affecté d'une défaillance ou la trémie est ouverte.</p>
<p>Commencez par vider la trémie. Puis retirez le moteur de la tarrière en retirant la goupille de la tarrière. Retirez la plaque d'inspection de l'arbre de la tarrière dans la trémie pour pouvoir examiner l'arbre de la tarrière. Soulevez légèrement l'arbre de la tarrière de sorte que l'extrémité de l'arbre sorte du manchon inférieur de la tarrière. Retirez ensuite les deux écrous qui tiennent la pastille supérieure de la tarrière. Puis faites pivoter l'extrémité inférieure de l'arbre de la tarrière vers vous, jusqu'à ce que vous puissiez soulever l'arbre et le sortir du poêle. Après avoir sorti l'arbre, recherchez des pales déformées, des bavures ou des soudures cassées. Retirez tout corps étranger susceptible d'avoir provoqué le blocage. Vérifiez également le tube de la tarrière, en recherchant des signes de dommage, tels que des bavures, des zones rugueuses, ou des rainures creusées dans le métal qui pourraient être à l'origine du blocage.</p>	<p>L'arbre de la tarrière est coincé.</p>
<p>Retirez le moteur de l'arbre de la tarrière et essayez de le faire fonctionner. Si le moteur tourne, c'est l'arbre qui est coincé sur quelque chose. Si le moteur ne tourne pas, il est défectueux.</p>	<p>Le moteur de la tarrière est affecté d'une défaillance.</p>

L'écran affiche « E3 » clignotant	
Causes possibles	Solutions possibles: (Débranchez le poêle avant toute chose quand c'est possible.)
La trémie est vide de granulés.	Remplissez la trémie.
Le registre de réglage d'air est trop ouvert pour un réglage de chauffage trop bas.	Si le réglage de chauffage est réduit, vous devrez peut-être fermer complètement le registre.
Les orifices du pot de combustion sont bouchés.	Retirez le pot de combustion et nettoyez-le à fond.
L'entrée d'air, les chambres intérieures, ou le système d'évacuation sont partiellement obstrués.	Suivez toutes les procédures de nettoyage de la section d'entretien du Guide d'utilisation
L'interrupteur de sécurité de la trémie est affecté d'une défaillance ou la trémie est ouverte.	Lors de l'utilisation de l'appareil, vérifiez que le couvercle de la trémie soit fermé pour permettre à l'interrupteur de sécurité de la trémie de s'activer. Vérifiez les connexions des fils qui partent de l'interrupteur de sécurité de la trémie jusqu'au tableau de commande et au moteur de la trémie. Utilisez un testeur de continuité pour tester l'interrupteur de sécurité de la trémie; remplacez-le si nécessaire.
L'arbre de la trémie est coincé.	Commencez par vider la trémie. Retirez ensuite le moteur de la trémie en retirant la goupille de la trémie, puis retirez les deux boulons qui fixent le support de trémie au tube de trémie. Vous pouvez maintenant retirer le support du tube de trémie. Retirez les deux boulons du côté du tube de trémie pour déposer le roulement inférieur de la trémie. Tirez sur la trémie pour la sortir du tube afin de lever le blocage.
Le moteur de la trémie est affecté d'une défaillance.	Retirez le moteur de l'arbre de la trémie et essayez de le faire fonctionner. Si le moteur tourne, c'est l'arbre qui est coincé sur quelque chose. Si le moteur ne tourne pas, il est défectueux.
Le thermostatique de détection de feu (POF) a mal fonctionné.	Contournez temporairement le thermostatique POF en débranchant les deux fils et en les raccordant avec un petit morceau de fil. Puis rebranchez le poêle. Si le poêle s'allume et fonctionne, vous devez remplacer le thermostatique POF. Cette manœuvre est réservée aux tests. NE LAISSEZ PAS LE THERMODISQUE HORS CIRCUIT. Si le thermostatique POF restait hors circuit, les ventilateurs ne s'arrêteraient jamais et si le feu s'éteignait, la trémie continuerait à envoyer les granulés jusqu'à ce que la trémie soit vide.
La table de commande n'envoie pas le courant au thermostatique POF ou aux autres composants du système de trémie.	Une tension approximative de 5 V doit arriver au Thermostatique POF après 10 minutes de fonctionnement du poêle.

L'écran affiche « E2 » clignotant	
Causes possibles	Solutions possibles: (Débranchez le poêle avant toute chose quand c'est possible.)
Le tuyau souple de l'interrupteur de débit d'air ou les tuyaux de fixation au poêle pour le tuyau souple sont bouchés.	Débranchez le tuyau souple d'air de l'interrupteur de débit d'air et soufflez dans le tuyau. Si l'air circule librement, le tuyau souple et le tube sont ouverts. Si l'air ne circule pas dans le tuyau souple, utilisez un cintre à vêtements métallique pour le déboucher.
L'entrée d'air, le pot de combustion, les chambres de combustion internes, les ventilateurs de combustion ou le conduit d'évacuation sont bouchés par des cendres ou des corps étrangers.	Suivez toutes les procédures de nettoyage de la section d'entretien du Guide d'utilisation.
Le foyer n'est pas correctement scellé.	Vérifiez que la porte est fermée et que le joint est en bon état.
Le conduit d'évacuation est mal installé.	Vérifiez que l'installation du conduit d'évacuation satisfait aux critères du Guide d'utilisation.
Les connexions du fil de l'interrupteur de débit d'air sont défectueuses.	Vérifiez les connecteurs qui relient les fils gris à l'interrupteur de débit d'air.
Panne du ventilateur de combustion.	Lorsque le poêle est en marche, vérifiez si le ventilateur de combustion est en fonctionnement. Sinon, vérifiez l'alimentation électrique du ventilateur de combustion. Ce doit être la tension nominale. Si l'alimentation électrique est bonne, c'est le ventilateur qui est défectueux. Si l'alimentation est absente, reportez-vous au point No. 8.
Le tableau de commande n'envoie pas le courant au ventilateur de combustion.	Si l'alimentation électrique n'arrive pas au ventilateur de combustion, vérifiez toutes les connexions des fils électriques. Si tous les fils sont bien connectés, c'est le tableau de commande qui est défectueux.
Le tableau de commande n'envoie pas le courant à l'interrupteur de débit d'air.	Après 30 secondes de fonctionnement du poêle, la tension d'alimentation de l'interrupteur de débit d'air doit atteindre environ 5 V.
Panne de l'interrupteur d'air.	Pour vérifier l'interrupteur de débit d'air, débranchez le tuyau souple d'air du corps du poêle. L'autre extrémité restant branchée sur l'interrupteur d'air, aspirez très doucement depuis l'extrémité libre du tuyau (vous pouvez débrancher entièrement le tuyau souple du poêle et de l'interrupteur d'air pour vérifier qu'il ne soit pas bouché). Si vous entendez un clic, c'est que l'interrupteur de débit d'air fonctionne. ATTENTION, UNE DÉPRESSION TROP IMPORTANTE PEUT ENDOMMAGER L'INTERRUPTEUR DE DÉBIT D'AIR.

Lorsque le poêle ne fonctionne pas comme d'ordinaire, la première réaction est de demander à l'aide. Ce guide peut vous faire gagner du temps et économiser de l'argent en vous permettant de résoudre les problèmes simples par vous-même. Les problèmes rencontrés sont souvent le résultat de cinq facteurs seulement: 1) mauvais combustible; 2) mauvaise utilisation ou mauvais entretien; 3) mauvaise installation; 4) défaillance d'un composant; 5) défaut de fabrication. Vous pouvez en général résoudre les problèmes liés aux causes 1 et 2. Votre concessionnaire peut quant à lui régler les problèmes liés aux causes 3, 4 et 5. Reportez-vous aux schémas de la page 25 pour aider à localiser des pièces indiquées.

- Débranchez le cordon d'alimentation avant toute opération d'entretien ! REMARQUE: Le fait de placer l'interrupteur ON/OFF en position « OFF » ne coupe pas entièrement l'alimentation des composants électriques du poêle.

- Ne tentez jamais de réparer ou de remplacer une pièce du poêle sauf indication contraire dans les directives de ce guide. Tous les autres travaux doivent être effectués par un technicien qualifié.

L'écran affiche « E1 » clignotant

Causes possibles	Solutions possibles: (Débranchez le poêle avant toute chose quand c'est possible.)
------------------	--

Le poêle consomme trop de carburant	Ajustez la glissière du régulateur de carburant (Voir la section «Comment régler le régulateur de carburant» de ce manuel). Fermez la glissière environ 1/4" après que votre poêle se soit refroidi. Redémarrez votre poêle. Si votre écran affiche à nouveau E1, fermez la glissière de 1/4" et recommencez.
-------------------------------------	---

Le ventilateur de convection surchauffe et déclenche l'arrêt de température interne.	Enlevez la poussière des bobinages et pales de ventilateur. Si le graissage du ventilateur ne suffit pas, il se peut que le ventilateur soit défectueux.
--	--

Le poêle est demeuré sur le réglage le plus élevé pendant de longues périodes.	En cas d'utilisation du poêle sur le réglage de chauffage le plus élevé, il se peut que la température de la pièce s'élève au point de créer une situation de surchauffe potentielle. Dans ce cas, essayez d'utiliser un réglage de chauffage inférieur.
--	--

Un autre combustible que les granulés de bois est brûlé dans le poêle.	Ce poêle à granulés a été conçu et testé pour brûler des granulés de bois. Recherchez la présence de combustibles autre que des granulés de bois. Aucun autre type de combustible n'a été approuvé pour ce poêle à granulés. En présence de signes d'utilisation d'autres types de combustible, cessez immédiatement de les utiliser.
--	---

Sur tension ou baisse de tension.	Une surtension, un pic ou une chute de tension peut provoquer le déclenchement du l'interrupteur de surchauffe. Vérifiez si une protection contre les surtensions est installée sur le poêle. Sinon, il est conseillé d'en installer une.
-----------------------------------	---

L'interrupteur de surchauffe fonctionne mal.	Si tous les autres éléments paraissent corrects, remplacez l'interrupteur de surchauffe.
--	--

ATTENTION: CET APPAREIL DE CHAUFFAGE AU BOIS A BESOIN D'INSPECTION PÉRIODIQUE ET LA RÉPARATION POUR UN FONCTIONNEMENT CORRECT. IL EST CONTRE LES RÉGLEMENTS FÉDÉRAUX POUR FAIRE FONCTIONNER CE POÊLE À BOIS D'UNE MANIÈRE INCOMPATIBLE AVEC LES INSTRUCTIONS DE CE MANUEL.

Informations sur le modèle	
Numéro de modèle	
Numéro de série	

Les informations contenues dans ce manuel du propriétaire sont spécifiques à votre appareil. Lors de la commande de pièces de rechange, les informations contenues dans ce manuel vous aideront à vous assurer que les bons articles sont commandés. Avant de contacter le service client, notez le numéro de modèle et le numéro de série de cet appareil. Cette information se trouve sur l'étiquette de certification apposée à l'arrière de l'appareil. D'autres informations qui pourraient être nécessaires sont le numéro de pièce et la description de l'article en question. Les références et les descriptions se trouvent dans la section «Pièces de réparation» de ce manuel. Une fois ces informations recueillies, vous pouvez contacter le service client par téléphone au 1-800-750-2723, poste 5051 ou par e-mail à parts@usstove.com.

POUR L'ASSISTANCE SUR LES PIÈCES, APPELEZ LE 800-750-2723, POSTE 5051 OU PAR COURRIEL: PARTS@USSTOVE.COM

COMMANDE DE PIÈCES DE RECHANGE

Tous les mois ou selon les besoins	Toutes les semaines	Tous les jours	Pot de combustion	Agité	Vidé
			Chambre de combustion		Brossée
			Cendres		Vérifiées
			Chambres intérieures		Aspirées
			Pales du ventilateur de combustion		Aspirées / Brossées
			Turbine du ventilateur de convection		Aspirée / Brossée
			Système d'évacuation		Nettoyé
			Joints		Inspectés
			Vitre	Essuyée	Nettoyée
			Trémie (fin de saison)		Vidée et aspirée

Suivez le calendrier ci-dessous dans des conditions d'utilisation moyennes. Les joints autour de la porte et de la vitre doivent être inspectés et réparés ou remplacés si nécessaire.

CALENDRIER D'ENTRETIEN

modernes réchauffeurs réduisent considérablement la quantité de CO émise par la cheminée, l'exposition aux gaz dans des zones fermées ou confinées peut être dangereuse. Assurez-vous que vous les joints du poêle et les joints de cheminée sont en bon état de fonctionnement et d'étanchéité correctement pour assurer une exposition involontaire. Il est recommandé d'utiliser les deux écrans de fumée et de CO dans les zones ayant le potentiel de générer CO.

VERIFICATION ET NETTOYAGE DE LA TRÉMIE

Vérifiez périodiquement la trémie pour déterminer si de la scire (des fines) s'est accumulée dans le système d'alimentation ou si des granulés sont restés collés à la surface de la trémie. Nettoyez-les si nécessaire. Joints de porte et de vitre inspectez périodiquement les joints de la porte principale et de la vitre. Il peut s'avérer nécessaire de retirer la porte pour faire remplacer les joints usés, déchirés ou compactés par votre revendeur agréé.

JOINTS DE PORTE ET DE VITRE

Inspecter régulièrement les principales portes et fenêtres en verre joints. La porte principale peut avoir besoin d'être enlevé pour avoir des joints effilochés, brisés ou compactés remplacés par votre revendeur agréé. La porte de cet appareil utilise un joint 5/8 po corde de diamètre.

MOTEURS DES VENTILATEURS

Nettoyez tous les ans les orifices d'aération des moteurs des ventilateurs d'évacuation et de distribution. Retirez le ventilateur d'évacuation du conduit d'évacuation et nettoyez ses pales dans le cadre des opérations de mise en marche en automne.

PEINTURE DE SURFACE

Les surfaces peintes peuvent être essuyées avec un chiffon humide. Si des rayures apparaissent, ou si vous souhaitez rénover la peinture, adressez-vous au revendeur agréé qui vous fournira un bidon de peinture à haute température adaptée.

VERRE

Nous vous recommandons d'utiliser un nettoyeur pour vitres de haute qualité. Si une accumulation de créosote ou de carbone s'accumule, vous pouvez utiliser de la laine d'acier et de l'eau

ARRÊT AU PRINTemps

Après la dernière flambée du printemps, retirez tous les granulés restants de la trémie et du système d'alimentation à tarière. Enlevez tout d'abord les granulés avec une pelle, puis faites fonctionner la tarière jusqu'à ce que la trémie soit vide et que les granulés cessent de couler (il suffit pour cela d'appuyer sur l'interrupteur ON en gardant la porte d'observation ouverte). Passez l'aspirateur dans la trémie. Nettoyez soigneusement le pot de combustion et la chambre de combustion. Si le poêle est dans un endroit humide, il peut être souhaitable de pulvériser du silicone en aérosol à l'intérieur de la trémie nettoyée. Le système d'évacuation doit être soigneusement nettoyé.

MISE EN MARCHÉ À L'AUTOMNE

Avant de démarrer le premier feu de la saison de chauffage, vérifiez que la zone à l'extérieur des systèmes d'évacuation et d'admission d'air ne soit pas obstruée. Nettoyez et retirez les cendres volantes du système d'évacuation. Nettoyez tous les filtres du système d'évacuation et du tuyau d'entrée d'air extérieur. Activez toutes les commandes et vérifiez qu'elles fonctionnent correctement. C'est aussi le bon moment pour nettoyer à fond la totalité du poêle.

1. Retirez les quatre vis et les retenues en verre.
2. Tout en portant des gants en cuir (ou tout autre gant adapté à la manipulation du verre cassé), retirez soigneusement les morceaux de verre en vrac du cadre de la porte. Éliminer correctement tout le verre cassé. Seul le verre céramique à haute température de la taille et de l'épaisseur appropriées peut être utilisé. NE PAS substituer les matériaux alternatifs pour le verre. Contactez votre revendeur agréé pour obtenir ce verre.
3. Réinstallez le nouveau verre en remontant les fixations et les vis, veillez à ne pas trop serrer les vis car cela pourrait endommager le verre.

procédures de retrait:
Le verre de remplacement peut être acheté auprès de votre revendeur américain Stove. Si le verre est brisé, suivez ces procédures de retrait:
N'essayez pas de faire fonctionner l'appareil avec du verre brisé. N'effectuez PAS le nettoyage lorsque la vitre est CHAUDE. Pour nettoyer le verre. N'UTILISEZ PAS de nettoyeurs abrasifs.

NE JAMAIS UTILISER CE PRODUIT SANS SURVEILLANCE

CENDRES VOLANTES

Elles s'accumulent dans la portion horizontale du conduit d'évacuation. Bien qu'elles ne soient pas combustibles, elles peuvent gêner le flux normal d'évacuation. Elles doivent donc être périodiquement éliminées.

ENLÈVEMENT ET ÉLIMINATION DES CENDRES

AVERTISSEMENT:
LAISSEZ LE POÈLE REFROIDIR AVANT D'EFFECTUER TOUT ENTRETIEN OU NETTOYAGE. LES CENDRES DOIVENT ÊTRE ÉVACUÉES DANS UN RÉCIPIENT MÉTALLIQUE DOTÉ D'UN COUVERCLE HERMÉTIQUE. LE RÉCIPIENT À CENDRES FERMÉ DOIT ÊTRE DÉPOSÉ SUR UNE SURFACE NON COMBUSTIBLE OU SUR LE SOL, BIEN À L'ÉCART DE TOUTE MATIÈRE COMBUSTIBLE, AVANT L'ÉLIMINATION DÉFINITIVE.

FORMATION, INSPECTION ET ÉLIMINATION DE LA CRÉOSOTE

AVERTISSEMENT:

- LE DÉFAUT DE NETTOYAGE ET D'ENTRETIEN DE CET APPAREIL COMME INDiqué PEUT ENTRAÎNER UNE BAISSÉ DES PERFORMANCES ET UN RISQUE POUR LA SÉCURITÉ.
- DÉBRANCHEZ LE CORDON ÉLECTRIQUE DU POÈLE AVANT DE RETIRER LE PANNEAU ARRIÈRE OU D'OUVRIr LE SYSTÈME D'ÉVACUATION POUR TOUTE TÂCHE D'INSPECTION, DE NETTOYAGE OU D'ENTRETIEN.
- NE PROCÉDEZ JAMAIS À L'INSPECTION, AU NETTOYAGE OU À L'ENTRETIEN SUR UN POÈLE CHAUD.
- N'UTILISEZ PAS LE POÈLE SI LA VITRE EST CASSÉE, IL POURRAIT EN RÉSULTER UNE FUIrE DE GAZ DE COMBUSTION.

MISE EN GARDE:
LE SYSTÈME D'ÉCHAPPEMENT DOIT ÊTRE VÉRIFIÉ MENSUEL PENDANT LA SAISON DE BRÛLURE POUR TOUT ACCUMULATION DE SUIE OU DE CRÉOSOTE.

Lorsque le bois brûle lentement, il produit du goudron et d'autres vapeurs organiques qui se combinent avec l'humidité rejetée pour former la créosote. Les vapeurs de créosote se condensent dans un conduit de cheminée relativement froid ou si le feu vient de démarquer ou brûle lentement. Ainsi, les résidus de créosote s'accumulent sur le boisseau. Si elle prend feu, cette créosote produit un feu extrêmement chaud qui peut endommager la cheminée, voire détruire la maison. En dépit de leur grande efficacité, les poêles à granulés peuvent accumuler de la créosote dans certaines conditions. Le raccord et le conduit de cheminée doivent être inspectés par une personne qualifiée une fois par an ou par tonne de granulés pour déterminer si une accumulation de créosote ou de cendres volantes s'est produite. Si la créosote s'est accumulée, elle doit être enlevée pour réduire le risque de cheminée. Inspectez le système au niveau du raccord avec le poêle et en haut de la cheminée. Les surfaces plus froides ont tendance à accumuler les dépôts de créosote plus rapidement; il est donc important de vérifier la cheminée par le haut ainsi que par le bas. La créosote doit être éliminée avec une brosse spécialement conçue pour le type de cheminée utilisée. Un ramonneur qualifié peut fournir ce service. Il est également conseillé d'inspecter, de nettoyer et si nécessaire de réparer la totalité du système avant chaque saison de chauffage. Pour nettoyer la cheminée, déconnecter l'évacuation du poêle.

FUMÉE ET CO MONITEURS

1. Laissez le feu s'éteindre et laissez l'appareil refroidir à température ambiante.
2. Assurez-vous que le poêle à granulés est à température ambiante avant de le toucher. Ouvrez la porte, retirez le pot de combustion et videz-le dans un récipient en métal.
3. Aspirez les cendres de la chambre de combustion. ASSUREZ-VOUS QUE LES CENDRES SONT FROIDES AVANT D'ASPIRER. Certains aspirateurs peuvent laisser échapper des cendres dans la pièce. Votre aspirateur doit avoir un filtre ou un sac spécial pour éliminer les fuites.
4. Réinstallez le pot de combustion.

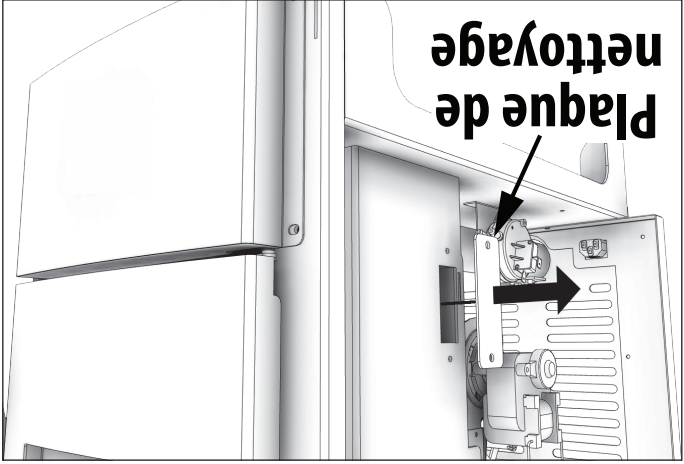

des portes d'armoires, sur les coins avant inférieurs de l'échangeur de chaleur. Pour accéder à ces outs propres, vous devez retirer les deux panneaux latéraux. Les sorties propres sont fixées à la chambre de combustion avec (2) vis 5/16 ". Retirez les feuilles propres et aspirez les cendres accumulées. Cela devrait être fait au moins une fois par mois ou plus fréquemment si de grandes quantités de cendres sont remarquées lors du nettoyage ou si le poêle ne semble pas être brûler correctement.

Si un aspirateur est utilisé pour nettoyer votre poêle, nous vous suggérons d'utiliser l'aspirateur AV15E AshVac. L'AV15E AshVac est conçu pour l'élimination des cendres. Certains aspirateurs ordinaires (c.-à-d. Les aspirateurs d'atelier) peuvent laisser s'échapper des cendres dans la pièce.

NE PAS ASPIRER LES CENDRES CHAUDES.

AVERTISSEMENT:
L'ENSEMBLE DE MAINTENANCE L'ENTRETIEN PROPRE DETERMINANT UNE PERFORMANCE DE CE POËLE.

pour le redémarrer. Le poêle doit être complètement arrêté et débranché avant de pouvoir être redémarré.

AVERTISSEMENT:
<ul style="list-style-type: none"> • NE FAITES PAS FONCTIONNER VOTRE POÊLE AVEC LA PORTE VUE OUVERTE. LA TARIÈRE N'ALIMENTERA PAS DE GRANULÉS DANS CES CIRCONSTANCES ET UN PROBLÈME DE SÉCURITÉ PEUT PROVOQUER DES ÉTINGELLES OU DES FUMÉES ENTRANT DANS LA PIÈCE. • LA PORTE D'ALIMENTATION DOIT ÊTRE FERMÉE ET SCÉLÉE PENDANT LE FONCTIONNEMENT.

VENTILATEUR DE LA PIÈCE

Lors du démarrage du poêle, le ventilateur de la pièce ne se met pas en marche tant que l'échangeur thermique du poêle n'est pas chaud. Cela prend habituellement environ 10 minutes après le démarrage.

SI LE POÊLE MANQUE DE GRANULÉS

Le feu s'éteint; le moteur de la tarière et les ventilateurs restent en fonctionnement jusqu'à ce que le poêle ait refroidi. Cela peut prendre 30 minutes ou plus, en fonction de la chaleur résiduelle dans l'appareil. Après l'arrêt des composants du poêle, tous les témoins de l'écran s'éteignent et l'écran à deux chiffres affiche « E3 » en clignotant.

RECHARGE EN COMBUSTIBLE

AVERTISSEMENT:
<ul style="list-style-type: none"> • LA TRÉMIE ET LE COUVERCLE DU POÊLE SONT CHAUDS PENDANT LE FONCTIONNEMENT ; VOUS DEVEZ TOUJOURS PROTÉGER VOS MAINS LORS DU REMPLISSAGE DU POÊLE. • NE TOUCHEZ PAS AUX SURFACES CHAUDES DU POÊLE. ENSEIGNEZ AUX ENFANTS LES DANGERS DES POÊLES À HAUTE TEMPÉRATURE. LES JEUNES ENFANTS DOIVENT ÊTRE SURVEILLÉS LORSQU'ILS SE TROUVENT DANS LA MÊME PIÈCE QUE LE POÊLE. • NE PLACEZ JAMAIS VOTRE MAIN PRÈS DE LA TARIÈRE LORSQUE LE POÊLE EST EN MARCHÉ. • NOUS VOUS RECOMMANDONS DE NE PAS LAISSER LA TRÉMIE TOMBER EN DESSOUS DE 1/4 PLEINE

AVERTISSEMENT DE SABOTAGE
 Ce poêle à bois a un taux de combustion faible minimum, défini par le fabricant, qui ne doit pas être modifié. Il est contraire à la réglementation fédérale de modifier ce paramètre ou d'utiliser

AVERTISSEMENT:
<ul style="list-style-type: none"> • GARDEZ LE COUVERCLE DE LA TRÉMIE FERMÉ À TOUT MOMENT, SAUF PENDANT LE REMPLISSAGE. • NE REMPLISSEZ PAS TROP LA TRÉMIE.

ce radiateur à bois d'une manière non conforme aux instructions d'utilisation de ce manuel.

PROCÉDURE D'ARRÊT

AVERTISSEMENT:
NE JAMAIS ARRÊTER CET APPAREIL EN LE DÉBRANCHANT DE LA SOURCE D'ALIMENTATION.

Pour arrêter le poêle, il suffit d'appuyer sur la touche « POWER » du tableau d'affichage. Le témoin vert repasse au rouge lorsqu'on appuie sur la touche « POWER ». Le moteur de la tarière s'arrête et les ventilateurs continuent de fonctionner jusqu'à ce que la température de la chambre de combustion interne ait baissé jusqu'à un niveau prédéfini.

1. Ce poêle est équipé d'un thermostat haute température. Cet appareil comporte un thermostatique à réarmement manuel. Cet interrupteur de sécurité a deux fonctions.

A. Détecter une surchauffe du poêle et arrêter le système d'alimentation en combustible ou la tarière.

B. En cas de dysfonctionnement du ventilateur de convection, le thermostatique haute température arrête automatiquement la tarière, ce qui prévient une surchauffe du poêle.

REMARQUE: Sur certains appareils, une fois le bouton de réinitialisation déclenché, comme un disjoncteur, il faut appuyer dessus pour redémarrer le poêle. Sur d'autres appareils, le thermostatique ne comporte pas de bouton de réinitialisation et se réinitialise lorsque le poêle a refroidi. Le fabricant vous recommande de vous adresser au revendeur si cela se produit car cela peut indiquer un problème plus grave. Il peut s'avérer nécessaire d'appeler le service de réparation.

2. En cas de défaillance du ventilateur de combustion, un interrupteur pneumatique interrompt automatiquement la tarière.

REMARQUE: L'ouverture de la porte du poêle pendant plus de 30 secondes pendant le fonctionnement provoque un changement de pression suffisant pour activer l'interrupteur pneumatique qui arrête l'alimentation en combustible. Le poêle s'éteint et la mention « E2 » s'affiche sur l'écran à deux chiffres. Le poêle doit s'arrêter complètement avant de pouvoir être redémarré.

CHAMBRES INTÉRIEURES

• **Graver Pot** - Périodiquement enlever et nettoyer le pot de combustion et la zone à l'intérieur du logement du pot de combustion. En particulier, il est conseillé de nettoyer les trous dans le pot de combustion pour éliminer toute accumulation qui peut empêcher l'air de se déplacer à travers le pot de combustion librement.

• **Echangeur de chaleur** - Il y a une plaque à nettoyer des deux côtés de l'échangeur de chaleur qui ont besoin d'être enlevés pour le nettoyage des cendres volantes hors de l'échangeur de chaleur. Les regards de nettoyage sont situés à l'intérieur

responsabilité en cas de dommages dus à des granules de

mauvaise qualité.

AVERTISSEMENT:

- GARDER LES OBJETS ÉTRANGERS HORS DE LA TRÉMIE.
- LES PIÈCES MOBILES DE CE POÊLE SONT MUES PAR DES MOTEURS ÉLECTRIQUES AU COUPLE ÉLEVÉ. ÉLOIGNEZ TOUTES LES PARTIES DU CORPS DE LA TARÈRE LORSQUE LE POÊLE EST BRANCHÉ SUR LA PRISE ÉLECTRIQUE. CES PIÈCES MOBILES PEUVENT COMMENCER À BOUGER À TOUT MOMENT LORSQUE LE POÊLE EST BRANCHÉ.

VÉRIFICATION AVANT LA MISE EN MARCHÉ

Retirez le pot de combustion, vérifiez qu'il soit propre et qu'aucun des orifices d'air ne soit bouché. Nettoyez la chambre de combustion puis réinstallez le pot de combustion. Nettoyez la vitre de la porte si nécessaire (un chiffon sec ou une serviette en papier suffit généralement). N'utilisez jamais de produits nettoyants abrasifs sur la vitre ou la porte. Vérifiez le combustible dans la trémie, et remplissez-la si nécessaire.

CONSTRUIRE UN FEU

N'utilisez jamais de grille ou autre moyen de supporter le carburant. Utilisez uniquement le pot de combustion fourni avec ce radiateur. Le couvercle de la trémie doit être fermé pour que l'unité puisse alimenter des granules. Pendant la période de démarrage: Assurez-vous que le pot de combustion ne contient pas de granules. N'ouvrez PAS la porte de visualisation. Il se peut que le registre doit être fermé pendant le démarrage. N'ajoutez PAS de granules dans le pot de combustion à la main.

REMARQUE: Au cours des premiers incendies, votre poêle émettra une odeur lorsque la peinture à haute température durcit ou deviendra assainie au métal. Le maintien de petits incendies minimisera cela. Évitez de placer des articles sur la cuisinière pendant cette période car la peinture pourrait être affectée. Les tentatives pour atteindre des débits de chaleur dépassant les spécifications de conception du réchauffeur peuvent entraîner des dommages permanents au réchauffeur.

LE DÉMARRÉUR DE FEU AUTOMATIQUE

1. Remplissez la trémie et nettoyez le pot de combustion.
2. Appuyez sur l'interrupteur ON/OFF. Assurez-vous que le témoin vert s'allume.
3. Le registre de tirage doit être complètement fermé ou ouvert d'un quart au maximum pendant le démarrage. C'est variable en fonction de votre installation et de l'altitude.

RÉGLAGE DU REGISTRE DE TIRAGE

Une fois le feu bien démarré, réglez le registre pour obtenir la flamme voulue, en l'ouvrant au fur et à mesure que vous augmentez le réglage de la température. (Voir « Commande Du Registre De Tirage ».)

4. Réglez la vitesse d'alimentation en appuyant sur la touche « Heat Level Advance » (Augmentation du niveau de chauffage).

Si le feu ne démarre pas dans les 12 minutes, appuyez sur l'interrupteur ON/OFF, attendez quelques minutes, nettoyez le pot de combustion et recommencez la procédure.

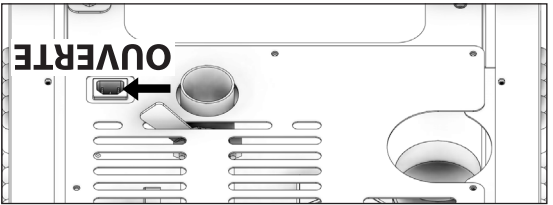
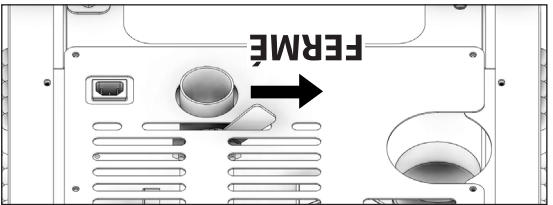

Le levier de commande du registre est situé à l'arrière du poêle sur la côté inférieur gauche. Le réglage par défaut de la commande du registre doit être complètement ouvert. Le registre ajuste l'air de combustion. Ce contrôle est nécessaire en raison des caractéristiques de combustion variées des installations individuelles, des différences marquées de granules et des débits d'alimentation des granules. Il vous permet d'améliorer l'efficacité de votre poêle. Fournir un air de combustion correct réduira la fréquence de nettoyage de votre porte vitrée et empêchera l'accumulation rapide de crésote à l'intérieur de votre poêle et de votre cheminée. Vous devez ajuster le registre en fonction de l'apparence du feu. Un feu bas, rougeâtre et sale peut être amélioré en tournant légèrement le registre vers la droite. Un feu de « chalumneau » peut être amélioré en tournant légèrement l'amortisseur vers la gauche. En règle générale, sur des réglages de vitesse d'avance inférieurs, le registre doit être plus à gauche pour le fermer. Sur des vitesses d'alimentation plus élevées, le registre doit être plus ouvert en le réglant davantage vers la droite. Par essais et erreurs, vous trouverez le meilleur réglage. Consultez votre revendeur si vous avez besoin d'aide. REMARQUE: Sur la plage de chaleur « 1 », le registre doit être soit complètement fermé, soit ouvert pas plus d'un quart du trajet. Si le registre est ouvert trop loin, le feu peut s'éteindre.

OUVERTURE DE LA PORTE

Si la porte est ouverte pendant le fonctionnement du poêle, elle doit être refermée dans les 30 secondes, sinon le poêle s'éteint. Si le poêle s'éteint, appuyez sur l'interrupteur ON/OFF

Cet appareil est équipé d'un régulateur de carburant pour ajuster la quantité de carburant autorisée à passer dans l'ensemble de la vis sans fin. Le régulateur de carburant est situé à l'intérieur de la trémie. Remarque: le paramètre d'usine par défaut pour cela est complètement ouvert. Pour diminuer le débit de granulés, abaissez le régulateur de carburant.

1. Éteignez et débranchez l'appareil.
2. Desserrez les deux écrous à oreilles.
3. Ajustez vers le haut pour augmenter ou vers le bas pour réduire la consommation de carburant en fonction de la taille des granulés.
4. Serrez les deux écrous à oreilles.

Cet appareil est conçu pour brûler uniquement PFI pellets Premium qualité. NE PAS BRÛLER.

1. Des déchets;
2. Coupures de gazon ou les déchets de jardin;
3. Les matériaux contenant du caoutchouc, y compris les pneumatiques;
4. Les matériaux contenant de plastique;
5. Produits pétroliers des déchets, des peintures ou des diluants de peinture ou de produits d'asphalte;
6. Les matériaux contenant de l'amiante;
7. Les débris de construction ou de démolition;
8. Liens ou de bois traité sous pression Railroad;
9. Fumier ou restes d'animaux;
10. Sel de bois flotté de l'eau ou d'autres matériaux préablement eau salée saturés;
11. Bois de; ou
12. Les produits de papier, de carton, de contreplaqué ou de particules. L'interdiction de la combustion de ces matériaux n'interdit pas l'utilisation des démarrureurs de feu fabriqués à partir de papier, de carton, de sciure, de cire et substances similaires dans le but de déclencher un incendie dans un poêle à bois affecté.

AVERTISSEMENT:
<ul style="list-style-type: none"> • N'UTILISEZ PAS DE PRODUITS CHIMIQUES OU DE FLUIDES POUR ALLUMER LE FEU - N'UTILISEZ JAMAIS D'ESSENCE, DE COMBUSTIBLE POUR LANTERNE DE TYPE ESSENCE, DE KÉROSENE, DE LIQUIDE À BRIQUET À CHARBON OU DE LIQUIDES SIMILAIRES POUR ALLUMER OU «RAFFRAÎCHIR» UN FEU DANS CE POÊLE. GARDEZ TOUS CES LIQUIDES ÉLOIGNÉS DU POÊLE PENDANT SON UTILISATION. • CHAUD EN FONCTIONNEMENT. TENIR LES ENFANTS, LES VÊTEMENTS ET LES MEUBLES À L'ÉCART. LE CONTACT PEUT CAUSER DES BRÛLURES DE LA PEAU.

Brûler ces matériaux peut entraîner la libération de fumées toxiques ou de rendre l'appareil de chauffage de la fumée inefficace et cause.

CARBURANT APPROPRIÉ

AVERTISSEMENT:

L'APPAREIL EST CONÇU POUR ÊTRE UTILISÉ AVEC DU COMBUSTIBLE EN GRANULÉS CONFORME À LA NORME ÉTABLIE PAR LE PELLETT FUEL INSTITUTE (PFI). L'UTILISATION D'AUTRES COMBUSTIBLES ANNULE LA GARANTIE.

Votre poêle à granulés est conçu pour brûler des granulés de bois dur de qualité supérieure conformes à la norme PFI (Pellet Fuels Institute) (densité minimale de 40 lb par pied cube, diamètre de 1/4 à 5/16 moins de 8 200 BTU / lb, humidité inférieure à 8% en poids, cendres inférieure à 1% en poids et sel inférieure à 300 parties par million). Les granulés mous, contenant une quantité excessive de sciure de bois en vrac, qui ont été ou sont mouillés, réduiront les performances. Rangez vos pellets dans un endroit sec. NE stockez PAS le carburant dans les dégagements d'installation de l'appareil ou dans l'espace requis pour faire le plein et enlever les cendres. Cela pourrait provoquer un incendie. Ne pas trop brûler ou utiliser des combustibles volatils ou des combustibles, cela pourrait causer des dommages aux personnes et à la propriété. Cet appareil n'est homologué que pour brûler du carburant sous forme de granulés de bois ! Les granulés approuvés mesurent 1/4 po. Ou 5/16 po. De diamètre et pas plus de 1 po. De long. Les granulés plus longs ou plus épais peuvent bloquer les ailettes de la tarière, ce qui empêche une bonne alimentation en granulés. Il s'agirait d'une violation sous d'autres formes que des granulés. Il s'agirait d'une violation et cela annulerait toutes les garanties. La conception du poêle intègre l'alimentation automatique des granulés dans le feu selon un rythme soigneusement calculé. Un autre combustible introduit à la main n'augmenterait pas la production de chaleur, mais pourrait nuire gravement aux performances du poêle en générant beaucoup de fumée. Ne brûlez pas de granulés mouillés. Les performances du poêle dépendent fortement de la qualité des granulés. Évitez les marques de granulés qui présentent les caractéristiques suivantes :

- Un excès de fines – Le terme « fines » décrit les granulés écrasés ou les matériaux libres qui ressemblent à de la sciure ou à du sable. Il est possible de tamiser les granulés avant de les placer dans la trémie pour éliminer la plupart des fines.
- Des liants – Certains granulés sont produits avec des matériaux liants qui les agglutinent, les « lient ».
- Un contenu élevé en cendres – Ces granulés de mauvaise qualité créent souvent de la fumée et salissent la vitre. L'entretien devra être plus fréquent. Il faudra vider le pot de combustion et aspirer la totalité du système plus fréquemment. Des granulés de mauvaise qualité pourraient endommager la tarière. Nous ne pouvons accepter aucune

NE JAMAIS UTILISER CE PRODUIT SANS SURVEILLANCE

COMMANDES DU TABLEAU

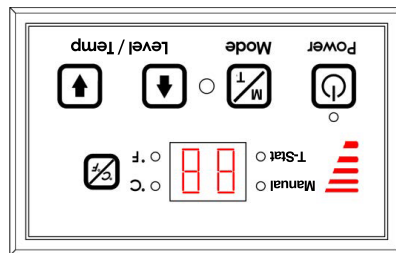

Les ventilateurs et l'alimentation en carburant automatique sont contrôlés à partir d'un panneau situé sur le dessus de cet appareil. Les fonctions du panneau de commande sont les suivantes.

A. INTERRUPTEUR ON/OFF (BOUTON DE MISE EN MARCHÉ)

- En appuyant sur ce bouton, le poêle s'allume automatiquement. Aucun autre allume-feu n'est nécessaire. L'allumeur reste activé pendant au moins 10 minutes et jusqu'à 12 minutes en fonction du moment où le seuil de détection de feu est atteint. Le feu devrait démarrer en 5 minutes environ.

- Le témoin rouge situé au-dessus du bouton « POWER » passe au vert lorsqu'il est enfoncé et reste vert jusqu'à l'arrêt du poêle.

- Après l'appui sur le bouton « POWER », le moteur de la tarrière fonctionne pendant 3,5 minutes, puis s'arrête pendant 1 minute. Pendant le reste de la période de démarrage, le moteur de la tarrière fonctionne sur le réglage « 1 » de niveau de chauffage.
- Pendant le démarrage, le réglage du niveau de chauffage (touches H et L) modifie le niveau du témoin de plage de chaleur, mais les conditions de fonctionnement du poêle ne changent pas avant la fin de la période de démarrage.

- Pendant la période de démarrage, le feu doit démarrer en 12 minutes, sinon le poêle passe en mode d'erreur et affiche le code E4.

- Pendant la phase de démarrage, la touche Mode n'est pas fonctionnelle.

B. TOUCHES FLÉCHÉES DE NIVEAU / TEMPÉRATURE

- Ces touches permettent de régler le débit d'alimentation des granulés, et par conséquent la production ou la plage de chaleur du poêle.

- Les niveaux de production de chaleur changent progressivement sur le diagramme en barres, passant du niveau « 1 » au niveau « 5 » de chauffage.

C. Touche °C / °F

- La touche °C / °F fait passer l'affichage à deux chiffres des degrés Celsius aux degrés Fahrenheit et vice-versa.

COMMENT RÉGLER LE RÉGULATEUR DE CARBURANT

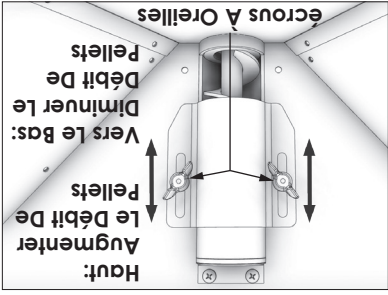

- Lorsque la température ambiante passe sous le point de consigne souhaité, le poêle chauffe de nouveau jusqu'à la température souhaitée.
- Lorsque le poêle atteint le point de consigne souhaité, il passe au niveau de chauffage « 1 ».
- Lorsque le poêle atteint le point de consigne souhaité, il passe lorsqu'il atteint la plage de 3 °F autour du point de consigne.
- Une fois la température souhaitée atteinte, l'écran à deux chiffres clignote pendant quatre secondes et indique la température réelle de la pièce.
- Lorsque le poêle atteint une plage de 3 °F autour du point de consigne souhaité, il revient à la plage de chaleur pour laquelle il était réglé avant de passer en mode T-stat (si le poêle était réglé sur le niveau de chauffage « 5 » avant de passer en mode T-stat, il revient à niveau de chauffage « 5 »).
- Les touches fléchées Haut et Bas de Niveau / Température permettent de modifier la température de déclenchement (point de consigne).
- Une fois la température souhaitée atteinte, l'écran à deux chiffres clignote pendant quatre secondes et indique la température réelle de la pièce.
- Lorsque le poêle atteint une plage de 3 °F autour du point de consigne souhaité, il revient à la plage de chaleur pour laquelle il était réglé avant de passer en mode T-stat (si le poêle était réglé sur le niveau de chauffage « 5 » avant de passer en mode T-stat, il revient à niveau de chauffage « 5 »).
- Le mode T-stat fonctionne de la manière suivante :

- Le mode de fonctionnement du poêle peut être Manuel ou Mode de fonctionnement normal pour pouvoir passer du mode Manuel au mode T-Stat.
- Le mode Manuel fonctionne conformément aux 5 niveaux de réglage d'alimentation sur le diagramme, du niveau de chauffage « 1 » au niveau « 5 ».
- Le mode de fonctionnement du poêle peut être Manuel ou commandé par un Thermostat. Des diodes distinctes, à gauche de l'écran à deux chiffres, indiquent le mode de fonctionnement – Manuel ou T-stat. Le poêle doit être en fonctionnement normal pour pouvoir passer du mode Manuel au mode T-Stat.

D. TOUCHE mode (M/T)

Il est courant dans l'industrie des granulés que la taille moyenne des granulés varie. En raison des différentes tailles de granulés,

**VENTILER VOTRE POËLE À GRANULÉS
DANS UN SYSTÈME DE CHEMINÉE
EXISTANT DE 6" PO**

ATTENTION:
SI vous installez votre poêle à granulés en remplacement d'un poêle à bois existant, vous pouvez installer votre poêle à granulés en utilisant le système de ventilation de 6 po existant.

1. Vous devez faire nettoyer et / ou inspecter le système de cheminée existant par un ramoneur qualifié avant de procéder à l'installation de votre poêle à granulés.
2. Vous trouverez ci-dessous des exemples d'installations utilisant le numéro de pièce 860001, transition de 3 à 6 pouces vers un tuyau de connecteur de 6 pouces. les illustrations ci-dessous ne sont que des exemples. Veuillez confirmer à tous les codes du bâtiment locaux ou réglementations ayant compétence avant de demander à un installateur qualifié de procéder à cette installation.

AVERTISSEMENT:
Vous voudrez peut-être localiser les utilitaires ou les obstacles à l'intérieur du mur avant de tenter cette installation. Assurez-vous de garder à l'esprit les exigences de dégagement de votre unité

1. Marquez la zone, puis coupez le mur pour l'installation de l'évent si nécessaire.
2. Installez le dé à coudre mural comme spécifié par le fabricant. (dé à coudre de mur vendu séparément)
3. Installez la ventilation.

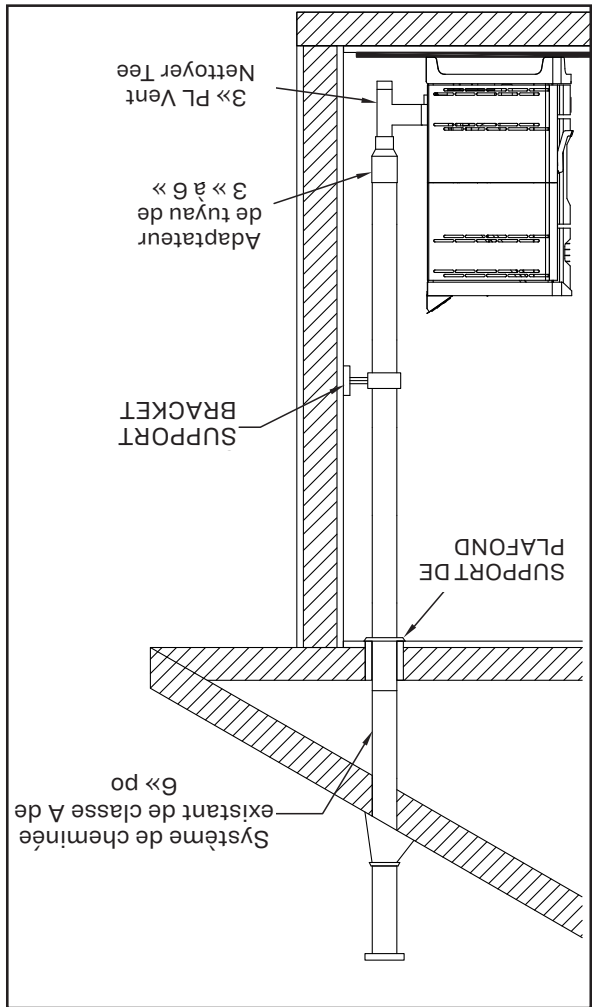

INSTALLATION AU TRAVERS DU MUR (INSTALLATION RECOMMANDÉE)

- C. Dégagement minimum de 3 pi. (0,91 m) de tout bâtiment adjacent.
- D. Dégagement minimum de 7 pi. (2,13 m) au-dessus de tout passage public.
- E. Dégagement minimum de 2 pi. (0,61 m) au-dessus de toute plante, herbe ou autre matériau combustible.
- F. Dégagement minimum de 3 pi. (0,91 m) autour de l'entrée d'air forcée de tout appareil.
- G. Dégagement minimum de 2 pi. (0,61 m) sous les avancées de toiture ou surplombs.
- H. Dégagement minimum de 1 pi. (0,3 m) à l'horizontale de tout mur en matériau combustible.
- I. Doit se trouver au minimum à 3 pi. (0,91 m) au-dessus du toit et à 2 pi. (0,61 m) au-dessus de toute fatière du toit située à moins de 10 pi (3,05 m).

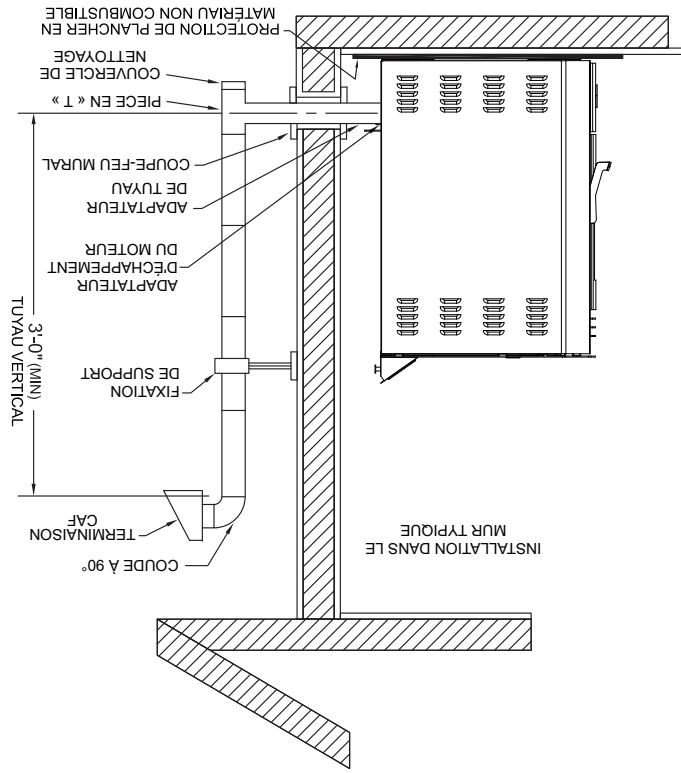

Au Canada, l'installation doit être conforme à la norme CAN/CSA-B365. Pour évacuer l'appareil par le mur, raccordez l'adaptateur de tuyau à l'adaptateur d'échappement du moteur. Si l'adaptateur d'échappement se trouve à 18 po (762 mm) au moins au-dessus du sol, il est possible de traverser le mur avec une section droite de conduit d'évacuation pour poêle à granulés. Le concessionnaire revendeur du poêle devrait pouvoir vous fournir un kit adapté à la plupart des cas pour cette installation, dont une bague murale permettant de préserver le dégagement nécessaire dans un mur en matériau combustible. Une fois à l'extérieur de la structure, un dégagement de 3 po (76 mm) doit être conservé par rapport au mur extérieur et un T de nettoyage doit être placé sur le tuyau selon un angle de 90 degrés en s'éloignant de la maison. Puis une section de tuyau d'au moins 3 pi (0,91 m) doit être ajoutée, avec un chapeau horizontal pour achever l'installation. Un support doit être placé juste au-dessus du chapeau de sortie, ou à raison d'un support tous les 4 pi (1,22 m) pour rendre le système plus stable. Si vous vivez dans une région où la neige est abondante, il est recommandé que la sortie de l'installation se trouve à plus de 3 pi (0,91 m) pour échapper à la ligne de congère. Cette même installation peut être utilisée si le poêle se trouve sous le niveau du sol en ajoutant simplement la section de nettoyage et un tuyau vertical à l'extérieur jusqu'au niveau du sol. Avec cette installation, il faut tenir compte de la ligne de congère, des herbes et des feuilles mortes. Nous recommandons une élévation verticale minimum de 3 pi (0,91m) à l'extérieur ou à l'intérieur de la maison. L'installation « à travers le mur » est la moins chère et la plus simple. Ne jamais placer la sortie d'évacuation sous une terrasse, dans une alcôve, sous une fenêtre ou entre deux fenêtres. Nous recommandons les kits Simpson Dura-Vent® ou Metal-Fab®.

INSTALLATION PAR LE TOIT/LE PLAFOND

En cas d'évacuation des fumées du poêle par le plafond, le tuyau est raccordé comme pour l'évacuation par le mur, mais le T de nettoyage est toujours à l'intérieur de la maison et un adaptateur de 3 po (76 mm) est ajouté avant le T de nettoyage. Vous devez toujours utiliser les brides de support de plafond et le solin de toit adaptés (fournis par le fabricant de conduits; suivez les instructions du fabricant). Il est important de noter que si la longueur de tuyau vertical est supérieure à 12 pi (3,7 m), la taille du conduit d'évacuation pour poêle à granulés doit être de 4 po (102 mm) de diamètre. Ne dépassez pas 4 pi (1,22 m) de longueur horizontale de tuyau et utilisez le moins de coudes possible. Si il est nécessaire de décaler l'axe du tuyau, il est préférable d'installer des coudes à 45 degrés plutôt qu'à 90 degrés.

évacuation de type « PL » de 3 po (76 mm). La longueur totale de l'évacuation horizontale NE DOIT PAS dépasser 4 pi (1,22 m). Ceci pourrait provoquer une contre-pression. N'utilisez pas plus de 180 degrés de coudagage (deux coudes à 90 degrés, ou deux coudes à 45 degrés et un coude à 90 degrés, etc.) pour conserver un tirage adéquat.

IMPORTANT DU PROJET CORRECTE

Le tirage est la force qui déplace l'air de l'appareil à travers la cheminée. Le montant du projet dans votre cheminée dépend de la longueur de la cheminée, la géographie locale, les obstructions avoisinantes et d'autres facteurs. Trop projet peut causer des températures excessives dans l'appareil. Un tirage inadéquat peut provoquer un retour de fumée dans la pièce et «brancher» de la cheminée. Un tirage inadéquat entraînera l'appareil à une fuite de fumée dans la pièce par appareil et le connecteur de cheminée joints. Une combustion incontrôlable ou une température excessive indique un tirage excessif. Prendre en compte l'emplacement de la cheminée pour assurer qu'il ne soit pas trop proche de voisins ou dans une vallée qui peut causer des conditions insalubres ou nuisibles.

TYPE D'ÉVACUATION POUR POÊLE A

GRANULES

Utilisez pour l'installation un système d'évacuation pour poêle à granulés de type « PL » de 3 ou 4 po. (76 à 102 mm) homologué UL et fixez-le au raccord de tube installé à l'arrière du poêle (utilisez un adaptateur de 3 ou 4 po. pour un tuyau de 4 po.). Le raccord à l'arrière du poêle doit être étanchéifié avec du RTV haute température (composé de caoutchouc de silicone résistant aux variations de température). Utilisez une évacuation de 4 po. si sa hauteur doit dépasser 12 pi. (3,66 m) ou si l'installation se trouve à plus de 2 500 pi. (762 m) d'altitude.

Nous recommandons l'utilisation de conduits Simpson Dura-Vent® ou Metal-Fab® (si vous utilisez d'autres tuyaux, consultez les codes de construction locaux et/ou les inspecteurs en bâtiment). N'utilisez pas de tuyaux d'évacuation de gaz de type B ni de tuyaux galvanisés avec cet appareil. Le conduit d'évacuation pour poêle à granulés est conçu pour être démonté aux fins de nettoyage et doit être vérifié plusieurs fois au cours de la saison de chauffage. Le conduit d'évacuation pour poêle à granulés n'est pas fourni avec l'appareil et doit être acheté séparément.

INSTALLATION DE L'ÉVACUATION POUR POÊLE A GRANULES

L'installation doit comprendre un T de nettoyage pour permettre la collecte des cendres volantes et le nettoyage périodique du système d'évacuation des fumées. Les coudes à 90 degrés accumulent les cendres volantes et la suie, réduisant par là même le débit de l'évacuation et les performances du poêle. Chaque coude ou T réduit le potentiel de tirage de 30 à 50 %. Tous les raccords du système d'évacuation doivent être fixés par au moins 3 vis, et scellés avec une colle de silicone RTV

La zone où le conduit d'évacuation sort de la maison doit être scellée au silicone ou un autre moyen pour préserver le pare-vapeur entre l'extérieur et l'intérieur de la maison. Les surfaces d'évacuation peuvent devenir assez chaudes pour provoquer des brûlures si des enfants venaient à y toucher. Un blindage ou des protections non combustibles peuvent s'avérer nécessaires.

SORTIE DE L'ÉVACUATION POUR POÊLE A

GRANULES

Ne pas faire sortir l'évacuation dans un endroit clos ou semi-clos, tel qu'un abri pour voiture, garage, grenier, vide sanitaire, sous une terrasse ou un porche, dans un passage étroit ou tout autre endroit susceptible de permettre à la fumée de s'accumuler. La sortie dans un endroit de ce type peut aussi provoquer des conditions de pression impossibles à prévoir pour l'appareil, et entraîner de mauvaises performances et/ou un dysfonctionnement. La sortie doit s'évacuer plus haut que l'entrée d'air extérieur. La sortie ne doit pas être placée là où elle pourrait être obstruée par la neige ou d'autres matériaux. Ne faites pas sortir l'évacuation dans une cheminée en acier ou en maçonnerie existante.

DEGAGEMENTS POUR LA SORTIE D'ÉVACUATION

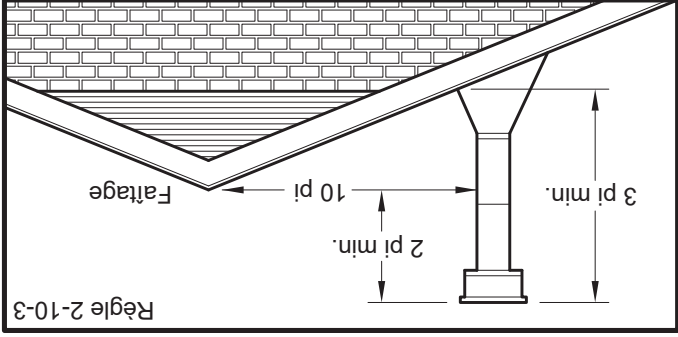
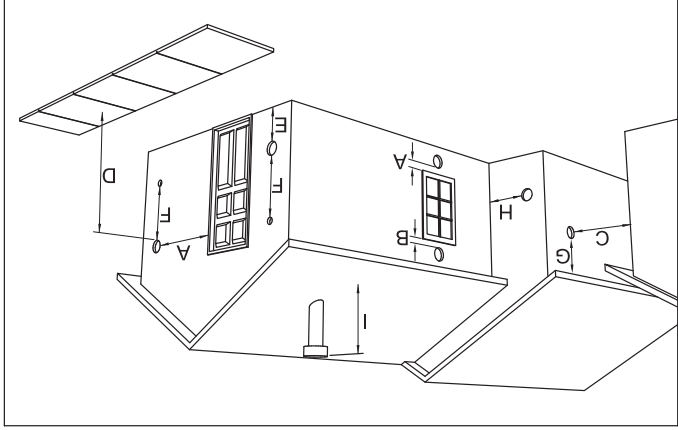

- A. Dégagez minimum 4 pi. (1,22 m) sous ou à côté de toute porte ou fenêtre ouvrante.
- B. Dégagez minimum de 1 pi. (0,3 m) au-dessus de toute porte ou fenêtre ouvrante.

ALIMENTATION EN AIR EXTÉRIEUR (EN

OPTION, SAUF SI INSTALLÉ DANS UNE MAISON MOBILE)

Selon votre emplacement et la construction de votre maison, l'air extérieur peut être nécessaire pour une performance optimale. Votre poêle est homologué pour être installé avec une prise d'air extérieur (69FAK) nécessaire pour une maison mobile. Vous pouvez acheter le 69FAK auprès de votre revendeur d'appareils de chauffage. Les instructions d'installation sont fournies avec le kit d'admission d'air.

ATTENTION:
NE PAS VENTILER SOUS UNE PORCHE, UNE PONT, UN AUVENT OU DANS TOUTE ZONE SEMI-CLOS OU TOIT. LE FAIRE PEUT ENTRAÎNER UN FLUX D'AIR IMPRÉVISIBLE AU BOUCHON D'ÉVENT DANS CERTAINES CONDITIONS ET PEUT AFFECTER LES PERFORMANCES DE VOTRE POÊLE, AINSI QUE D'AUTRES PROBLÈMES IN PRÉVISIBLES.

FIXATION DE L'APPAREIL AU SOL

Utilisez les trous désignés pour fixer l'unité au sol.

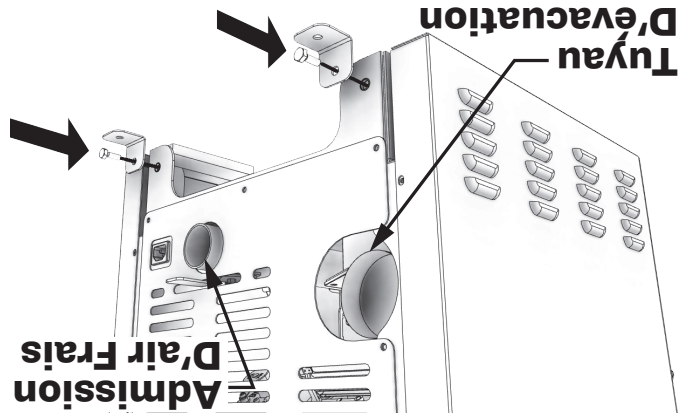

AVERTISSEMENT ! - N'INSTALLEZ PAS L'APPAREIL DANS UNE CHAMBRE A COUCHER
ATTENTION ! - L'INTÉGRITÉ STRUCTURELLE DU PLANCHER DE LA MAISON MOBILE, DES MURS ET DU TOIT DOIT ÊTRE PRÉSERVÉE.
EN CAS D'INSTALLATION DANS UNE MAISON MOBILE, LE POÊLE DOIT ÊTRE MIS À LA TERRE DIRECTEMENT SUR LE CHÂSSIS D'ACIER ET BOULONNÉ AU SOL.

Outre les critères d'installations détaillés ci-dessus, l'installation dans une maison mobile soit satisfaire aux conditions suivantes:

- L'appareil doit être fixé au sol à l'aide des tire-fond dans les trous prévus à cet effet dans le socle.
- Le poêle doit être mis à la terre sur le châssis d'acier de la maison mobile en utilisant un fil de cuivre de 8 GA avec une

DISTANCE D'ÉVACUATION MAXIMALE

L'installation DOTT comporter au moins 3 pi (91 cm) de conduit vertical hors de la maison. Ceci crée un appel d'air naturel qui limite le risque de fumée ou d'odeur lors de l'arrêt de l'appareil et évite que l'évacuation ne provoque des nuisances et un danger en exposant les personnes ou les bûissons à des températures élevées. La hauteur verticale maximale recommandée pour l'évacuation des fumées est de 12 pi (3,66 m) pour une

IMPORTANT:
CET APPAREIL EST ÉQUIPÉ D'UN SYSTÈME À TIRAGE NÉGATIF QUI ASPIRE L'AIR À TRAVERS LE POT DE COMBUSTION ET POUSSE L'ÉCHAPPEMENT HORS DU LOGEMENT. SI CET APPAREIL EST CONNECTÉ À UN SYSTÈME DE CHEMINÉE AUTRE QUE CELUI DÉCRIT DANS CE MANUEL, IL NE FONCTIONNERA PAS CORRECTEMENT.

Les directives d'installation ci-dessous doivent être respectées pour garantir la conformité tant avec la liste de sécurité de ce poêle qu'avec les codes de construction locaux. Ne pas recourir à des méthodes de fortune ou à des compromis lors de l'installation.

AVERTISSEMENT:

- INSTALLEZ L'ÉVACUATION DES FUMÉES EN RESPECTANT LES DÉGAGEMENTS SPÉCIFIÉS PAR LE FABRICANT D'ÉVACUATIONS.
- NE RELIEZ PAS L'ÉVACUATION POUR POÊLE À GRANULÉS À UNE ÉVACUATION UTILISÉE POUR UN AUTRE APPAREIL OU UN AUTRE POÊLE.
- N'INSTALLEZ PAS DE REGISTRE DE TIRAGE SUR LE SYSTÈME D'ÉVACUATION DE CET APPAREIL.

EXIGENCES POUR L'ÉVACUATION

rondelle striée ou en étoile pour attaquer la peinture ou le revêtement protecteur afin d'assurer la mise à la masse.

- L'évacuation doit être de type « PL » de 3 ou 4 po. (76 ou 101 mm) et doit dépasser d'au moins 36 po. (914 mm) au-dessus de la faitière de la maison mobile; elle doit être installée avec un pare-feu de plafond et un chapeau anti-pluie homologués UL.
- En cas de déplacement de la maison mobile, toutes les sorties extérieures doivent être déposées pendant ce déplacement. Après la réimplantation, toutes les sorties extérieures doivent être réinstallées et refixées.
- Une prise d'air extérieur est obligatoire pour l'installation dans une maison mobile. Consultez la section Admission d'air extérieur et votre concessionnaire pour l'achat.
- Vérifiez auprès de votre municipalité si d'autres codes sont applicables.

POUR LE SERVICE À LA CLIENTÈLE APPELER: 800-750-2723 EXT 5050

DÉGAGEMENTS

Votre poêle à granules a été testé et répertorié pour une installation dans une maison résidentielle et mobile conformément aux dégagements indiqués ci-dessous. Pour des raisons de sécurité, veuillez respecter les dégagements et restrictions d'installation. Toute réduction du jeu aux combustibles ne peut être effectuée que par des moyens approuvés par une autorité réglementaire.

	po	mm
E	10	245
F	11-1/2	292
G	11-7/8	302
H	3	76
J	84	2134
K	53-7/8	1434
L	7-1/2	191
M	11-1/4	286
N	7-1/2	191

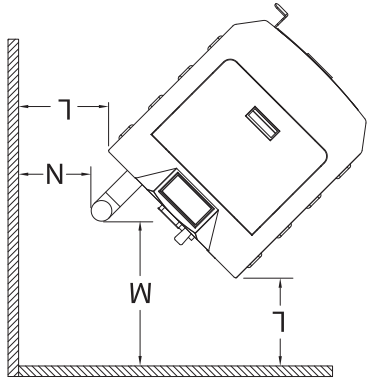
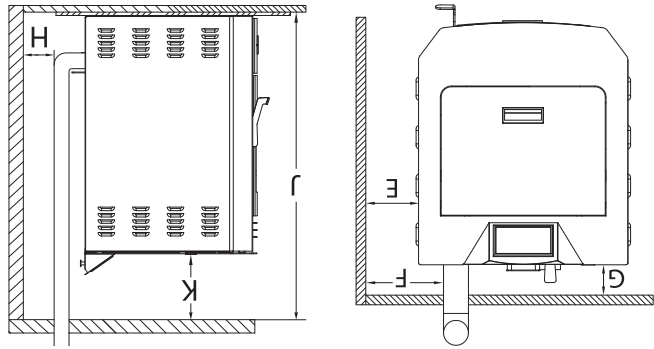

PROTECTION DES SOLS

Cet appareil de chauffage doit avoir un protecteur de plancher incombustible (protection contre les braises UL1618) installé en dessous si le plancher est en matériau combustible.

États-Unis - Le protecteur de plancher doit également être homologué UL ou équivalent, doit s'étendre de 6 po à l'avant, de 6 po de chaque côté, de 1 pouce à l'arrière de l'unité. Sous et 2 po au-delà de chaque côté du té de nettoyage si une installation verticale intérieure.

Canada - Le protecteur de plancher doit être conforme aux normes CAN / ULC. Doit s'étendre de 18 pouces vers l'avant, 8 pouces au-delà de chaque côté de l'unité.

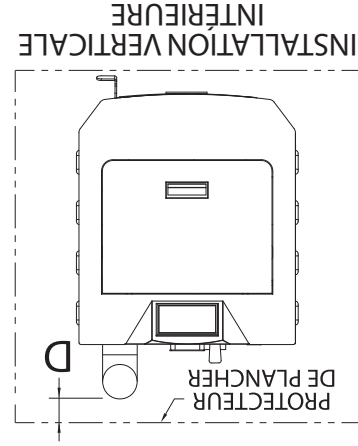
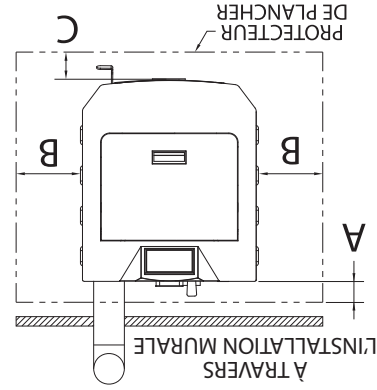

	po	mm
A	1	26
B	6	153
C	6	153
D	2	51

INSTALLATION VERTICALE INTÉRIEURE

PROTECTEUR DE PLANCHER

À TRAVERS L'INSTALLATION MURALE

PROTECTEUR DE PLANCHER

PROTECTEUR DE PLANCHER

PROTECTEUR DE PLANCHER

PROTECTEUR DE PLANCHER

PROTECTEUR DE PLANCHER

PROTECTEUR DE PLANCHER

PROTECTEUR DE PLANCHER

PROTECTEUR DE PLANCHER

PROTECTEUR DE PLANCHER

PROTECTEUR DE PLANCHER

PROTECTEUR DE PLANCHER

PROTECTEUR DE PLANCHER

PROTECTEUR DE PLANCHER

PROTECTEUR DE PLANCHER

PROTECTEUR DE PLANCHER

PROTECTEUR DE PLANCHER

PROTECTEUR DE PLANCHER

PROTECTEUR DE PLANCHER

PROTECTEUR DE PLANCHER

AVIS DE SÉCURITÉ

- SI CE POÊLE N'EST PAS INSTALLÉ CORRECTEMENT, UN INCENDIE PEUT EN RÉSULTER. POUR RÉDUIRE LES RISQUES D'INCENDIE, SUIVEZ LES INSTRUCTIONS D'INSTALLATION.
- ADRESSEZ-VOUS AUX AUTORITÉS LOCALES DE L'URBANISME POUR OBTENIR UN PERMIS ET DES RENSEIGNEMENTS SUR TOUTE AUTRE RESTRICTION À L'INSTALLATION ET SUR LES EXIGENCES D'INSPECTION DANS VOTRE RÉGION.
- NE PLACEZ AUCUN VÊTEMENT OU AUTRE OBJET INFLAMMABLE SUR OU PRÈS DU POÊLE.
- N'UTILISEZ JAMAIS D'ESSENCE, DE COMBUSTIBLE À LANTERNE DE TYPE ESSENCE, DE KÉROSÈNE, D'ESSENCE D'ALLUME-FEU OU D'AUTRES LIQUIDES SIMILAIRES POUR ALLUMER OU RAVIVER LE FEU DANS CE POÊLE. GARDEZ TOUS CES LIQUIDES ÉLOIGNÉS DU POÊLE LORSQU'IL EST EN MARCHÉ.
- CET APPAREIL EST UN APPAREIL DE CHAUFFAGE AUTONOME. IL N'EST PAS CONÇU POUR ÊTRE RELIÉ À DES CONDUITS DE DISTRIBUTION D'AIR. CE N'EST PAS UN FOURNEAU.
- INSTALLER L'ÉVENT AUX DÉGAGEMENTS SPÉCIFIÉS PAR LE FABRICANT DE L'ÉVENT.
- N'INSTALLEZ PAS DE REGISTRE DE TIRAGE SUR LE SYSTÈME D'ÉVACUATION DE CET APPAREIL.
- CE POÊLE DOIT ÊTRE RÉGULIÈREMENT ENTRETENU ET NETTOYÉ (VOIR LA SECTION « ENTRETIEN »). LE DÉFAUT D'ENTRETIEN DU POÊLE PEUT ENTRAÎNER UN FONCTIONNEMENT INAPPROPRIÉ ET DANGEREUX.
- UN DISJONCTEUR DOIT ÊTRE INSTALLÉ. CET APPAREIL DOIT ÊTRE BRANCHÉ SUR UNE PRISE MURALE AVEC TERRE DE 110-120 V, 60 Z. N'UTILISEZ PAS D'ADAPTATEUR DE PRISE ET NE COUPEZ PAS LA FICHE DE TERRE. N'ACHEMINEZ PAS LE CORDON ÉLECTRIQUE SOUS, DEVANT OU SUR LE POÊLE. NE FAITES PAS COURIR LE CORDON ÉLECTRIQUE DANS LES ZONES DE PASSAGE ET NE LE COINCEZ PAS SOUS LES MEUBLES.

- UN DISJONCTEUR DOIT ÊTRE INSTALLÉ. CET APPAREIL DOIT ÊTRE BRANCHÉ SUR UNE PRISE MURALE AVEC TERRE DE 110-120 V, 60 Z. N'UTILISEZ PAS D'ADAPTATEUR DE PRISE ET NE COUPEZ PAS LA FICHE DE TERRE. N'ACHEMINEZ PAS LE CORDON ÉLECTRIQUE SOUS, DEVANT OU SUR LE POÊLE. NE FAITES PAS COURIR LE CORDON ÉLECTRIQUE DANS LES ZONES DE PASSAGE ET NE LE COINCEZ PAS SOUS LES MEUBLES.

ATTENTION:

ATTENTION: LA COMBUSTION DU COMBUSTIBLE GÉNÈRE DU MONOXYDE DE CARBONE QUI PEUT SAVERER DANGEREUX POUR LA SANTÉ EN L'ABSENCE D'UNE VENTILATION APPROPRIÉE.

ATTENTION:

- UN DÉTECTEUR DE FUMÉE FONCTIONNEL DOIT ÊTRE INSTALLÉ DANS LA PIÈCE OÙ SE TROUVE LE POÊLE.
- INSTALLEZ UN DÉTECTEUR DE FUMÉE À CHAQUE ÉTAGE DE VOTRE MAISON; EN CAS D'INCENDIE ACCIDENTEL DÙ À N'IMPORTE QUELLE CAUSE, CE DISPOSITIF PEUT LAISSER LE TEMPS DE S'ÉCHAPPER.
- LE DÉTECTEUR DE FUMÉE DOIT ÊTRE INSTALLÉ À AU MOINS 15 PIEDS (4,57 M) DE L'APPAREIL AFIN D'ÉVITER QU'IL NE SE DÉCLENCHE INUTILEMENT LORS DU RECHARGEMENT DU POÊLE.

ATTENTION:

- L'UTILISATION D'AIR EXTÉRIEUR N'EST PAS NÉCESSAIRE POUR CET APPAREIL.
- NE DÉBRANCHEZ PAS LE POÊLE SI VOUS SOUPÇONNEZ UN DYSFONCTIONNEMENT. PLACEZ LE CONTACTEUR ON/OFF SUR « OFF » PUIS PRENEZ CONTACT AVEC LE CONCESSIONNAIRE.
- LE POÊLE NE FONCTIONNE PAS PENDANT LES COUPURES DE COURANT. EN CAS DE PANNE DE COURANT, VEILLEZ AUX ÉMANATIONS DE FUMÉE DU POÊLE ET OUVEREZ UNE FENÊTRE SI LA FUMÉE SE RÉPAND DANS LA PIÈCE.
- N'OBSTREUEZ JAMAIS LA CIRCULATION DE L'AIR DES GRILLES D'ÉVACUATION OUVERTES DE L'APPAREIL.



CERTIFIED
www.nficertified.org
Wood Energy Technical Training (WETT).

We recommend that our woodburning hearth products be installed and serviced by professionals who are certified in the U.S. by the National Fireplace Institute® (NFI) as NFI Woodburning Specialists or who are certified in Canada by Wood Energy Technical Training (WETT).



INSTALLATION INCORRECTE

<https://nficertified.org>
<https://www.wettinc.ca/>

US Stove recommande fortement que votre poêle soit installé par un technicien qualifié NFI (US) ou WETT (Canada). Pour trouver l'installateur qualifié le plus proche, accédez à: <https://nficertified.org> ou <https://www.wettinc.ca/>

L'utilisation d'autres composants autres que ceux indiqués dans le présent document pourrait causer des blessures corporelles, des dommages au radiateur et annuler votre garantie. Le fabricant ne sera pas tenu responsable des dommages causés par le dysfonctionnement d'un poêle en raison d'une ventilation ou d'une installation incorrecte.

POUR LE SERVICE À LA CLIENTÈLE APPELER: 800-750-2723 EXT 5050

1. Tirer les fils installés en usine sur le dessus du poêle. Il y aura deux faisceaux de câbles, comme illustré.



3. Connecter les installés en usine faisceaux de câblage sur le panneau de commande comme indiqué.



2. Déballer les meilleurs contrôle de montage et de veiller à ce que le faisceau de câblage illustré est fixé.

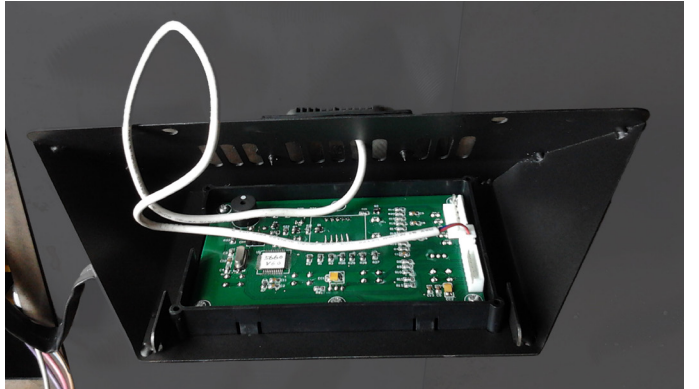

4. Fixez le panneau de commande au dessus du poêle avec deux vis à tête.

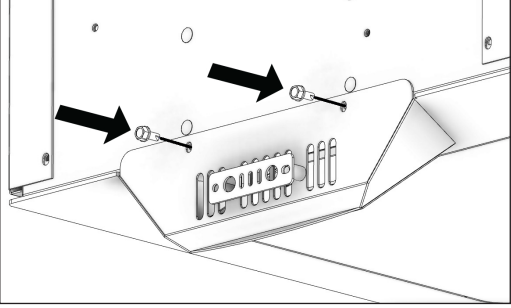
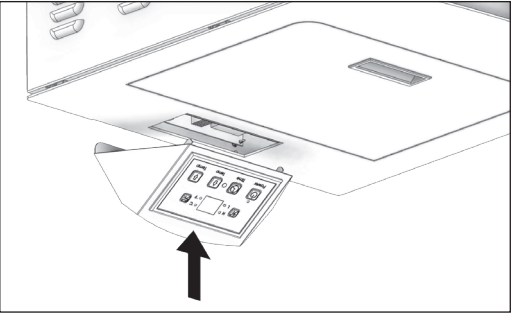

Votre poêle à bois ne doit être installé que par un installateur qualifié NFI est disponible à l'adresse www.nficertified.org/public/find-an-nfi-pro/

SERVICE CLIENTS

1-800-750-2723 poste 5050

Texte au 423-301-5624

E-mail à: customerservice@usstove.com

LISTE DE CONTRÔLE DE MISE EN SERVICE

Cette liste de contrôle doit être remplie intégralement par la personne qualifiée qui installe cet appareil. Conservez cette page pour référence future.

Le fait de ne pas installer et mettre en service selon les instructions du fabricant et de remplir cette liste de contrôle annulera la garantie.

S'il te plaît imprime

Nom du client:		Numéro de téléphone:	
Adresse:			
Modèle:			
Numéro de série:			
Nom de la société d'installation:		Numéro de téléphone:	
Nom du technicien d'installation:		Numéro de licence:	

DESCRIPTION DU TRAVAIL

Emplacement de l'appareil installé: _____

Système de ventilation: nouveau système de ventilation Oui Non Si oui, marque _____

Si non, date d'inspection du système de ventilation existant: _____

MISE EN SERVICE

Confirmer l'installation du tapis de foyer conformément aux instructions d'installation

Confirmer le bon placement des pièces internes

Vérifier la solidité du joint de porte et des joints de porte

Confirmer les dégagements aux combustibles selon les instructions d'installation de ce manuel

Vérifier le fonctionnement des commandes pneumatiques

Confirmez que le système de ventilation est sécurisé et scellé

Confirmer que le poêle démarre et fonctionne correctement

Assurez-vous qu'un avertisseur de CO est installé conformément aux codes du bâtiment locaux et qu'il est fonctionnel

Expliquer le fonctionnement en toute sécurité, l'utilisation appropriée du carburant, le nettoyage et les exigences d'entretien de routine

Déclaration d'achèvement: En tant que personne qualifiée responsable des travaux décrits ci-dessus, je confirme que l'appareil en tant que travail associé a été installé selon les instructions du fabricant et en suivant les codes de construction et d'installation applicables.

Signé: _____

Nom en lettres moulées: _____

Date: _____

Propriétaire du domicile: CONSERVEZ CETTE INFORMATION POUR RÉFÉRENCE FUTURE

Votre poêle à granulés a été approuvé pour une installation aux États-Unis et au Canada. Il peut également être installé dans une maison préfabriquée ou mobile. Votre poêle est certifié ASTM E1509-12 (2017) et certifié ULG S627-00. Ce manuel décrit l'installation et le fonctionnement du poêle à bois USSC 5710-XH. Cet appareil de chauffage respecte les limites d'émission de bois de berceau de l'Environmental Protection Agency des États-Unis de 2020 pour les appareils de chauffage au bois vendus après le 15 mai 2020. Dans des conditions de test spécifiques, il a été démontré que cet appareil de chauffage fournit de la chaleur à des taux allant de 13 281 à 27 492 Btu / h. Cet appareil de chauffage a atteint un taux d'émissions de particules de 1,5 g / h lorsqu'il a été testé selon la méthode ASTM E2779-10 (* et une efficacité de 76%).

Caractéristiques de chauffage	
Taux de combustion du combustible* (à bas régime)	1.65 lbs./hr. (0.75 kg/hr)
Temps de combustion (à bas régime)	30 hrs. (approximate)
Capacité de la trémie	50 lbs. (22.7 kg)
Flue Taille	3 po ou 4 po
* La taille des granulés peut influencer le débit réel d'alimentation en combustible et le temps de combustion. Le taux d'alimentation en combustible peut varier de près de 20 %. Pour les meilleurs résultats, utilisez un combustible homologué PFI.	
Caractéristiques électriques	
Puissance électrique	110-120 volts ac, 60 HZ, 3.0 Amps
Watts (en fonctionnement)	125
Watts (allumeur en fonctionnement)	310
Dimensions	
Hors tout: Hauteur x Largeur x Profondeur	32-3/16 po (819 mm) x 19 po (482 mm) x 23 po (585 mm)

AVERTISSEMENT:

IL EST CONTRAIRE À LA RÉGLEMENTATION FÉDÉRALE D'UTILISER CE POÊLE À BOIS D'UNE MANIÈRE INCOMPATIBLE AVEC LES INSTRUCTIONS D'UTILISATION DU MANUEL DU PROPRIÉTAIRE.



Remarque: enregistrez votre produit en ligne sur www.usstove.com ou téléchargez l'application gratuite dès aujourd'hui. Cette application est disponible uniquement sur l'App Store pour iPhone et iPad. Recherchez US Stove. Conservez votre reçu avec vos dossiers pour toute réclamation.

Pour le service client, veuillez appeler:
1-800-750-2723 poste 5050 ou;
Texte au 423-301-5624 ou;
Écrivez-nous à:
customerservice@usstove.com

Manuel d'instructions et d'utilisation du propriétaire



Numéro De Modèle:

AP5613
PFS
c
us

Report Number: F19-549

Certified to ASTM E1509-12 (2017)
and Certified to ULC-S627-00-REV1

Mobile Home Approved

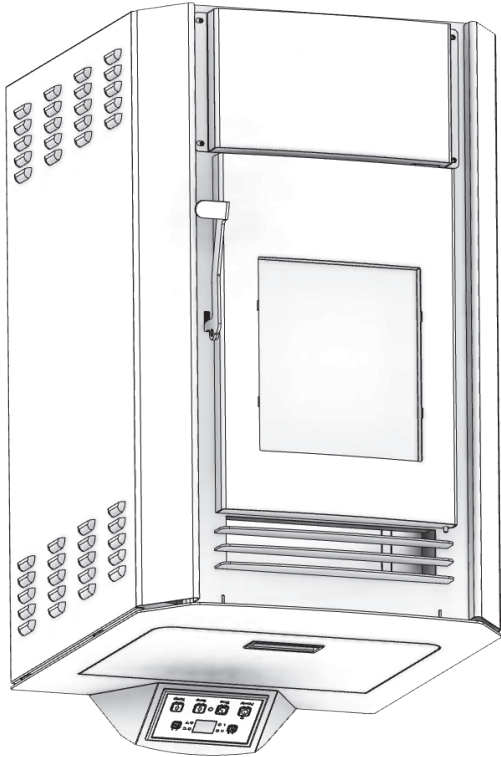

* Toutes les images de ce manuel sont à des fins d'illustration uniquement. Le produit réel peut varier.

Conservez ces instructions dans un endroit sûr pour référence ultérieure.



AVIS DE SÉCURITÉ: Si ce radiateur n'est pas correctement installé, un incendie peut en résulter. Pour votre sécurité, suivez les instructions d'installation. N'utilisez jamais de compromis de fortune lors de l'installation de ce radiateur. Contactez les responsables locaux du bâtiment ou des pompiers pour connaître les permis, les restrictions et les exigences d'installation dans votre région. **NE JAMAIS UTILISER CE PRODUIT SANS SURVEILLANCE.**



MISE EN GARDE! Veuillez lire l'intégralité de ce manuel avant d'installer ou d'utiliser votre nouveau radiateur. Le non-respect des instructions peut entraîner des dommages matériels, des blessures corporelles ou même la mort. Une installation incorrecte pourrait annuler votre garantie!

AGENCE AMÉRICAINE DE PROTECTION

DE L'ENVIRONNEMENT

Certifié conforme aux normes d'émissions de particules 2020.

CE MANUEL EST SUJET À MODIFICATION SANS PRÉAVIS.

AVERTISSEMENT SUR LA PROPOSITION 65 DE LA CALIFORNIE:
Ce produit peut vous exposer à des produits chimiques, y compris le monoxyde de carbone, qui est connu dans l'État de Californie pour provoquer le cancer, des anomalies congénitales et / ou d'autres troubles de la reproduction. Pour plus d'informations, visitez www.P65warnings.ca.gov

Owner's Instruction and Operation Manual

**UNITED STATES
STOVE CO.**

EST[®] 1869

Model Number:

US5513, US5513-P,

US5513-L



Report Number: F19-549

Certified to ASTM E1509-12 (2017)

and Certified to ULC-S627-00-REV1

Mobile Home Approved

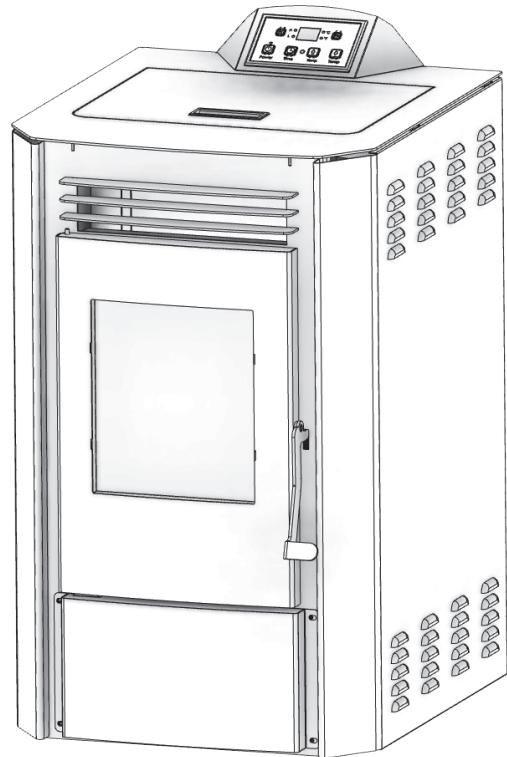

* All Pictures In This Manual Are For Illustrative Purposes Only. Actual Product May Vary.

853912-5003K

Save These Instructions In A Safe Place For Future Reference.



SAFETY NOTICE: If this heater is not properly installed, a house fire may result. For your safety, follow the installation instructions. Never use make-shift compromises during the installation of this heater. Contact local building or fire officials about permits, restrictions and installation requirements in your area. **NEVER OPERATE THIS PRODUCT WHILE UNATTENDED.**



CAUTION! Please read this entire manual before you install or use your new room heater. Failure to follow instructions may result in property damage, bodily injury, or even death. Improper Installation Will Void Your Warranty!

U.S. Environmental Protection Agency

Certified to comply with 2020 particulate emissions standards.



CALIFORNIA PROPOSITION 65 WARNING:

This product can expose you to chemicals including carbon monoxide, which is known to the State of California to cause cancer, birth defects, and/or other reproductive harm. For more information, go to www.P65warnings.ca.gov

THIS MANUAL IS SUBJECT TO CHANGE WITHOUT NOTICE.

Your pellet stove has been approved for installation in the USA and Canada. It may also be installed in a manufactured or mobile home. Your stove is Certified to ASTM E1509-12 (2017) and Certified to ULC S627-00. This manual describes the installation and operation of the U.S. Stove, 5710-XH wood heater. This heater meets the 2020 U.S. Environmental Protection Agency’s crib wood emission limits for wood heaters sold after May 15, 2020. Under specific test conditions this heater has been shown to deliver heat at rates ranging from 10,609 to 24,676 Btu/hr. This heater achieved a particulate emissions rate of 1.5 g/hr when tested to method ASTM E2779-10 (*and an efficiency of 76%).

Heating Specifications		
Fuel Burn Rate* (lowest setting)	1.65 lbs./hr. (0.75 kg/hr)	* Pellet size may effect the actual rate of fuel feed and burn times. Fuel feed rates may vary by as much as 20%. Use PFI listed fuel for best results.
Burn Time (lowest setting)	30 hrs. (approximate)	
Hopper Capacity	50 lbs. (22.7 kg)	
Flue Size	3" or 4"	
Electrical Specifications		
Electrical Rating	110-120 Volts AC, 60 HZ, 3.0 Amps	
Watts (operational)	125	
Watts (igniter running)	310	
Dimensions		
Overall: Height x Width X Depth	32-3/16" (819 mm) x 19" (482 mm) x 23" (585 mm)	

WARNING:

IT IS AGAINST FEDERAL REGULATIONS TO OPERATE THIS WOOD HEATER IN A MANNER INCONSISTENT WITH THE OPERATING INSTRUCTIONS IN THE OWNER’S MANUAL.

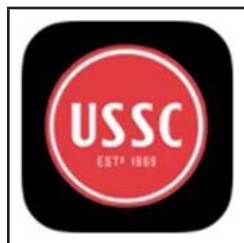

Note: Register your product online at www.usstove.com or download the free app today. This app is available only on the App Store for iPhone and iPad. Search US Stove. Save your receipt with your records for any claims.

For Customer Service, please call:
1-800-750-2723 Ext 5050 or;
Text to 423-301-5624 or;
Email us at:
customerservice@usstove.com

INSTALLATION CHECKLIST



Your Wood Stove should be installed by a qualified installer only. An NFI qualified Installer can be found at www.nficertified.org/public/find-an-nfi-pro/

CUSTOMER SERVICE

1-800-750-2723 ext 5050
Text to 423-301-5624
Email to: Customerservice@usstove.com

COMMISSIONING CHECKLIST

This Checklist is to be completed in full by the qualified person who installs this unit. Keep this page for future reference. Failure to install and commission according to the manufacturer's instructions and complete this checklist will invalidate the warranty.

Please Print

Customer Name:	Telephone Number:
Address:	
Model:	
Serial Number:	
Installation Company Name:	Phone Number:
Installation Technician's Name:	License Number:

DESCRIPTION OF WORK

Location of installed appliance: _____

Venting System: New Venting System Yes No If yes, Brand _____

If no, Date of inspection of existing venting system: _____

COMMISSIONING

- Confirm Hearth Pad Installation as per Installation Instructions.....
- Confirm proper placement of internal parts.....
- Check soundness of door gasket and door seals
- Confirm clearances to combustibles as per installation instructions in this manual
- Check the operations of the air controls.....
- Confirm the venting system is secure and sealed
- Confirm the stove starts and operates properly
- Check to ensure a CO alarm is installed as per local building codes and is functional
- Explain the safe operation, proper fuel usage, cleaning, and routine maintenance requirements.....

Declaration of Completion: As the qualified person responsible for the work described above, I confirm that the appliance as associated work has been installed as per manufacturer's instructions and following any applicable building and installation codes.

Signed: _____ Print Name: _____ Date: _____

Home Owner: RETAIN THIS INFORMATION FOR FUTURE REFERENCE

FOR CUSTOMER SERVICE CALL: 800-750-2723 EXT 5050

1. Pull the factory installed wires out of the top of the stove. There will be two wire harnesses, as shown.
3. Connect the factory installed wiring harnesses to the control panel as shown.



2. Unpack the top mount controls and ensure that the wiring harness shown is attached securely.

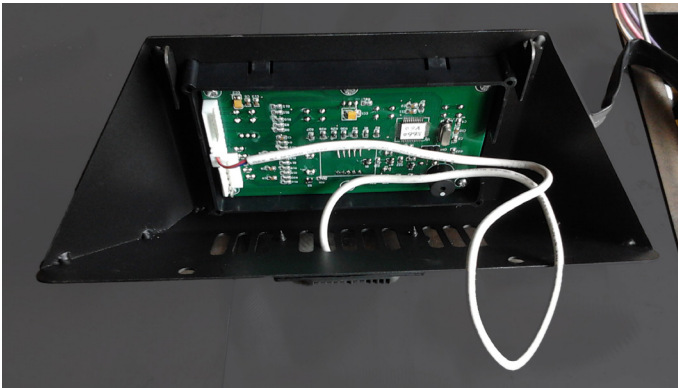

4. Secure the control panel to the top of the stove with two sheet metal screws.

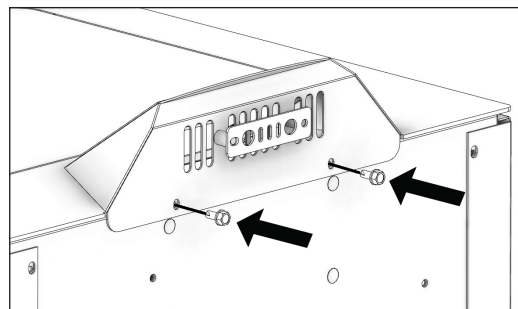
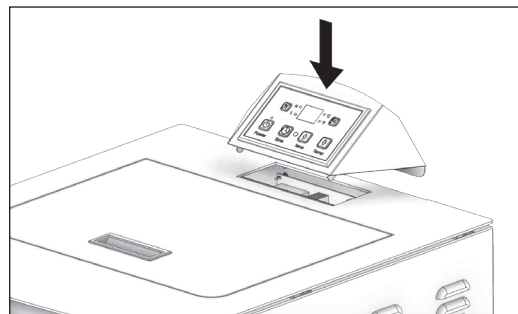

SAFETY NOTICE

- IF THIS STOVE IS NOT PROPERLY INSTALLED, A HOUSE FIRE MAY RESULT. TO REDUCE THE RISK OF FIRE, FOLLOW THE INSTALLATION INSTRUCTIONS.
- CONTACT YOUR LOCAL BUILDING OFFICIALS TO OBTAIN A PERMIT AND INFORMATION ON ANY ADDITIONAL INSTALLATION RESTRICTIONS OR INSPECTION REQUIREMENTS IN YOUR AREA.
- DO NOT PLACE CLOTHING OR OTHER FLAMMABLE ITEMS ON OR NEAR THIS STOVE.
- NEVER USE GASOLINE, GASOLINE-TYPE LANTERN FUEL, KEROSENE, CHARCOAL LIGHTER FLUID, OR SIMILAR LIQUIDS TO START OR 'FRESHEN UP' A FIRE IN THIS STOVE. KEEP ALL SUCH LIQUIDS WELL AWAY FROM THE STOVE WHILE IT IS IN USE.
- THIS APPLIANCE IS A FREESTANDING HEATER. IT IS NOT INTENDED TO BE ATTACHED TO ANY TYPE OF DUCTING. IT IS NOT A FURNACE. DO NOT CONNECT THIS UNIT TO ANY AIR DISTRIBUTION DUCT OR SYSTEM. THIS APPLIANCE IS NOT INTENDED FOR COMMERCIAL USE.
- INSTALL VENT AT CLEARANCES SPECIFIED BY THE VENT MANUFACTURER.
- DO NOT INSTALL A FLUE DAMPER IN THE EXHAUST VENTING SYSTEM OF THIS UNIT.
- YOUR STOVE REQUIRES PERIODIC MAINTENANCE AND CLEANING (SEE "MAINTENANCE"). FAILURE TO MAINTAIN YOUR STOVE MAY LEAD TO IMPROPER AND/OR UNSAFE OPERATION.
- A POWER SURGE PROTECTOR IS REQUIRED. THIS UNIT MUST BE PLUGGED INTO A 110 - 120V, 60 HZ GROUNDED ELECTRICAL OUTLET. DO NOT USE AN ADAPTER PLUG OR SEVER THE GROUNDING PLUG. DO NOT ROUTE THE ELECTRICAL CORD UNDERNEATH, IN FRONT OF, OR OVER THE HEATER. DO NOT ROUTE THE CORD IN FOOT TRAFFIC AREAS OR PINCH THE CORD UNDER FURNITURE.

CAUTION:

BURNING FUEL CREATES CARBON MONOXIDE AND CAN BE HAZARDOUS TO YOUR HEALTH IF NOT PROPERLY VENTED.

ATTENTION:

- A WORKING SMOKE DETECTOR MUST BE INSTALLED IN THE SAME ROOM AS THIS PRODUCT.
- INSTALL A SMOKE DETECTOR ON EACH FLOOR OF YOUR HOME; IN CASE OF ACCIDENTAL FIRE FROM ANY CAUSE IT CAN PROVIDE TIME FOR ESCAPE.
- THE SMOKE DETECTOR MUST BE INSTALLED AT LEAST 15 FEET (4,57 M) FROM THE APPLIANCE IN ORDER TO PREVENT UNDUE TRIGGERING OF THE DETECTOR WHEN RELOADING.

CAUTION:

- USE OF OUTSIDE AIR IS NOT REQUIRED FOR THIS UNIT.
- DO NOT UNPLUG THE STOVE IF YOU SUSPECT A MALFUNCTION. TURN THE ON/OFF SWITCH TO "OFF" AND CONTACT CUSTOMER SERVICE.
- THE HEATER WILL NOT OPERATE DURING A POWER OUTAGE. IF A POWER OUTAGE DOES OCCUR, CHECK THE HEATER FOR SMOKE SPILLAGE AND OPEN A WINDOW IF ANY SMOKE SPILLS INTO THE ROOM.
- NEVER BLOCK FREE AIRFLOW THROUGH THE OPEN VENTS OF THE UNIT.



We recommend that our woodburning hearth products be installed and serviced by professionals who are certified in the U.S. by the National Fireplace Institute® (NFI) as NFI Woodburning Specialists or who are certified in Canada by Wood Energy Technical Training (WETT).



US Stove highly recommends your stove be installed by a qualified NFI (US) or WETT (Canada) technician. To find the nearest qualified installer, go to:

<https://nficertified.org>,

<https://www.wettinc.ca/>

FOR CUSTOMER SERVICE CALL: 800-750-2723 EXT 5050

IMPROPER INSTALLATION

The use of other components other than stated herein could cause bodily harm, heater damage, and void your warranty. The manufacturer will not be held responsible for damage caused by the malfunction of a stove due to improper venting or installation.

FLOOR PROTECTION

This heater must have a non-combustible floor protector (UL1618 ember protection) installed beneath it if the floor is of combustible material.

US - Floor protector should be UL listed or equal too, needs to extend 6" to the front, 6" to each side, 1" to the rear of the unit. Under and 2" beyond each side of the cleanout tee if an interior vertical installation.

Canada - Floor protector should comply with CAN/ULC standards. Needs to extend 18" to the front, 8" beyond each side of the unit.

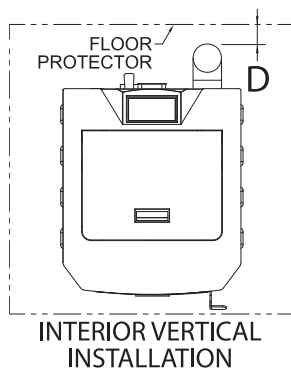
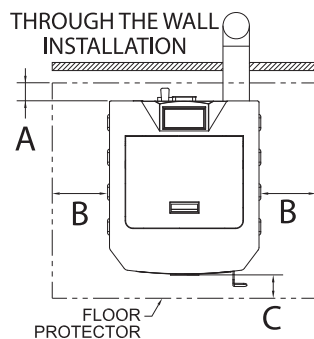

A	Back to Stove	U.S.A	1"	26mm
		CAN	8"	204 mm
B	Side to Stove	U.S.A	6"	153 mm
		CAN	8"	204 mm
C	Front to Stove	U.S.A	6"	153 mm
		CAN	8"	204 mm
D	Back to Flue		2"	51 mm

CLEARANCES

Your pellet stove has been tested and listed for installation in residential, mobile home in accordance with the clearances given below. For safety reasons, please adhere to the installation clearances and restrictions. Any reduction in clearance to combustibles may only be done by means approved by a regulatory authority.

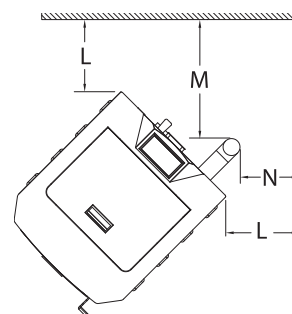
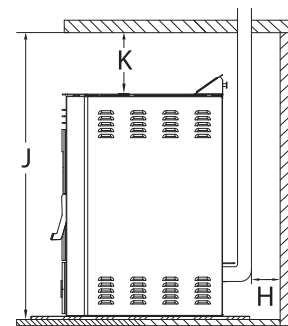
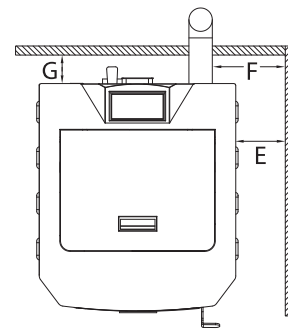

E	Side Wall to Stove	10"	245 mm
F	Side Wall to PL Vent Pipe	11-1/2"	292 mm
G	Back Wall to Stove	11-7/8"	302 mm
H	Back Wall to PL Vent Pipe	3"	76 mm
J	Ceiling to Floor	84"	2134 mm
K	Ceiling to Stove	53-7/8'	1434 mm
L	Side Wall to Stove	7-1/2"	191 mm
M	Side Wall to PL Vent Pipe	11-1/4"	286 mm
N	Back Wall to PL Vent Pipe	7-1/2"	191 mm

OUTSIDE AIR SUPPLY (OPTIONAL, UNLESS INSTALLING IN A MOBILE HOME)

Depending on your location and home construction, outside air may be necessary for optimal performance. Your stove is approved to be installed with an outside air intake (69FAK) which is necessary for a mobile home. You can purchase the 69FAK through your heater dealer. Installation instructions are supplied with the air intake kit.

ATTENTION:

DO NOT VENT UNDER ANY PORCH, DECK, AWNING, OR IN ANY SEMI ENCLOSED OR ROOFED AREA. DOING SO MAY RESULT IN UNPREDICTABLE AIRFLOW AT THE VENT CAP UNDER CERTAIN CONDITIONS AND CAN AFFECT THE PERFORMANCE OF YOUR STOVE, AS WELL AS, OTHER UNFORESEEABLE ISSUES.

SECURING APPLIANCE TO THE FLOOR

Use the designated holes to secure the unit to the floor.

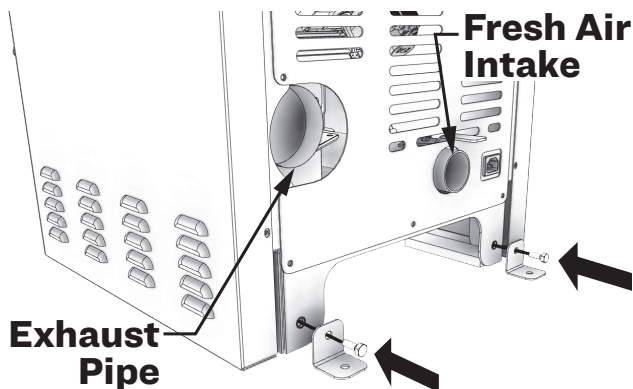

WARNING! DO NOT INSTALL IN SLEEPING ROOM.

CAUTION! THE STRUCTURAL INTEGRITY OF THE MOBILE HOME FLOOR, WALL, AND CEILING/ROOF MUST BE MAINTAINED.

WHEN INSTALLED IN A MOBILE HOME, THE STOVE MUST BE GROUNDED DIRECTLY TO THE STEEL CHASSIS AND BOLTED TO THE FLOOR.

In addition to the previously detailed installation requirements, mobile home installations must meet the following requirements:

- This stove must be securely fastened to the floor of the mobile home through the two holes in the rear of the stove using 2, 1/4" lag bolts that are long enough to go through both a hearth pad, if used, and the floor of the home.

- The heater must be electrically grounded to the steel chassis of the mobile home with 8 GA copper wire using a serrated or star washer to penetrate paint or protective coating to ensure grounding.
- Vent must be 3 or 4-inch "PL" Vent and must extend a minimum of 36" (914 mm) above the roof line of the mobile home and must be installed using a certified ceiling fire stop and rain cap.
- When moving your mobile home, all exterior venting must be removed while the mobile home is being relocated. After relocation, all venting must be reinstalled and securely fastened.
- Outside Air is mandatory for mobile home installation. See Outside Air Supply section and your dealer for purchasing.
- Check with your local building officials as other codes may apply.

VENTING REQUIREMENTS

WARNING:

- **INSTALL VENT AT CLEARANCES SPECIFIED BY THE VENT MANUFACTURER.**
- **DO NOT CONNECT THE PELLET VENT TO A VENT SERVING ANY OTHER APPLIANCE OR STOVE.**
- **DO NOT INSTALL A FLUE DAMPER IN THE EXHAUST VENTING SYSTEM OF THIS UNIT.**

The following installation guidelines must be followed to ensure conformity with both the safety listing of this stove and to local building codes. Do not use makeshift methods or compromise in the installation.

IMPORTANT:

THIS UNIT IS EQUIPPED WITH A NEGATIVE DRAFT SYSTEM THAT PULLS AIR THROUGH THE BURN POT AND PUSHES THE EXHAUST OUT OF THE DWELLING. IF THIS UNIT IS CONNECTED TO A FLUE SYSTEM OTHER THAN THE WAY EXPLAINED IN THIS MANUAL, IT WILL NOT FUNCTION PROPERLY.

MAXIMUM VENTING DISTANCE

Installation MUST include at least 3-feet of vertical pipe outside the home. This will create some natural draft to reduce the possibility of smoke or odor during appliance shutdown and keep exhaust from causing a nuisance or hazard by exposing people or shrubs to high temperatures. The maximum recommended vertical venting height is 12-feet for 3-inch type "PL" vent. Total length of horizontal

vent must not exceed 4-feet. This could cause back pressure. Use no more than 180 degrees of elbows (two 90-degree elbows, or two 45-degree and one 90-degree elbow, etc.) to maintain adequate draft.

IMPORTANCE OF PROPER DRAFT

Draft is the force which moves air from the appliance up through the chimney. The amount of draft in your chimney depends on the length of the chimney, local geography, nearby obstructions and other factors. Too much draft may cause excessive temperatures in the appliance. Inadequate draft may cause backpuffing into the room and ‘plugging’ of the chimney. Inadequate draft will cause the appliance to leak smoke into the room through appliance and chimney connector joints. An uncontrollable burn or excessive temperature indicates excessive draft. Take into account the chimney’s location to ensure it is not too close to neighbours or in a valley which may cause unhealthy or nuisance conditions.

PELLET VENT TYPE

A certified 3-inch or 4-inch type “PL” pellet vent exhaust system must be used for installation and attached to the pipe connector provided on the back of the stove (use a 3-inch to 4-inch adapter for 4-inch pipe). Connection at back of stove must be sealed using Hi-Temp RTV. Use 4-inch vent if the vent height is over 12-feet or if the installation is over 2,500 feet above sea level. We recommend the use of Simpson Dura-Vent® or Metal-Fab® pipe (if you use other pipe, consult your local building codes and/or building inspectors). Do not use Type-B Gas Vent pipe or galvanized pipe with this unit. The pellet vent pipe is designed to disassemble for cleaning and should be checked several times during the burning season. Pellet vent pipe is not furnished with the unit and must be purchased separately.

PELLET VENT INSTALLATION

The installation must include a clean-out tee to enable collection of fly ash and to permit periodic cleaning of the exhaust system. 90-degree elbows accumulate fly ash and soot thereby reducing exhaust flow and performance of the stove. Each elbow or tee reduces draft potential by 30% to 50%. All joints in the vent system must be fastened by at least 3 screws, and all joints must be sealed with Hi-Temp RTV silicone sealant to be airtight. The area where the vent pipe penetrates to the exterior of the home must be sealed with silicone or other means to maintain the vapor barrier between the exterior and the interior of the home. Vent surfaces can get hot enough to cause burns if touched by children. Noncombustible shielding or guards may be required.

PELLET VENT TERMINATION

Do not terminate the vent in an enclosed or semi-enclosed area, such as; carport, garage, attic, crawl space, under a sun deck or porch, narrow walkway, or any other location that can build up a concentration of fumes. Termination in one of these areas can also lead to unpredictable pressure situations with the appliance, and could result in improper performance and/or malfunction. The termination must exhaust above the outside air inlet elevation. The termination must not be located where it will become plugged by snow or other materials. Do not terminate the venting into an existing steel or masonry chimney.

VENT TERMINATION CLEARANCES

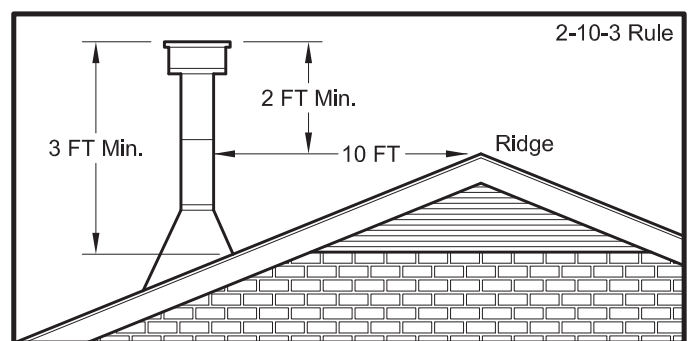
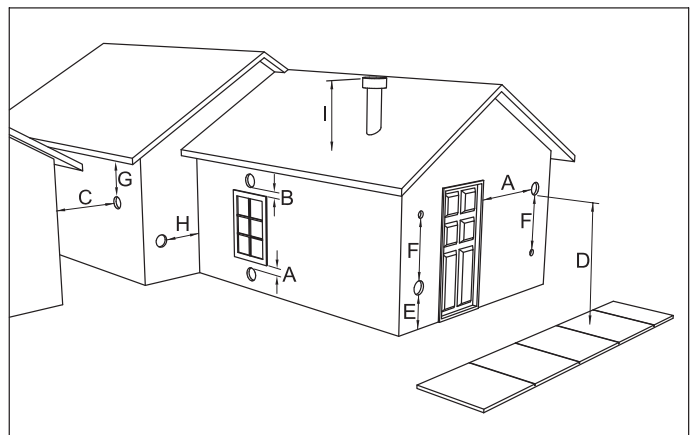

- A. Minimum 4-foot (1.22m) clearance below or beside any door or window that opens.
- B. Minimum 1-foot (0.3m) clearance above any door or window that opens.
- C. Minimum 3-foot (0.91m) clearance from any adjacent building.
- D. Minimum 7-foot (2.13m) clearance from any grade when adjacent to public walkways.
- E. Minimum 2-foot (0.61m) clearance above any grass, plants, or other combustible materials.

- F. Minimum 3-foot (0.91m) clearance from an forced air intake of any appliance.
- G. Minimum 2-foot (0.61m) clearance below eaves or overhang.
- H. Minimum 1-foot (0.3m) clearance horizontally from combustible wall.
- I. Must be a minimum of 3 foot (0.91m) above the roof and 2 foot (0.61m) above the highest point of the roof within 10 feet (3.05m).

THROUGH THE WALL INSTALLATION (RECOMMENDED INSTALLATION)

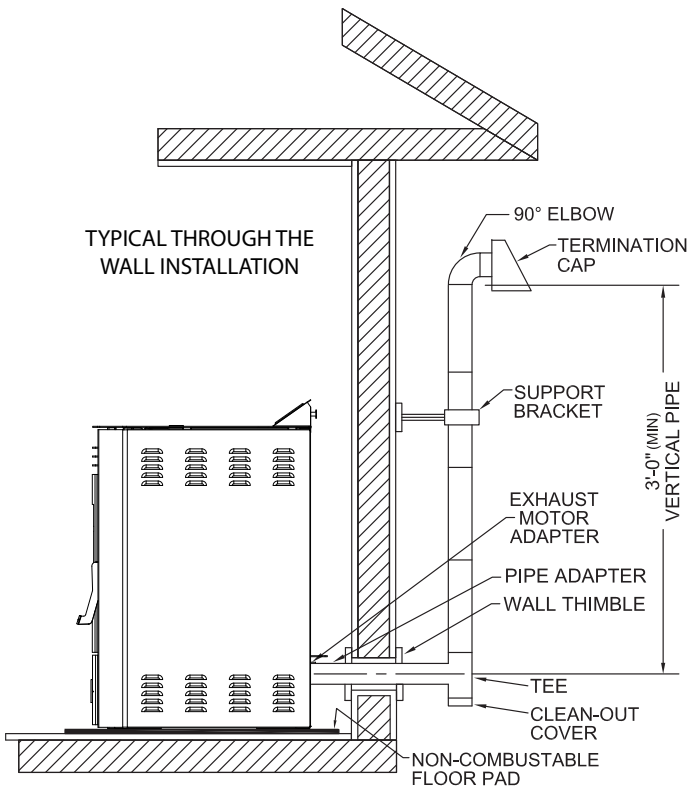

Canadian installations must conform to CAN/CSA-B365. To vent the unit through the wall, connect the pipe adapter to the exhaust motor adapter. If the exhaust adapter is at least 18" (457 mm) above ground level, a straight section of pellet vent pipe can be used through the wall. Your heater dealer should be able to provide you with a kit that will handle most of this installation, which will include a wall thimble that will allow the proper clearance through a combustible wall. Once outside the structure, a 3" (76 mm) clearance should be maintained from the outside wall and a clean out tee should be placed on the pipe with a 90-degree turn away from the

house. At this point, a 3ft (0.91m) (minimum) section of pipe should be added with a horizontal cap, which would complete the installation. A support bracket should be placed just below the termination cap or one every 4ft (1.22m) to make the system more stable. If you live in an area that has heavy snowfall, it is recommended that the installation be taller than 3ft (0.91m) to get above the snowdrift line. This same installation can be used if your heater is below ground level by simply adding the clean-out section and vertical pipe inside until ground level is reached. With this installation you have to be aware of the snowdrift line, dead grass, and leaves. We recommend a 3ft (0.91m) minimum vertical rise on the inside or outside of the house. The "through the wall" installation is the least expensive and simplest installation. Never terminate the end vent under a deck, in an alcove, under a window, or between two windows. We recommend Simpson Dura-Vent® or Metal-Fab® kits.

THROUGH THE ROOF/CEILING INSTALLATION

- When venting the heater through the ceiling, the pipe is connected the same as through the wall, except the clean-out tee is always on the inside of the house, and a 3" (76 mm) adapter is added before the clean-out tee.
- You must use the proper ceiling support flanges and roof flashing (supplied by the pipe manufacturer; follow the pipe manufacturer's directions). It is important to note that if your vertical run of pipe is more than 12ft (3.7m), the pellet vent pipe size should be increased to 4" (102 mm) in diameter.
- Do not exceed more than 4ft (1.22m) of pipe on a horizontal run and use as few elbows as possible. If an offset is required, it is better to install 45-degree elbows rather than 90-degree elbows.

WARNING:

You may want to locate any utilities or obstacles inside the wall before attempting this install. Make sure to keep in mind your unit's clearance requirements.

1. Mark the area and then cut the wall for vent installation if needed.
2. Install the wall thimble as specified by the manufacturer. (wall thimble sold separately)
3. Install venting.

VENTING YOUR PELLET STOVE INTO AN EXISTING CLASS A 6" CHIMNEY SYSTEM

IMPORTANT:

If you are installing your pellet stove as a replacement to an existing wood stove, you can install your pellet stove using the existing class A 6" venting system.

1. You must have the existing chimney system cleaned and/ or inspected by a qualified chimney sweep before proceeding with the installation of your pellet stove.
2. To the right is an example of an installation using part number 860001, 3-6" transition into 6" connector pipe. the illustration is only an example. Please conform to any local building codes or regulations having jurisdiction before you have a qualified installer proceed with this installation.

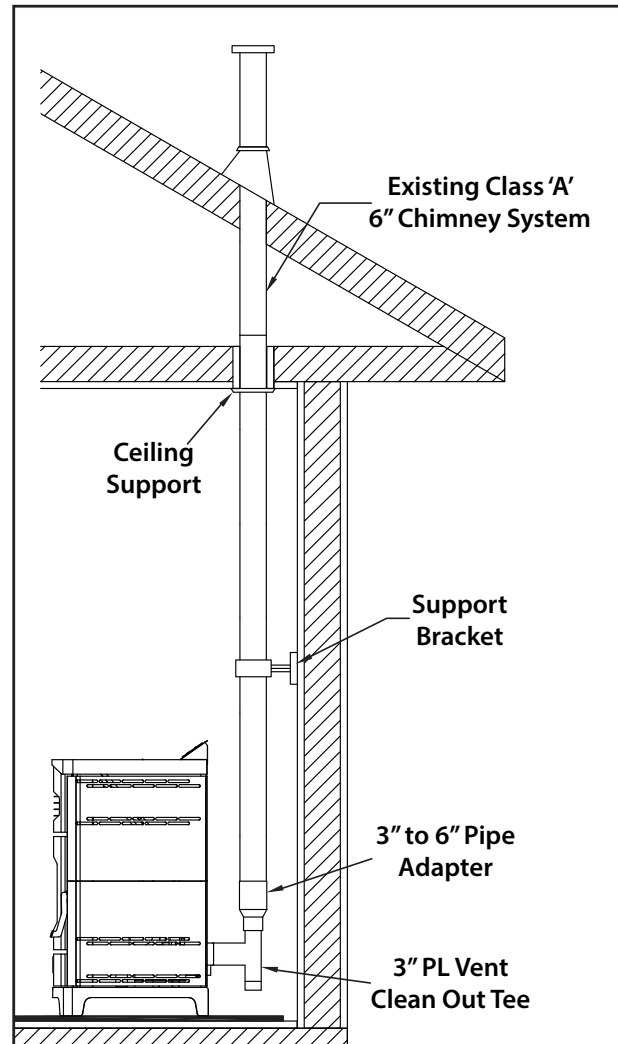

NEVER OPERATE THIS PRODUCT WHILE UNATTENDED

PANEL CONTROLS

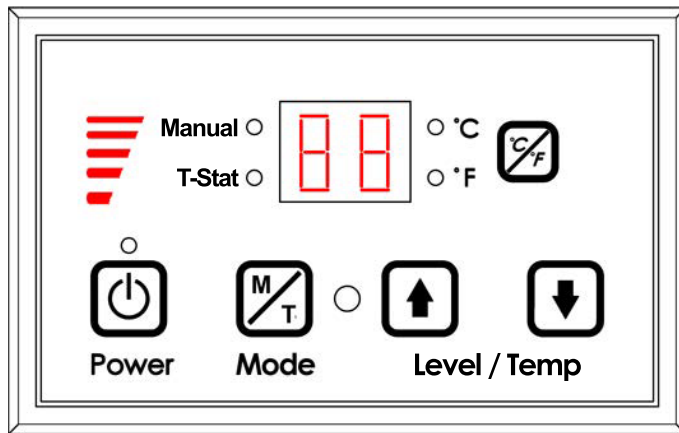

The blowers and automatic fuel supply are controlled from a panel on the top of this unit. The control panel functions are as follows.

A. ON/OFF SWITCH (“POWER” BUTTON)

- When pushed, the stove will automatically ignite. No other fire starter is necessary. The igniter will stay on for at least 10 and up to 12 minutes, depending on when Proof of Fire is reached. The fire should start in approximately 5 minutes.
- The red light located above the “POWER” button will turn green when pressed and remain green until the stove is turned off.
- After pushing “POWER”, the auger motor is on for 3.5 minutes, off for 1 minute. During the remainder of the start-up period, the auger motor operates on the heat range “1” setting.
- During start up the heat level advance (Up and Down keys) will change the heat range indicator level accordingly, but there is no change in the stoves operating conditions until start-up is completed.
- During start-up ignition must occur within 12 minutes or the stove will error out and show E4.
- During the start-up phase, the Mode key does not function.

B. LEVEL / TEMP ARROW BUTTONS

- These buttons when pushed will set the pellet feed rate, hence the heat output or heat range of your stove.
- The levels of heat output will incrementally change on the bar graph starting from heat range “1” to heat range “5”.

C. °C / °F Button

- The °C / °F button changes the two digit display from degrees Celsius to degrees Fahrenheit.

D. MODE (M/T) BUTTON

- The Mode of the stove can be switched between manual and controlled with a Thermostat. Separate LEDs to the left of the two digit display indicate the mode of operation – Manual or T-Stat. The stove has to be in normal operation to be switched from Manual to T-Stat mode.
- Manual mode operates according to the 5 set levels of feed on the bar graph from heat range “1” to heat range “5”.

T-Stat mode works as follows:

- The stove has a built in Thermostat into the controls of the appliance. The temperature sensor for the T-Stat is located on the back of the stove behind the display board.
- Once the stove has gone into run mode the stove can be switch into T-Stat mode.
- The Up and Down Level / Temp Arrow buttons are used to change the desired set-point temperature. Once the desired temperature is reached the two digit display will flash for four seconds and reset to the actual room temperature.
- Once the stove reaches within 3°F of the desired temperature set point, it returns to the heat range that the stove was set on before it was switched to T-Stat mode (if the stove was running on heat range “5” when switched to T-stat mode when it gets within 3°F of the set point it will return to heat range “5”).
- Once the stove reaches the desired set-point, the stove will drop to heat range “1”.
- When room temperature drops below desired set-point the stove will ramp back up until it reaches the desired temperature.

HOW TO ADJUST THE FUEL ADJUSTER

It is a common occurrence in the pellet industry for the average pellet size to vary. Due to the varying sizes of pellets, this appliance is equipped with a fuel adjuster to adjust the amount of fuel allowed to pass into the auger assembly. The fuel adjuster is located inside the hopper. Note: The factory default setting for this is full open. To decrease the flow of pellets, move the fuel adjuster down.

1. Turn off and unplug the appliance.
2. Loosen the two wing-nuts.
3. Adjust up to increase, or down to reduce the fuel usage based on the size of the pellets.
4. Tighten the two wing-nuts.

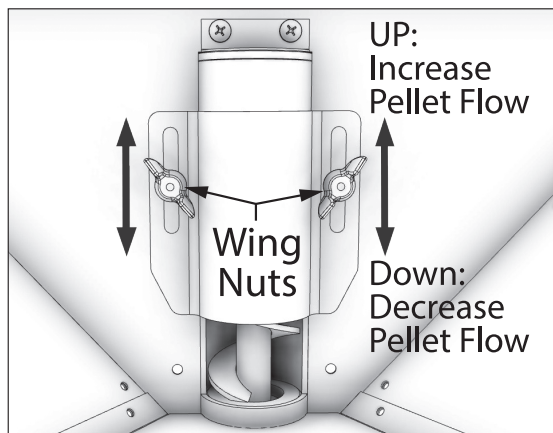

WARNING:

- **DO NOT USE CHEMICALS OR FLUIDS TO START THE FIRE - NEVER USE GASOLINE, GASOLINE-TYPE LANTERN FUEL, KEROSENE, CHARCOAL LIGHTER FLUID, OR SIMILAR LIQUIDS TO START OR "FRESHEN UP" A FIRE IN THIS STOVE. KEEP ALL SUCH LIQUIDS WELL AWAY FROM THE STOVE WHILE IT IS IN USE.**
- **HOT WHILE IN OPERATION. KEEP CHILDREN, CLOTHING AND FURNITURE AWAY. CONTACT MAY CAUSE SKIN BURNS.**

This heater is designed to burn only PFI Premium grade pellets. **DO NOT BURN:**

1. Garbage;
2. Lawn clippings or yard waste;
3. Materials containing rubber, including tires;
4. Materials containing plastic;
5. Waste petroleum products, paints or paint thinners, or asphalt products;
6. Materials containing asbestos;
7. Construction or demolition debris;
8. Railroad ties or pressure-treated wood;
9. Manure or animal remains;
10. Salt water driftwood or other previously salt water saturated materials;
11. Unseasoned wood; or

12. Paper products, cardboard, plywood, or particleboard.
The prohibition against burning these materials does not prohibit the use of fire starters made from paper, cardboard, saw dust, wax and similar substances for the purpose of starting a fire in an affected wood heater.

Burning these materials may result in release of toxic fumes or render the heater ineffective and cause smoke.

PROPER FUEL

ATTENTION:

THIS APPLIANCE IS DESIGNED FOR THE USE OF PELLETIZED FUEL THAT MEET OR EXCEED THE STANDARD SET BY THE PELLET FUEL INSTITUTE (PFI).

Your pellet stove is designed to burn premium hardwood pellets that comply with the Pellet Fuels Institute (PFI) standard (minimum of 40 lbs density per cubic ft, 1/4" to 5/16" diameter, length no greater than 1.5", not less than 8,200 BTU/lb, moisture under 8% by weight, ash under 1% by weight, and salt under 300 parts per million). Pellets that are soft, contain excessive amounts of loose sawdust, have been, or are wet, will result in reduced performance. Store your pellets in a dry place. **DO NOT** store the fuel within the installation clearances of the unit or within the space required for refuelling and ash removal. Doing so could result in a house fire. Do not over fire or use volatile fuels or combustibles, doing so may cause a personal and property damage hazards.

THIS STOVE IS APPROVED FOR BURNING PELLETIZED WOOD FUEL ONLY ! Factory-approved pellets are those 1/4" or 5/16" in diameter and not over 1" long. Longer or thicker pellets sometimes bridge the auger flights, which prevents proper pellet feed. Burning wood in forms other than pellets is not permitted. It will violate the building codes for which the stove has been approved and will void all warranties. The design incorporates automatic feed of the pellet fuel into the fire at a carefully prescribed rate. Any additional fuel introduced by hand will not increase heat output but may seriously impair the stoves performance by generating considerable smoke. Do not burn wet pellets. The stove's performance depends heavily on the quality of your pellet fuel. Avoid pellet brands that display these characteristics:

- **Excess Fines** – "Fines" is a term describing crushed pellets or loose material that looks like sawdust or sand. Pellets can be screened before being placed in hopper to remove most fines.

- Binders – Some pellets are produced with materials to hold the together, or “bind” them.
- High ash content – Poor quality pellets will often create smoke and dirty glass. They will create a need for more frequent maintenance. You will have to empty the burn pot plus vacuum the entire system more often. Poor quality pellets could damage the auger. We cannot accept responsibility for damage due to poor quality pellet.

CAUTION:

- **KEEP FOREIGN OBJECTS OUT OF THE HOPPER.**
- **THE MOVING PARTS OF THIS STOVE ARE PROPELLED BY HIGH TORQUE ELECTRIC MOTORS. KEEP ALL BODY PARTS AWAY FROM THE AUGER WHILE THE STOVE IS PLUGGED INTO AN ELECTRICAL OUTLET. THESE MOVING PARTS MAY BEGIN TO MOVE AT ANY TIME WHILE THE STOVE IS PLUGGED IN.**

PRE-START-UP CHECK

Remove burn pot, making sure it is clean and none of the air holes are plugged. Clean the firebox, and then reinstall burn pot. Clean door glass if necessary (a dry cloth or paper towel is usually sufficient). Never use abrasive cleaners on the glass or door. Check fuel in the hopper, and refill if necessary.

BUILDING A FIRE

Never use a grate or other means of supporting the fuel. Use only the burn pot supplied with this heater. Hopper lid must be closed in order for the unit to feed pellets. During the start-up period:

- Make sure the burn pot is free of pellets.
- DO NOT open the viewing door.
- DO NOT add pellets to the burn pot by hand.

NOTE: During the first few fires, your stove will emit an odor as the high-temperature paint cures or becomes seasoned to the metal. Maintaining smaller fires will minimize this. Avoid placing items on the stovetop during this period because the paint could be affected. Attempts to achieve heat output rates that exceed heater design specifications can result in permanent damage to the heater.

AUTOMATIC IGNITOR

1. Fill hopper and clean burn pot.
2. Press “On/Off” button. Make sure green light comes on.

3. Adjust feed rate to desired setting by pressing “Heat Level Advance” button.

If fire doesn’t start in 12 minutes, press “On/Off”, wait a few minutes, clear the burn pot, and start procedure again.

DAMPER CONTROL

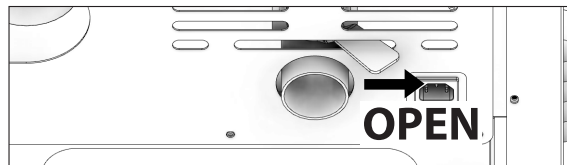

The damper control lever is located on the back of the stove on the lower left side. The default setting for the damper control should be full open. The damper adjusts the combustion air. This control is necessary due to the varied burn characteristics of individual installations, different pellet brands and pellet feed rates. It allows you to improve the efficiency of your stove. Providing correct combustion air will reduce the frequency of cleaning your glass door and prevent the rapid buildup of creosote inside your stove and chimney. You should adjust the damper based on the fire’s appearance. A low, reddish, dirty fire can be improved by turning the damper slightly to the right. A “blow torch” fire can be improved by turning the dampener to the left a little bit.

OPENING DOOR

CAUTION:

- **DO NOT OPERATE YOUR STOVE WITH THE VIEWING DOOR OPEN. THE AUGER WILL NOT FEED PELLETS UNDER THESE CIRCUMSTANCES AND A SAFETY CONCERN MAY ARISE FROM SPARKS OR FUMES ENTERING THE ROOM.**
- **THE FEED DOOR MUST BE CLOSED AND SEALED DURING OPERATION.**

If the door is opened while the stove is in operation it must be closed within 30 seconds or the stove will shut down. If the stove shuts down push the “On/Off” button to re-start your stove. The stove will have to fully shut down and turn off before you will be able to restart the stove.

ROOM AIR FAN

When starting your stove the Room Air Fan will not come on until the stove's heat exchanger warms up. This usually takes about 10 minutes from start-up.

IF STOVE RUNS OUT OF PELLETS

The fire goes out and the auger motor and blowers will run until the stove cools. This will take 30 minutes or longer depending on the heat remaining in the appliance. After the stove components stop running all lights on the display will go out and the two digit display will begin flashing "E3"

REFUELLING

CAUTION:

- **THE HOPPER AND STOVE TOP WILL BE HOT DURING OPERATION; THEREFORE, YOU SHOULD ALWAYS USE SOME TYPE OF HAND PROTECTION WHEN REFUELING YOUR STOVE.**
- **DO NOT TOUCH THE HOT SURFACES OF THE STOVE. EDUCATE ALL CHILDREN ON THE DANGERS OF A HIGH-TEMPERATURE STOVE. YOUNG CHILDREN SHOULD BE SUPERVISED WHEN THEY ARE IN THE SAME ROOM AS THE STOVE.**
- **NEVER PLACE YOUR HAND NEAR THE AUGER WHILE THE STOVE IS IN OPERATION.**
- **WE RECOMMEND YOU NOT LET THE HOPPER DROP BELOW 1/4 FULL.**

WARNING:

- **KEEP HOPPER LID CLOSED AT ALL TIMES EXCEPT WHEN REFILLING.**
- **DO NOT OVERFILL HOPPER.**

TAMPER WARNING

This wood heater has a manufacturer-set minimum low burn rate that must not be altered. It is against federal regulations to alter this setting or otherwise operate this wood heater in a manner inconsistent with operating instructions in this manual.

SHUTDOWN PROCEDURE

WARNING:

- **NEVER SHUT DOWN THIS UNIT BY UNPLUGGING IT FROM THE POWER SOURCE.**

Turning your stove off is a matter of pressing the "POWER"

button on the display board. The green light will turn back to red when the "POWER" button is pushed. The auger motor will stop, and the blowers will continue to operate until the internal firebox temperatures have fallen to a preset level.

1. Your stove is equipped with a high temperature thermdisc. This unit has a manual reset thermdisc. This safety switch has two functions.
 - A. To recognize an overheat situation in the stove and shut down the fuel feed or auger system.
 - B. In case of a malfunctioning convection blower, the high-temperature thermdisc will automatically shut down the auger, preventing the stove from overheating.

NOTE: On some units, once tripped, like a circuit breaker, the reset button will have to be pushed before restarting your stove. On other units the thermdisc has no reset button and will reset itself once the stove has cooled. The manufacturer recommends that you call customer service if this occurs as this may indicate a more serious problem. A service call may be required.

2. If the combustion blower fails, an air pressure switch will automatically shut down the auger.

NOTE: Opening the stove door for more than 30 seconds during operation will cause enough pressure change to activate the air switch, shutting the fuel feed off. The stove will shut down and show "E2" on the two digit display. The stove has to fully shut down before restarting.

OPTIMAL OPERATION

This pellet stove has been certified by the US EPA to meet strict 2020 guidelines. To Insure this unit produces the optimal minimal emissions, it is critical to follow the following guidelines. To achieve a "high burn" your stove should be set on setting 5 with the damper fully open. To achieve a "medium burn" your stove should be set on setting 1 with the damper fully closed. To achieve a "low burn" your stove should be set on setting 1 with the damper open. Settings 2,3 & 4 will give you a higher heat output above medium and the damper should be open for these settings. If the door is opened while the stove is in operation it must be closed within 30 seconds or the stove will shut down. If the stove shuts down push the "On/Off" button to re-start your stove. The stove will have to fully shut down and turn off before you will be able to restart the stove

INTERIOR CHAMBERS

- **Burn Pot** - Periodically remove and clean the burn pot and the area inside the burn pot housing. In particular, it is advisable to clean out the holes in the burn pot to remove any build up that may prevent air from moving through the burn pot freely.
- **Heat Exchanger** - There is a clean out plate on both sides of the heat exchanger that need to be removed to clean fly ash out of the heat exchanger. The cleanouts are located inside the cabinet doors, on the lower front corners of the heat exchanger. To access these clean outs, you must remove both side panels. The clean outs are secured to the firebox with (2) 5/16" screws. Remove the clean outs and vacuum out any accumulated ash. This should be done at least once per month or more frequently if large amounts of ash are noticed while cleaning or if the stove does not seem to be burning properly.

If a vacuum is used to clean your stove, we suggest using the AV15E AshVac vacuum. The AV15E AshVac is designed for ash removal. Some regular vacuum cleaner (i.e. shop vacs) may leak ash into the room.

DO NOT VACUUM HOT ASH.

WARNING:

FAILURE TO PROPERLY MAINTAIN THE CLEAN OUTS WILL RESULT IN POOR PERFORMANCE OF THIS STOVE.

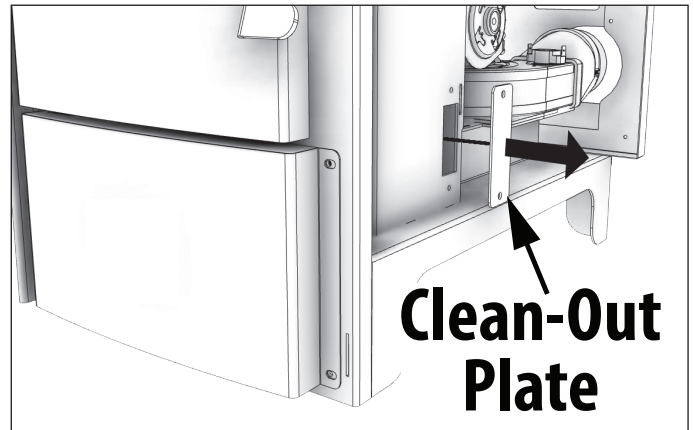
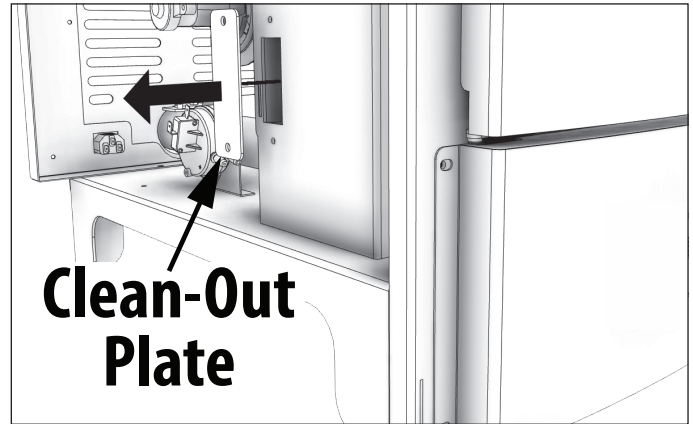

NEVER OPERATE THIS PRODUCT WHILE UNATTENDED

CAUTION:

- **FAILURE TO CLEAN AND MAINTAIN THIS UNIT AS INDICATED CAN RESULT IN POOR PERFORMANCE, SAFETY HAZARDS, FIRE, AND EVEN DEATH.**
- **NEVER PERFORM ANY INSPECTIONS, CLEANING, OR MAINTENANCE ON A HOT STOVE.**
- **DISCONNECT THE POWER CORD BEFORE PERFORMING ANY MAINTENANCE! NOTE: TURNING THE ON/OFF SWITCH TO "OFF" DOES NOT DISCONNECT ALL POWER TO THE ELECTRICAL COMPONENTS OF THE STOVE.**
- **DO NOT OPERATE STOVE WITH BROKEN GLASS, LEAKAGE OF FLUE GAS MAY RESULT.**

CREOSOTE FORMATION, INSPECTION, & REMOVAL

CAUTION:

THE EXHAUST SYSTEM SHOULD BE CHECKED MONTHLY DURING THE BURNING SEASON FOR ANY BUILD-UP OF SOOT OR CREOSOTE.

When any wood is burned slowly, it produces tar and other organic vapors, which combine with expelled moisture to form creosote. The creosote vapors condense in the relatively cool chimney flue or a newly started fire or from a slow-burning fire. As a result, creosote residue accumulates on the flue lining. When ignited, this creosote makes an extremely hot fire, which may damage the chimney or even destroy the house. Despite their high efficiency, pellet stoves can accumulate creosote under certain conditions. The chimney connector and chimney should be inspected by a qualified person annually or per ton of pellets to determine if a creosote or fly ash build-up has occurred. If creosote has accumulated, it should be removed to reduce the risk of a chimney fire. Inspect the system at the stove connection and at the chimney top. Cooler surfaces tend to build creosote deposits quicker, so it is important to check the chimney from the top as well as from the bottom. The creosote should be removed with a brush specifically designed for the type of chimney in use. A qualified chimney sweep can perform this service. It is also recommended that before each heating season the entire system be professionally inspected, cleaned and, if necessary, repaired. To clean the chimney, disconnect the vent from the stove.

FLY ASH

This accumulates in the horizontal portion of an exhaust run. Though non-combustible, it may impede the normal exhaust flow. It should therefore be periodically removed.

ASH REMOVAL & DISPOSAL

CAUTION:

ALLOW THE STOVE TO COOL BEFORE PERFORMING ANY MAINTENANCE OR CLEANING. ASHES MUST BE DISPOSED IN A METAL CONTAINER WITH A TIGHT FITTING LID. THE CLOSED CONTAINER OF ASHES SHOULD BE PLACED ON A NON-COMBUSTIBLE SURFACE OR ON THE GROUND, WELL AWAY FROM ALL COMBUSTIBLE MATERIALS, PENDING FINAL DISPOSAL.

Remove the ashes periodically to avoid unnecessary ash build up. Remove ashes when unit has cooled. Ashes should be placed in a metal container with a tight fitting lid. The closed container of ashes should be placed on a noncombustible floor or on the ground, well away from all combustible materials, pending final disposal. If the ashes are disposed of by burial in soil or otherwise locally dispersed, they should be retained in the closed container until all embers have been thoroughly cooled. The container shall not be used for other trash or waste disposal. If combined with combustible substances, ashes and embers may ignite. Ash removal is as follows:

1. Let the fire burn out and allow the unit to cool to room temperature.
2. Make sure the pellet stove is at room temperature before touching. Open the door, remove the burn pot and empty it into a metal container.
3. Vacuum ashes from the firebox. **BE SURE THAT ASHES ARE COOL TO THE TOUCH BEFORE VACUUMING.** Some vacuum cleaners may leak ash into the room. Your vacuum cleaner should have a special filter or bag to eliminate leakage.
4. Reinstall the burn pot.

SMOKE & CO MONITORS

Burning wood naturally produces smoke and carbon monoxide(CO) emissions. CO is a poisonous gas when exposed to elevated concentrations for extended periods of time. While the modern combustion systems in heaters drastically reduce the amount of CO emitted out the chimney, exposure to the gases in closed or

confined areas can be dangerous. Make sure your stove gaskets and chimney joints are in good working order and sealing properly to ensure unintended exposure. It is recommended that you use both smoke and CO monitors in areas having the potential to generate CO.

CHECK & CLEAN THE HOPPER

Check the hopper periodically to determine if there is any sawdust (fines) that is building up in the feed system or pellets that are sticking to the hopper surface. Clean as needed.

DOOR & GLASS GASKETS

Inspect the main door and glass window gaskets periodically. The main door may need to be removed to have frayed, broken, or compacted gaskets replaced by your authorized dealer. This unit's door uses a 5/8" diameter rope gasket.

BLOWER MOTORS

Clean the air holes on the motors of both the exhaust and distribution blowers annually. Remove the exhaust blower from the exhaust duct and clean out the internal fan blades as part of your fall start-up. If you have indoor pets your power motors should be inspected monthly to make sure they are free of animal hair build up. Animal hair build up in blowers can result in poor performance or unforeseen safety hazards.

PAINTED SURFACES

Painted surfaces may be wiped down with a damp cloth. If scratches appear, or you wish to renew your paint, contact your authorized dealer to obtain a can of suitable high-temperature paint.

GLASS

We recommend using a high quality glass cleaner. Should a buildup of creosote or carbon accumulate, you may wish to use 000 steel wool and water to clean the glass. DO NOT use abrasive cleaners. DO NOT perform the cleaning while the glass is HOT. Do not attempt to operate the unit

with broken glass. Replacement glass may be purchased from your U.S. Stove dealer. If glass is broken, follow these removal procedures:

1. Remove the four (4) screws and glass retainers.
2. While wearing leather gloves (or any other gloves suitable for handling broken glass), carefully remove any loose pieces of glass from the door frame. Dispose of all broken glass properly. ONLY high temperature ceramic glass of the correct size and thickness may be used. DO NOT substitute alternative materials for the glass. Contact your authorized dealer to obtain this glass.
3. Re-install the new glass by re-attaching the retainers and screws, be careful not to over tighten the screws for this could damage the glass.

DO NOT abuse the door glass by striking, slamming, or similar trauma. Do not operate the stove with the glass removed, cracked, or broken.

FALL START UP

Prior to starting the first fire of the heating season, check the outside area around the exhaust and air intake systems for obstructions. Clean and remove any fly ash from the exhaust venting system. Clean any screens on the exhaust system and on the outside air intake pipe. Turn all of the controls on and make sure that they are working properly. This is also a good time to give the entire stove a good cleaning throughout.

SPRING SHUTDOWN

After the last burn in the spring, remove any remaining pellets from the hopper and the auger feed system. Scoop out the pellets and then run the auger until the hopper is empty and pellets stop flowing (this can be done by pressing the "ON" button with the viewing door open). Vacuum out the hopper. Thoroughly clean the burn pot, and firebox. It may be desirable to spray the inside of the cleaned hopper with an aerosol silicone spray if your stove is in a high humidity area. The exhaust system should be thoroughly cleaned.

MAINTENANCE SCHEDULE

Use the following as a guide under average use conditions. Gaskets around door and door glass should be inspected and repaired or replaced when necessary.

	Daily	Weekly	Monthly or as needed
Burn Pot	Stirred	Empty	
Combustion Chamber		Brushed	
Ashes		Check	Empty
Interior Chambers			Vacuumed
Combustion Blower Blades			Vacuumed / Brushed
Convection Blower Impeller			Vacuumed / Brushed
Vent System			Cleaned
Gaskets			Inspected
Glass	Wiped	Cleaned	
Hopper (end of season)			Empty & Vacuumed

HOW TO ORDER REPAIR PARTS

For Parts Assistance Call: 800-750-2723 Ext 5051 or Email: parts@usstove.com

The information in this owner's manual is specific to your unit. When ordering replacement parts the information in this manual will help to ensure the correct items are ordered. Before contacting customer service write down the model number and the serial number of this unit. That information can be found on the certification label attached to the back of the unit. Other information that may be needed would be the part number and part description of the item(s) in question. Part numbers and descriptions can be found in the "Repair Parts" section of this manual. Once this information has been gathered you can contact customer service by phone 1-800-750-2723 Ext 5051 or Email parts@usstove.com.

Model Information	
Model Number	
Serial Number	

TROUBLESHOOTING GUIDE



When your stove acts out of the ordinary, the first reaction is to call for help. This guide may save time and money by enabling you to solve simple problems yourself. Problems encountered are often the result of only five factors: 1) poor fuel; 2) poor operation or maintenance; 3) poor installation; 4) component failure; 5) factory defect. You can usually solve those problems related to 1 and 2. Customer service can solve problems relating to 3, 4 and 5. Refer to diagrams on page 25 to help locate indicated parts. For the sake of troubleshooting and using this guide to assist you, you should look at your heat level setting to see which light is flashing.

- Disconnect the power cord before performing any maintenance! NOTE: Turning the ON/OFF Switch to "OFF" does not disconnect all power to the electrical components of the stove.
- Never try to repair or replace any part of the stove unless instructions for doing so are given in this manual. All other work should be done by a trained technician.

Display is Flashing "E1"	
Possible Causes	Possible Remedies: (Unplug stove first when possible)
The stove is consuming too much fuel	Adjust the fuel adjuster slide (see the "How To Adjust The Fuel Adjuster" section of this manual). Close the slide about 1/4" after your stove cools down. Restart your stove. If your display shows E1 again, close the slide another 1/4" and restart.
The convection blower is overheating and tripping the internal temperature shutoff.	Clean any dust off of the windings and fan blade. If oiling the blower does not help, the blower may be bad.
The stove is being left on the highest setting for extended periods of time.	If operating the heater on the highest heat setting, the room temperature could increase enough and lead to potential overheating situations. If this happens try operating at a lower heat setting.
Fuel other than wood pellets is being burned in the stove.	This pellet stove is designed and tested to use wood pellets. Check for signs of fuel other than wood pellets. No other types of fuel have been approved for this pellet stove. If there are signs of other types of fuel being used, stop using them immediately.
Power surge or brown out situation.	A power surge, spike, or voltage drop could cause the high limit switch to trip. Check to see if a surge protector is being used on the stove. If not, recommend one to the customer.
High Limit Switch is malfunctioning.	If the other items check out OK, replace the high limit switch.

ATTENTION: THIS WOOD HEATER NEEDS PERIODIC INSPECTION AND REPAIR FOR PROPER OPERATION. IT IS AGAINST FEDERAL REGULATIONS TO OPERATE THIS WOOD HEATER IN A MANNER INCONSISTENT WITH OPERATING INSTRUCTIONS IN THIS MANUAL.

Display is Flashing "E2"	
Possible Causes	Possible Remedies: (Unplug stove first when possible)
Airflow switch hose or stove attachment pipes for hose are blocked.	Unhook air hose from the air switch and blow through it. If air flows freely, the hose and tube are fine. If air will not flow through the hose, use a wire coat hanger to clear the blockage.
The air inlet, burnpot, interior combustion air chambers, combustion blower, or exhaust pipe are blocked with ash or foreign material.	Follow all cleaning procedures in the maintenance section of the owner's manual.
The firebox is not properly sealed.	Make sure the door is closed and that the gasket is in good shape.
Vent pipe is incorrectly installed.	Check to make sure vent pipe installation meets criteria in owner's manual.
The airflow switch wire connections are bad.	Check the connectors that attach the gray wires to the air switch.
Combustion blower failure.	With the stove on, check to see if the combustion blower is running. If it is not, you will need to check for power going to the combustion blower. It should be a full current. If there is power, the blower is bad. If there is not, make sure the control board is sending power to the air switch.
Control board not sending power to combustion blower.	If there is no current going to the combustion blower, check all wire connections. If all wires are properly connected, you have a bad control board.
Control board not sending power to air switch.	There should be a 5-volt current (approximately) going to the air switch after the stove has been on for 30 seconds.
Air switch has failed.	To test the air switch, you will need to disconnect the air hose from the body of the stove. With the other end still attached to the air switch, very gently suck on the loose end of the hose (you may want to remove the hose entirely off the stove and the air switch first and make sure it is clear). If you hear a click, the air switch is working. BE CAREFUL TOO MUCH VACUUM CAN DAMAGE THE AIR SWITCH.

TROUBLESHOOTING GUIDE



Display is Flashing “E3”	
Possible Causes	Possible Remedies: (Unplug stove first when possible)
The hopper is out of pellets	Refill the hopper.
The air dampener is too far open for a low feed setting	If on the low setting, you may need to close the dampener all the way.
The burnpot holes are blocked.	Remove the burnpot and thoroughly clean it.
The air inlet, the interior chambers, or exhaust system has a partial blockage.	Follow all cleaning procedures in the maintenance section of the owner’s manual
The hopper safety switch has failed or hopper is open.	When operating the unit, be sure the hopper lid is closed so that the hopper safety switch will activate. Check the wires leading from the hopper safety switch to the control panel and auger motor for secure connections. Use a continuity tester to test the hopper safety switch; replace if necessary.
The auger shaft is jammed.	“Start by emptying the hopper. Then remove the auger motor by removing the auger pin, then remove the two bolts that hold the auger bracket to the auger tube. The auger bracket will now be able to be removed from the auger tube. Remove the two bolts on the side of the auger tube to remove the lower bearing of the auger. Pull the auger out of the tube to free the jam.
The auger motor has failed.	Remove the auger motor from the auger shaft and try to run the unit. If the motor will turn the shaft is jammed on something. If the motor will not turn, the motor is bad.
The Proof of Fire (POF) thermdisc has malfunctioned.	Temporarily bypass the POF thermdisc by disconnecting the two wires and connecting them with a short piece of wire. Then plug the stove back up. If the stove comes on and works, you need to replace the POF thermdisc. This is for testing only. DO NOT LEAVE THE THERMODISC BYPASSED. Your blowers will never shut off and if the fire went out the auger will continue to feed pellets until the hopper is empty if you leave the POF thermdisc bypassed.
The control board is not sending power to the POF thermdisc or other auger system components.	There should be a 5-volt (approximately) current going to the POF thermdisc after the stove has been on for 10 minutes.

Display is Flashing "E4"	
Possible Causes	Possible Remedies: (Unplug stove first when possible)
The air inlet, burnpot, interior combustion air chambers, combustion blower, or exhaust pipe are blocked with ash or foreign material.	Follow all cleaning procedures in the maintenance section of the owner's manual.
The Proof of Fire (POF) thermodisc has come unplugged	Check the (POF) thermodisc to see if the wires are connected properly.
The Proof of Fire (POF) thermodisc has malfunctioned.	Temporarily bypass the POF thermodisc by disconnecting the two wires and connecting them with a short piece of wire. Then plug the stove back up. If the stove comes on and works, you need to replace the POF thermodisc. This is for testing only. DO NOT LEAVE THE THERMODISC BYPASSED. Your blowers will never shut off and if the fire went out the auger will continue to feed pellets until the hopper is empty if you leave the POF thermodisc bypassed.
The hopper is out of Pellets.	Refill the hopper.
The hopper safety switch has failed or hopper is open.	When operating the unit, be sure the hopper lid is closed so that the hopper safety switch will activate. Check the wires leading from the hopper safety switch to the control panel and auger motor for secure connections. Use a continuity tester to test the hopper safety switch; replace if necessary.
The auger shaft is jammed.	Start by emptying the hopper. Then remove the auger motor by removing the auger pin. Remove the auger shaft inspection plate in the hopper so that you can see the auger shaft. Gently lift the auger shaft straight up so that the end of the auger shaft comes up out of the bottom auger bushing. Next, remove the two nuts that hold the top auger biscuit in. Then rotate the bottom end of the auger shaft up towards you until you can lift the shaft out of the stove. After you have removed the shaft, inspect it for bent flights, burrs, or broken welds. Remove any foreign material that might have caused the jam. Also, check the auger tube for signs of damage such as burrs, rough spots, or grooves cut into the metal that could have caused a jam.
The auger motor has failed.	Remove the auger motor from the auger shaft and try to run the unit. If the motor will turn the shaft is jammed on something. If the motor will not turn, the motor is bad.

TROUBLESHOOTING GUIDE



Stove Feeds Pellets, But Will Not Ignite	
Possible Causes	Possible Remedies: (Unplug stove first when possible)
Air damper open too far for ignition.	In some situations it may be necessary to have the damper completely closed for ignition to take place. After there is a flame, the damper can then be adjusted for the desired feed setting.
Blockage in igniter tube or inlet for igniter tube.	Find the igniter housing on the backside of the firewall. The air intake hole is a small hole located on bottom side of the housing. Make sure it is clear. Also, look from the front of the stove to make sure there is not any debris around the igniter element inside of the igniter housing.
The burnpot is not pushed completely to the rear of the firebox.	Make sure that the air intake collar on the burnpot is touching the rear wall of the firebox.
Bad igniter element.	Put power directly to the igniter element. Watch the tip of the igniter from the front of the stove. After about 2 minutes the tip should glow. If it does not, the element is bad.
The control board is not sending power to the igniter.	Check the voltage going to the igniter during startup. It should be a full current. If the voltage is lower than full current, check the wiring. If the wiring checks out good, the board is bad.

Smoke Smell Coming Back Into The Home	
Possible Causes	Possible Remedies: (Unplug stove first when possible)
There is a leak in the vent pipe system.	Inspect all vent pipe connections. Make sure they are sealed with RTV silicone that has a temperature rating on 500 degree F or higher. Also, seal joints with UL-181-AP foil tape. Also, make sure the square to round adapter piece on the combustion blower has been properly sealed with the same RTV.
The gasket on the combustion blower has gone bad.	Inspect both gaskets on the combustion blower to make sure they are in good shape.
Because it is a wood-burning device, your pellet heater may emit a faint wood-burning odor. If this increases beyond normal, or if you notice an unusual soot build-up on walls or furniture, check your exhaust system carefully for leaks. All joints should be properly sealed. Also clean your stove, following instructions in "MAINTENANCE". If problem persists, contact customer service.	

Convection Blower Shuts Off And Comes Back On	
Possible Causes	Possible Remedies: (Unplug stove first when possible)
The convection blower is overheating and tripping the internal temperature shutoff.	Clean any dust off of the windings and fan blades. If cleaning the blower does not help, the blower may be bad.
Circuit board malfunction.	Test the current going to the convection blower. If there is power being sent to the blower when it is shut off, then the control board is fine. If there is NOT power being sent to the blower when it shuts off during operation, then you have a bad control board.

Stove Will Not Feed Pellets, But Fuel Feed Light Comes On As Designed	
Possible Causes	Possible Remedies: (Unplug stove first when possible)
High limit switch has tripped or is defective.	Wait for the stove to cool for about 30 - 45 minutes. Locate the High Limit thermodisc and press the reset button on the back of it. If the heater will not restart, check the thermodisc to see if it's bad. To test if the thermodisc is bad, you can bypass it as described previously for the POF thermodisc.
Bad Auger Motor.	Remove the auger motor from the auger shaft and try to run the unit. If the motor will turn the shaft is jammed on something. If the motor will not turn, the motor is bad.
Auger Jam	Start by emptying the hopper. Then remove the auger motor by removing the auger pin. Remove the auger shaft inspection plate in the hopper so that you can see the auger shaft. Gently lift the auger shaft straight up so that the end of the auger shaft comes up out of the bottom auger bushing. Next, remove the two nuts that hold the top auger biscuit in. Then rotate the bottom end of the auger shaft up towards you until you can lift the shaft out of the stove. After you have removed the shaft, inspect it for bent flights, burrs, or broken welds. Remove any foreign material that might have caused the jam. Also, check the auger tube for signs of damage such as burrs, rough spots, or grooves cut into the metal that could have caused a jam.
Loose wire or connector.	Check all wires and connectors that connector to the auger motor, high limit switch, and the Molex connector.
Bad control board.	If the fuse is good, the wires and connectors check out good, and the high limit switch did not trip, test for power going to the auger motor. If there is not a full current going to the auger motor when the fuel feed light is on, you have a bad control board.

High Limit Switch Keeps Tripping	
Possible Causes	Possible Remedies: (Unplug stove first when possible)
The convection blower is overheating and tripping the internal temperature shutoff.	Clean any dust off of the windings and fan blades. If oiling the blower does not help, the blower may be bad.
The stove is being left on the highest setting for extended periods of time.	If operating the heater on the highest heat setting, the room temperature could increase enough and lead to potential overheating situations. If this happens, try operating at a lower heat setting.
Fuel other than wood pellets is being burned in the stove.	This pellet stove is designed and tested to use wood pellets. Check for signs of fuel other than wood pellets. No other types of fuel have been approved for this pellet stove. If there are signs of other types of fuel being used, stop using them immediately.
Power surge or brown out situation.	A power surge, spike, or voltage drop could cause the high limit switch to trip. Check to see if a surge protector is being used on the stove. If not, recommend one to the consumer.
High limit switch is malfunctioning.	If the other items check out okay, replace the high limit switch.

TROUBLESHOOTING GUIDE



Glass "Soot's" Up At A Very Fast Rate Flame Is Lazy, Dark, And Has Black Tips After Stove Has Been On For A While, The Burnpot Overfills	
Possible Causes	Possible Remedies: (Unplug stove first when possible)
Stove or vent pipe is dirty, which restricts airflow through the burnpot.	Follow all cleaning procedure in the maintenance section of the owner's manual.
Vent pipe installed improperly.	Check to make sure the vent pipe has been installed according to the criteria in the owner's manual.
Burnpot holes are blocked.	Remove the burnpot and thoroughly clean it.
Blockage in air intake pipe.	Visually inspect the air intake pipe that leads into the burnpot for foreign material.
Combustion blower is not spinning fast enough.	Test the RPM on the blower after the blades have been cleaned. The RPM should be approximately 3000 RPM.
Bad Pellets. (Applies to GLASS "SOOT'S" UP AT A VERY FAST RATE Only)	The brand of pellets or the batch of pellets that are being used may be of poor quality. If possible, try a different brand of pellets. You might also want to try a brand that is made from a different type of wood (softwood vs. hardwood). Different woods have different characteristics when being burned.

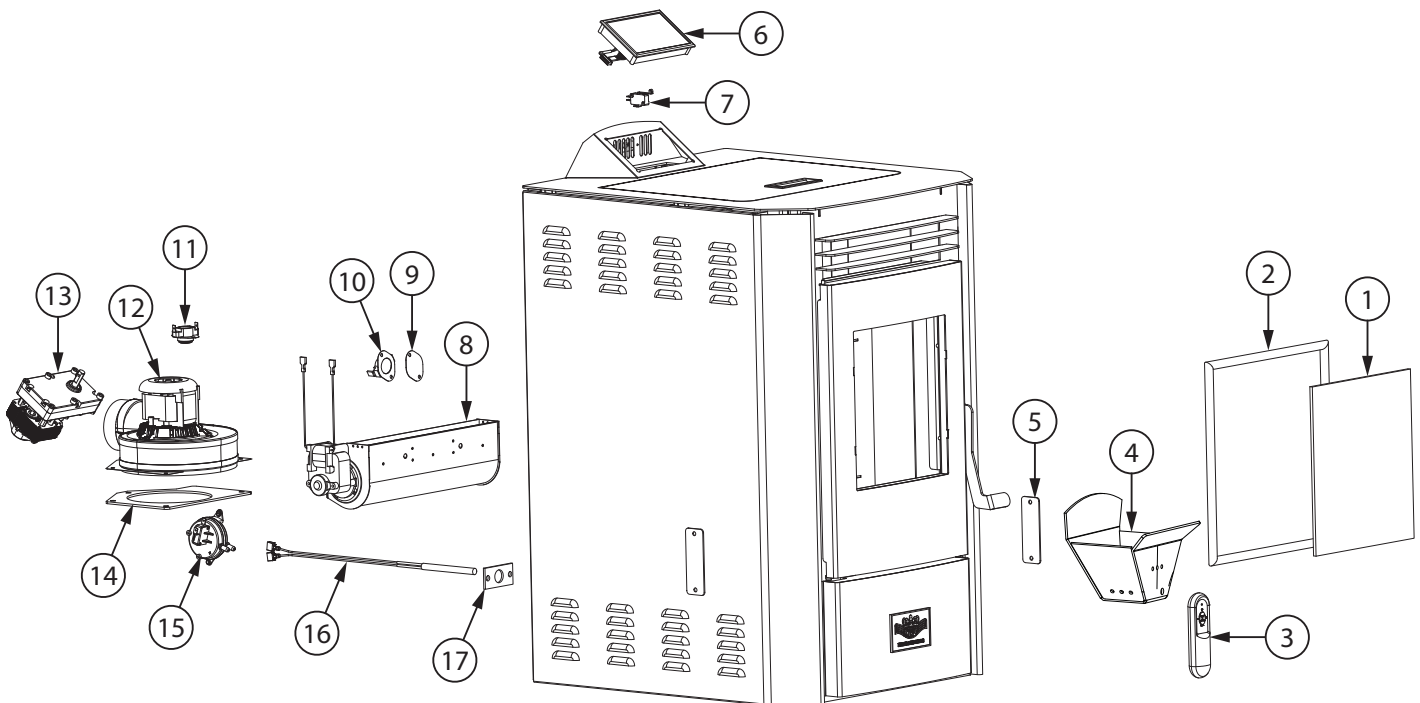

Key	Part #	Description	Qty
1	892667	Door Glass	1
2	88066	3/4" Round Rope Gasket	46"
3	80780	IR Remote	1
4	893629	Burnpot	1
5	892668	Ash Clean-Out Covers	2
6	892199	Housing, PCBA Controller	1
7	80491	Microswitch	1
8	80709	Room Blower	1
9	88347	T-Disc, Room Air Gasket	2
10	80601	T-Disc, Room Air	1
11	80599	T-Disc, Exhaust	1
12	80602	Exhaust Blower	1
13	80488	Drive Motor (1.5 RPM CCW)	1
14	88166	Gasket, Exhaust Blower	1
15	80549	Vacuum Switch	1
16	80869	Ceramic Ignitor	1
17	88118	Ignitor Flange Gasket	1

To order parts:

Call 1-800-750-2723 Ext 5051 or

Email to: parts@usstove.com

IN ORDER TO MAINTAIN WARRANTY, COMPONENTS MUST BE REPLACED USING ASHLEY PARTS PURCHASED THROUGH YOUR DEALER OR DIRECTLY FROM ASHLEY. USE OF THIRD PARTY COMPONENTS WILL VOID THE WARRANTY.

WIRING DIAGRAM

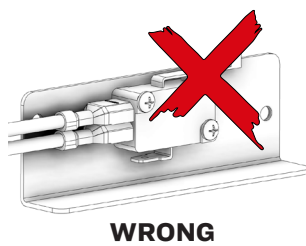
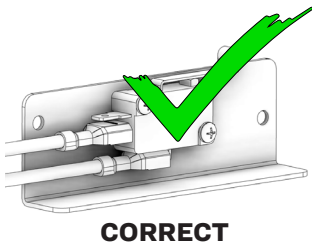
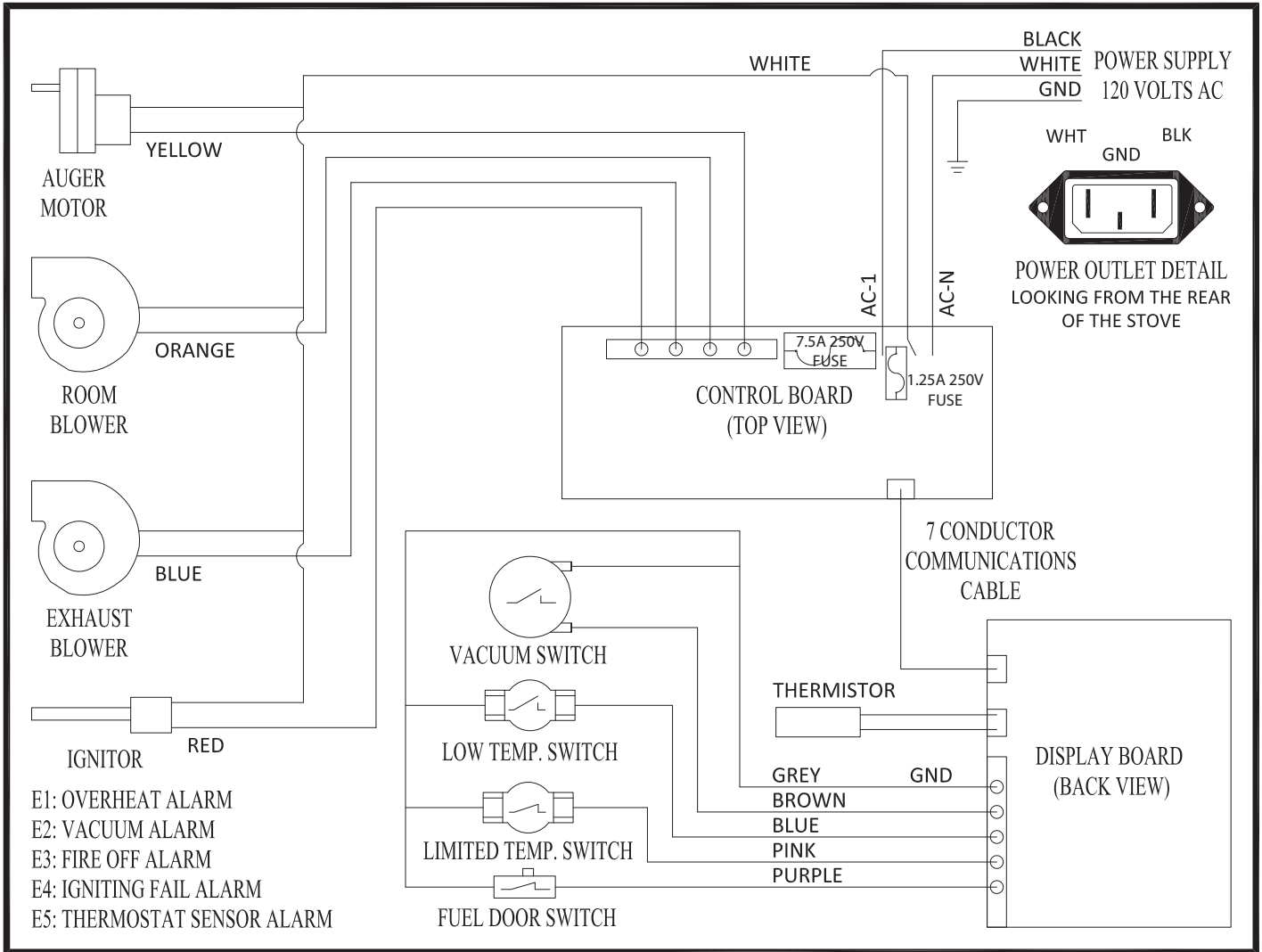

Ensure the wires are connected to the bottom two prongs of the hopper switch as shown.

SERVICE RECORD



It is recommended that your heating system is serviced regularly and that the appropriate Service Interval Record is completed.

SERVICE PROVIDER

Before completing the appropriate Service Record below, please ensure you have carried out the service as described in the manufacturer's instructions. Always use the manufacturer's specified spare part when replacement is necessary.

Service 01	Date: _____
Engineer Name: _____	
License No.: _____	
Company: _____	
Telephone No.: _____	
Stove Inspected: <input type="checkbox"/>	Chimney Swept: <input type="checkbox"/>
Items Replaced: _____	

Service 02	Date: _____
Engineer Name: _____	
License No.: _____	
Company: _____	
Telephone No.: _____	
Stove Inspected: <input type="checkbox"/>	Chimney Swept: <input type="checkbox"/>
Items Replaced: _____	

Service 03	Date: _____
Engineer Name: _____	
License No.: _____	
Company: _____	
Telephone No.: _____	
Stove Inspected: <input type="checkbox"/>	Chimney Swept: <input type="checkbox"/>
Items Replaced: _____	

Service 04	Date: _____
Engineer Name: _____	
License No.: _____	
Company: _____	
Telephone No.: _____	
Stove Inspected: <input type="checkbox"/>	Chimney Swept: <input type="checkbox"/>
Items Replaced: _____	

Service 05	Date: _____
Engineer Name: _____	
License No.: _____	
Company: _____	
Telephone No.: _____	
Stove Inspected: <input type="checkbox"/>	Chimney Swept: <input type="checkbox"/>
Items Replaced: _____	

Service 06	Date: _____
Engineer Name: _____	
License No.: _____	
Company: _____	
Telephone No.: _____	
Stove Inspected: <input type="checkbox"/>	Chimney Swept: <input type="checkbox"/>
Items Replaced: _____	

Service 07	Date: _____
Engineer Name: _____	
License No.: _____	
Company: _____	
Telephone No.: _____	
Stove Inspected: <input type="checkbox"/>	Chimney Swept: <input type="checkbox"/>
Items Replaced: _____	

Service 08	Date: _____
Engineer Name: _____	
License No.: _____	
Company: _____	
Telephone No.: _____	
Stove Inspected: <input type="checkbox"/>	Chimney Swept: <input type="checkbox"/>
Items Replaced: _____	

SCHEMA DE CÂBLAGE

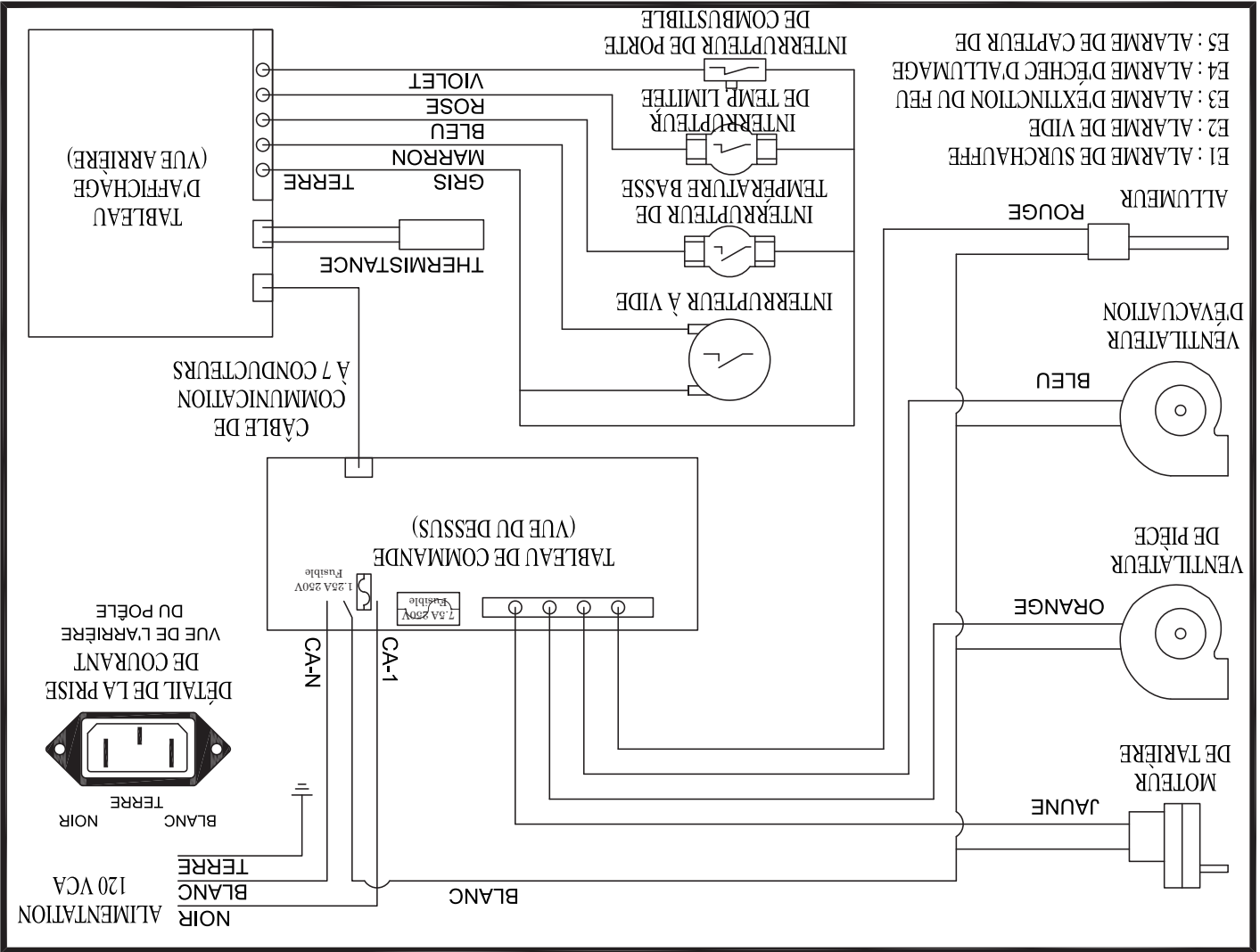

Assurez-vous que les fils sont connectés aux deux broches inférieures de l'interrupteur de la trémie, comme illustré.

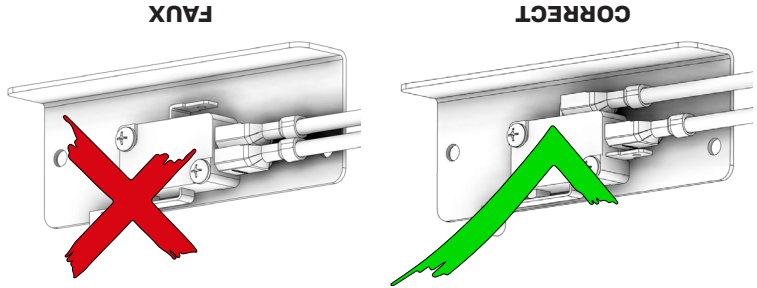

AFIN DE MAINTENIR LA GARANTIE, LES COMPOSANTS DOIVENT ÊTRE REMPLACÉS PAR DES PIÈCES D'ORIGINE DU FABRICANT ACHETÉS AUPRÈS DE VOTRE REVENDUEUR OU DIRECTEMENT AUPRÈS DU FABRICANT DE L'APPAREIL. L'UTILISATION DE COMPOSANTS TIERS ANNULERA LA GARANTIE.

Pour commander des pièces:

Appellez le 1-800-750-2723 Ext 5051 ou

Envoyez un courriel à: parts@usstove.com

Clé	Partie	La description
1	892667	Verre de porte
2	88066	Joint de corde ronde de 3/4 po 46"
3	80780	Télécommande IR
4	893629	Pot de feu
5	892668	Couvercles de nettoyage des cendres
6	892199	Boîtier, contrôleur PCBA
7	80491	Commutateur de couvercle
8	80709	Souffleur de pièce
9	88347	T-Disc, joint d'air ambiant
10	80601	T-Disc, air ambiant
11	80599	T-Disc, échappement
12	80602	Souffleur d'échappement
13	80529	Moteur de tarrière
14	88166	Joint, ventilateur d'échappement
15	80549	Interrupteur à vide
16	80869	Allumuse
17	88118	Joint de bride d'allumage

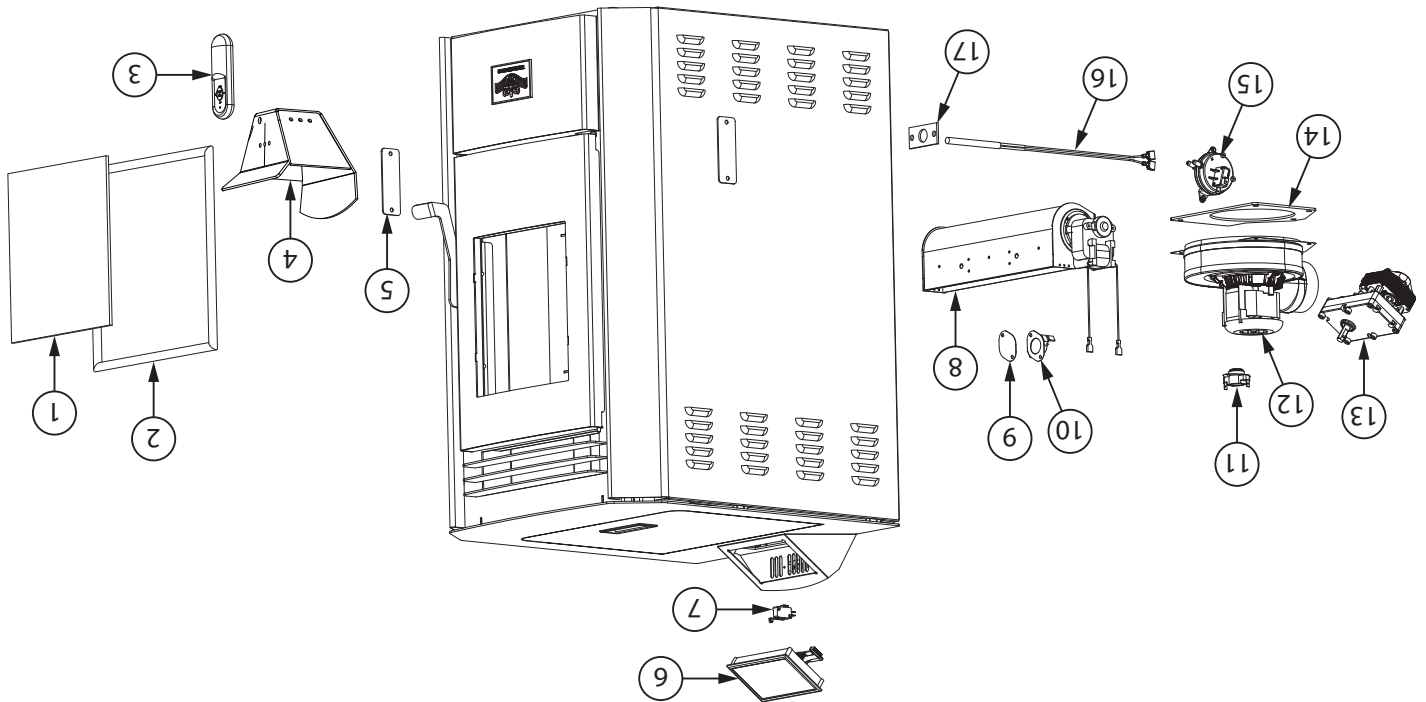

L'interrupteur de surchauffe se déclenche tout le temps	
Causes possibles	Solutions possibles: (Débranchez le poêle avant toute chose quand c'est possible.)
Le ventilateur de convection surchauffe et déclenche l'arrêt de température interne.	Enlevez la poussière des bobinages et pales de ventilateur. Si le graissage du ventilateur ne suffit pas, il se peut que le ventilateur soit défectueux.
Le poêle est resté sur le réglage le plus élevé pendant de longues périodes.	En cas d'utilisation du poêle sur le réglage de chauffage le plus élevé, il se peut que la température de la pièce s'élève au point de créer une situation de surchauffe potentielle. Dans ce cas, essayez d'utiliser un réglage de chauffage inférieur.
Un autre combustible que les granulés de bois est brûlé dans le poêle.	Ce poêle à granulés a été conçu et testé pour brûler des granulés de bois. Recherchez la présence de combustibles autre que des granulés de bois. Aucun autre type de combustible n'a été approuvé pour ce poêle à granulés. En présence de signes d'utilisation d'autres types de combustible, cessez immédiatement de les utiliser.
Sur tension ou baisse de tension.	Une surtension, un pic ou une chute de tension peut provoquer le déclenchement du l'interrupteur de surchauffe. Vérifiez si une protection contre les surtensions est installée sur le poêle. Sinon, il est conseillé d'en installer une.
L'interrupteur de surchauffe fonctionne mal.	Si tous les autres éléments paraissent corrects, remplacez l'interrupteur de surchauffe.

LA VITRE NOIRCIT TRÈS RAPIDEMENT LA FLAMME EST MOLLE, FONCÉE ET SES POINTES SONT NOIRES APRÈS UN CERTAIN TEMPS D'UTILISATION DU POÊLE, LE POT DE COMBUSTION DÉBORDE	
Causes possibles	Solutions possibles: (Débranchez le poêle avant toute chose quand c'est possible.)
Le poêle ou le conduit d'évacuation est sale, ce qui limite la circulation d'air dans le pot de combustion.	Suivez toutes les procédures de nettoyage de la section d'entretien du Guide d'utilisation.
Le conduit d'évacuation est mal installé.	Assurez-vous que le conduit d'évacuation ait été installé conformément aux critères énoncés dans le Guide d'utilisation.
Le registre de tirage est trop fermé pour un réglage de chauffage élevé.	Tirez le bouton du registre de tirage plus loin vers le côté du poêle et essayez de rallumer l'appareil.
Les orifices du pot de combustion sont bouchés.	Retirez le pot de combustion et nettoyez-le à fond.
Amortisseur Air est cassé.	Inspecter visuellement l'amortisseur. Assurez-vous que la plaque d'amortissement est fixée à la tige d'amortisseur. Lorsque la tige de l'amortisseur est déplacée la plaque doit se déplacer avec elle.
Blocage du conduit d'admission d'air.	Inspecter visuellement le conduit d'admission d'air qui entre dans le pot de combustion en recherchant des corps étrangers.
Le ventilateur de combustion ne tourne pas assez vite.	Testez la vitesse de rotation du ventilateur après avoir nettoyé les pales. La vitesse de rotation doit être d'environ 3000 t/min.
Granulés de mauvaise qualité. (Ne s'applique qu'au problème « LA VITRE NOIRCIT TRÈS RAPIDEMENT ».)	La marque ou le lot de granulés utilisés est peut-être de mauvaise qualité. Si possible, essayez une autre marque de granulés. Essayez aussi une marque composée d'un autre type de bois (résineux plutôt que feuillus). Des bois différents présentent des caractéristiques différentes qui affectent la combustion.

LE VENTILATEUR DE CONVECTION S'ARRÊTE PUIS REDÉMARRE	
Causes possibles	Solutions possibles: (Débranchez le poêle avant toute chose quand c'est possible.)
Le ventilateur de convection surchauffe et déclenche l'arrêt de température interne.	Enlevez la poussière des bobinages et pales de ventilateur. Si le nettoyage du ventilateur ne suffit pas, il se peut que le ventilateur soit défectueux.
Dysfonctionnement de la carte de circuit imprimé.	Testez la tension arrivant au ventilateur de convection. Si le courant arrive au ventilateur quand il est arrêté, le tableau de commande fonctionne normalement. Si aucun courant n'arrive au ventilateur quand il est arrêté pendant le fonctionnement du poêle, le tableau de commande est défectueux.

LE POÊLE N'EST PAS ALIMENTÉ EN GRANULÉS, MAIS LE TÉMOIN D'ALIMENTATION EN COMBUSTIBLE S'ALLUME COMME PRÉVU

Causes possibles	Solutions possibles: (Débranchez le poêle avant toute chose quand c'est possible.)
L'interrupteur de surchauffe s'est déclenché ou est défectueux.	Attendez que le poêle refroidisse pendant environ 30 à 45 minutes. Localisez le thermostat de surchauffe et appuyez sur le bouton de réinitialisation situé à l'arrière de celui-ci. Si le poêle ne redémarre pas, vérifiez que le thermostat ne soit pas défectueux. Pour tester si le thermostat est défectueux, vous pouvez le contourner comme décrit précédemment pour le thermostatique POF.
Moteur de tarrière défectueux.	Retirez le moteur de l'arbre de la tarrière et essayez de le faire fonctionner. Si le moteur tourne, c'est l'arbre qui est coincé sur quelque chose. Si le moteur ne tourne pas, il est défectueux.
Tarrière bloquée.	Commencez par vider la trémie. Puis retirez le moteur de la tarrière en retirant la goupille de la tarrière. Retirez la plaque d'inspection de l'arbre de la tarrière dans la trémie pour pouvoir examiner l'arbre de la tarrière. Soulevez légèrement l'arbre de la tarrière de sorte que l'extrémité de l'arbre sorte du manchon inférieur de la tarrière. Retirez ensuite les deux écrous qui tiennent la pastille supérieure de la tarrière. Puis faites pivoter l'extrémité inférieure de l'arbre de la tarrière vers vous, jusqu'à ce que vous puissiez soulever l'arbre et le sortir du poêle. Après avoir sorti l'arbre, recherchez des pales déformées, des bavures ou des soudures cassées. Retirez tout corps étranger susceptible d'avoir provoqué le blocage. Vérifiez également le tube de la tarrière, en recherchant des signes de dommage, tels que des bavures, des zones rugueuses, ou des rainures creusées dans le métal qui pourraient être à l'origine du blocage.
Fil débranché ou connecteur desserré.	Vérifiez tous les fils et connecteurs branchés sur le moteur de tarrière, l'interrupteur de surchauffe et le connecteur Molex.
Tableau de commande défectueux.	Si le fusible est bon, les fils et connecteurs bien raccordés, et que l'interrupteur de surchauffe ne s'est pas déclenché, testez la tension qui arrive au moteur de tarrière. En l'absence de tension nominale arrivant au moteur de tarrière lorsque le témoin d'alimentation en combustible est allumé, c'est le tableau de commande qui est défectueux.

LE POÊLE EST BIEN ALIMENTÉ EN GRANULÉS, MAIS NE S'ALLUME PAS

Causes possibles	Solutions possibles: (Débranchez le poêle avant toute chose quand c'est possible.)
Le registre de tirage est trop ouvert pour l'allumage.	Poussez le registre de tirage plus près du côté du poêle pour le démarrage. Dans certaines situations, il peut être nécessaire de fermer complètement le registre pour permettre l'allumage. Après l'apparition d'une flamme, le registre peut être réglé en fonction du réglage d'alimentation souhaité.
Le tube d'allumeur ou l'entrée d'air du tube d'allumeur est obstrué.	Localisez le bûcher de l'allumeur à l'arrière du pare-feu. L'orifice d'entrée d'air est un petit trou situé sur le côté, en bas du bûcher. Vérifiez qu'il soit dégagé. Regardez aussi depuis l'avant du poêle pour vérifier l'absence de tout débris autour de l'élément d'allumage à l'intérieur du bûcher de l'allumeur.
Le pot de combustion n'est pas poussé à fond vers l'arrière du foyer.	Vérifiez que le collet de prise d'air du pot de combustion touche la paroi arrière du foyer.
Élément allumeur défectueux.	Envoyez directement le courant à l'allumeur. Observez l'extrémité de l'allumeur, depuis l'avant du poêle. Au bout de 2 minutes, cette extrémité doit rougeoier. Sinon, c'est que l'élément est défectueux.
L'allumeur.	Vérifiez la tension qui arrive à l'allumeur lors du démarrage. Ce doit être la tension nominale. Si la tension est inférieure à la valeur nominale, vérifiez le câblage. Si le câblage est bon, c'est le tableau qui est défectueux.

UNE ODEUR DE FUMÉE EST REFOULÉE DANS LA PIÈCE	
Causes possibles	Solutions possibles: (Débranchez le poêle avant toute chose quand c'est possible.)
Il y a une fuite dans le système de conduit d'évacuation.	Inspectez tous les raccords de tuyaux d'évacuation. Assurez-vous qu'ils soient tous scellés avec du silicone RTV supportant une température de 500 °F (260 °C) ou plus. En outre, scellez les joints avec du ruban métallique UL-181-AP. Vérifiez également que la pièce d'adaptation carré/cercle du ventilateur de combustion ait été correctement scellée avec le même silicone RTV.
Le joint d'étanchéité du ventilateur de combustion est défectueux.	Inspectez les deux joints du ventilateur de combustion qui doivent être en bon état.
S'agissant d'un appareil qui brûle du bois, ce poêle à granulés peut émettre une faible odeur de feu de bois. Si cette odeur devient anormale, ou si vous remarquez qu'un peu de suie s'accumule sur les murs ou les meubles, vérifiez soigneusement le système d'évacuation des fumées en recherchant des fuites. Tous les joints doivent être correctement scellés. Nettoyez également le poêle en suivant les instructions de la section « Entretien ». Si le problème persiste, prenez contact avec votre revendeur.	

<p>L'écran affiche « E4 » clignotant</p>	<p>Causes possibles</p> <p>L'entrée d'air, le pot de combustion, les chambres de combustion internes, les ventilateurs de combustion ou le conduit d'évacuation sont bouchés par des cendres ou des corps étrangers.</p> <p>Le thermostatique de détection de feu (POF) a été débranché.</p>
<p>Suivez toutes les procédures de nettoyage de la section d'entretien du Guide d'utilisation.</p>	<p>Le thermostatique de détection de feu (POF) a mal fonctionné.</p>
<p>Solutions possibles: (Débranchez le poêle avant toute chose quand c'est possible.)</p>	<p>Contournez temporairement le thermostatique POF en débranchant les deux fils et en les raccordant avec un petit morceau de fil. Puis rebranchez le poêle. Si le poêle s'allume et fonctionne, vous devez remplacer le thermostatique POF. Cette manœuvre est réservée aux tests. NE LAISSEZ PAS LE THERMODYNAMIQUE HORS CIRCUIT. Si le thermostatique POF restait hors circuit, les ventilateurs ne s'arrêteraient jamais et si le feu s'éteignait, la tarrière continuerait à envoyer les granulés jusqu'à ce que la trémie soit vide.</p>
<p>Remplissez la trémie.</p>	<p>La trémie est vide de granulés.</p>
<p>Commencez par vider la trémie. Puis retirez le moteur de la tarrière en retirant la goupille de la tarrière. Retirez la plaque d'inspection de l'arbre de la tarrière dans la trémie pour pouvoir examiner l'arbre de la tarrière. Soulevez légèrement l'arbre de la tarrière de sorte que l'extrémité de l'arbre sorte du manchon inférieur de la tarrière. Retirez ensuite les deux écrous qui tiennent la pastille supérieure de la tarrière. Puis faites pivoter l'extrémité inférieure de l'arbre de la tarrière vers vous, jusqu'à ce que vous puissiez soulever l'arbre et le sortir du poêle. Après avoir sorti l'arbre, recherchez des pales déformées, des bavures ou des soudures cassées. Retirez tout corps étranger susceptible d'avoir provoqué le blocage. Vérifiez également le tube de la tarrière, en recherchant des signes de dommage, tels que des bavures, des zones rugueuses, ou des rainures creusées dans le métal qui pourraient être à l'origine du blocage.</p>	<p>L'interrupteur de sécurité de la trémie est affecté d'une défaillance ou la trémie est ouverte.</p> <p>Lors de l'utilisation de l'appareil, vérifiez que le couvercle de la trémie soit fermé pour permettre à l'interrupteur de sécurité de la trémie de s'activer. Vérifiez le branchement des fils qui partent de l'interrupteur de sécurité de la trémie jusqu'au tableau de commande et au moteur de la tarrière. Utilisez un testeur de continuité pour tester l'interrupteur de sécurité de la trémie; remplacez-le si nécessaire.</p>
<p>Retirez le moteur de l'arbre de la tarrière et essayez de le faire fonctionner. Si le moteur tourne, c'est l'arbre qui est coincé sur quelque chose. Si le moteur ne tourne pas, il est défectueux.</p>	<p>L'arbre de la tarrière est coincé.</p>

L'écran affiche « E3 » clignotant	
Causes possibles	Solutions possibles: (Débranchez le poêle avant toute chose quand c'est possible.)
La trémie est vide de granulés.	Remplissez la trémie.
Le registre de réglage d'air est trop ouvert pour un réglage de chauffage trop bas.	Si le réglage de chauffage est réduit, vous devrez peut-être fermer complètement le registre.
Les orifices du pot de combustion sont bouchés.	Retirez le pot de combustion et nettoyez-le à fond.
L'entrée d'air, les chambres intérieures, ou le système d'évacuation sont partiellement obstrués.	Suivez toutes les procédures de nettoyage de la section d'entretien du Guide d'utilisation
L'interrupteur de sécurité de la trémie est affecté d'une défaillance ou la trémie est ouverte.	Lors de l'utilisation de l'appareil, vérifiez que le couvercle de la trémie soit fermé pour permettre à l'interrupteur de sécurité de la trémie de s'activer. Vérifiez les connexions des fils qui partent de l'interrupteur de sécurité de la trémie jusqu'au tableau de commande et au moteur de la trémie. Utilisez un testeur de continuité pour tester l'interrupteur de sécurité de la trémie; remplacez-le si nécessaire.
L'arbre de la trémie est coincé.	Commencez par vider la trémie. Retirez ensuite le moteur de la trémie en retirant la goupille de la trémie, puis retirez les deux boulons qui fixent le support de trémie au tube de trémie. Vous pouvez maintenant retirer le support du tube de trémie. Retirez les deux boulons du côté du tube de trémie pour déposer le roulement inférieur de la trémie. Tirez sur la trémie pour la sortir du tube afin de lever le blocage.
Le moteur de la trémie est affecté d'une défaillance.	Retirez le moteur de l'arbre de la trémie et essayez de le faire fonctionner. Si le moteur tourne, c'est l'arbre qui est coincé sur quelque chose. Si le moteur ne tourne pas, il est défectueux.
Le thermostatique de détection de feu (POF) a mal fonctionné.	Contournez temporairement le thermostatique POF en débranchant les deux fils et en les raccordant avec un petit morceau de fil. Puis rebranchez le poêle. Si le poêle s'allume et fonctionne, vous devez remplacer le thermostatique POF. Cette manœuvre est réservée aux tests. NE LAISSEZ PAS LE THERMODISQUE HORS CIRCUIT. Si le thermostatique POF restait hors circuit, les ventilateurs ne s'arrêteraient jamais et si le feu s'éteignait, la trémie continuerait à envoyer les granulés jusqu'à ce que la trémie soit vide.
La table de commande n'envoie pas le courant au thermostatique POF ou aux autres composants du système de trémie.	Une tension approximative de 5 V doit arriver au Thermostatique POF après 10 minutes de fonctionnement du poêle.

L'écran affiche « E2 » clignotant	
Causes possibles	Solutions possibles: (Débranchez le poêle avant toute chose quand c'est possible.)
Le tuyau souple de l'interrupteur de débit d'air ou les tuyaux de fixation au poêle pour le tuyau souple sont bouchés.	Débranchez le tuyau souple d'air de l'interrupteur de débit d'air et soufflez dans le tuyau. Si l'air circule librement, le tuyau souple et le tube sont ouverts. Si l'air ne circule pas dans le tuyau souple, utilisez un cintre à vêtements métallique pour le déboucher.
L'entrée d'air, le pot de combustion, les chambres de combustion internes, les ventilateurs de combustion ou le conduit d'évacuation sont bouchés par des cendres ou des corps étrangers.	Suivez toutes les procédures de nettoyage de la section d'entretien du Guide d'utilisation.
Le foyer n'est pas correctement scellé.	Vérifiez que la porte est fermée et que le joint est en bon état.
Le conduit d'évacuation est mal installé.	Vérifiez que l'installation du conduit d'évacuation satisfait aux critères du Guide d'utilisation.
Les connexions du fil de l'interrupteur de débit d'air sont défectueuses.	Vérifiez les connecteurs qui relient les fils gris à l'interrupteur de débit d'air.
Panne du ventilateur de combustion.	Lorsque le poêle est en marche, vérifiez si le ventilateur de combustion est en fonctionnement. Sinon, vérifiez l'alimentation électrique du ventilateur de combustion. Ce doit être la tension nominale. Si l'alimentation électrique est bonne, c'est le ventilateur qui est défectueux. Si l'alimentation est absente, reportez-vous au point No. 8.
Le tableau de commande n'envoie pas le courant au ventilateur de combustion.	Si l'alimentation électrique n'arrive pas au ventilateur de combustion, vérifiez toutes les connexions des fils électriques. Si tous les fils sont bien connectés, c'est le tableau de commande qui est défectueux.
Le tableau de commande n'envoie pas le courant à l'interrupteur de débit d'air.	Après 30 secondes de fonctionnement du poêle, la tension d'alimentation de l'interrupteur de débit d'air doit atteindre environ 5 V.
Panne de l'interrupteur d'air.	Pour vérifier l'interrupteur de débit d'air, débranchez le tuyau souple d'air du corps du poêle. L'autre extrémité restant branchée sur l'interrupteur d'air, aspirez très doucement depuis l'extrémité libre du tuyau (vous pouvez débrancher entièrement le tuyau souple du poêle et de l'interrupteur d'air pour vérifier qu'il ne soit pas bouché). Si vous entendez un clic, c'est que l'interrupteur de débit d'air fonctionne. ATTENTION, UNE DÉPRESSION TROP IMPORTANTE PEUT ENDOMMAGER L'INTERRUPTEUR DE DÉBIT D'AIR.

Lorsque le poêle ne fonctionne pas comme d'ordinaire, la première réaction est de demander à l'aide. Ce guide peut vous faire gagner du temps et économiser de l'argent en vous permettant de résoudre les problèmes simples par vous-même. Les problèmes rencontrés sont souvent le résultat de cinq facteurs seulement: 1) mauvais combustible; 2) mauvaise utilisation ou mauvais entretien; 3) mauvaise installation; 4) défaillance d'un composant; 5) défaut de fabrication. Vous pouvez en général résoudre les problèmes liés aux causes 1 et 2. Votre concessionnaire peut quant à lui régler les problèmes liés aux causes 3, 4 et 5. Reportez-vous aux schémas de la page 25 pour aider à localiser des pièces indiquées.

- Débranchez le cordon d'alimentation avant toute opération d'entretien ! REMARQUE: Le fait de placer l'interrupteur ON/OFF en position « OFF » ne coupe pas entièrement l'alimentation des composants électriques du poêle.

- Ne tentez jamais de réparer ou de remplacer une pièce du poêle sauf indication contraire dans les directives de ce guide. Tous les autres travaux doivent être effectués par un technicien qualifié.

L'écran affiche « E1 » clignotant

Causes possibles

Solutions possibles: (Débranchez le poêle avant toute chose quand c'est possible.)

Ajustez la glissière du régulateur de carburant (voir la section « Comment régler le régulateur de carburant » de ce manuel). Fermez la glissière environ 1/4" après que votre poêle se soit refroidi. Redémarrez votre poêle. Si votre écran affiche à nouveau E1, fermez la glissière de 1/4" et recommencez.

Le ventilateur de convection surchauffe et déclenche l'arrêt de température interne.

En cas d'utilisation du poêle sur le réglage de chauffage le plus élevé, il se peut que la température de la pièce s'élève au point de créer une situation de surchauffe potentielle. Dans ce cas, essayez d'utiliser un réglage de chauffage inférieur.

Ce poêle à granulés a été conçu et testé pour brûler des granulés de bois. Recherchez la présence de combustibles autre que des granulés de bois. Aucun autre type de combustible n'a été approuvé pour ce poêle à granulés. En présence de signes d'utilisation d'autres types de combustible, cessez immédiatement de les utiliser.

Un autre combustible que les granulés de bois est brûlé dans le poêle.

Le poêle est demeuré sur le réglage le plus élevé pendant de longues périodes.

Un interrupteur de surchauffe fonctionne mal.

Si tous les autres éléments paraissent corrects, remplacez l'interrupteur de surchauffe.

Sur tension ou baisse de tension.

Une surtension, un pic ou une chute de tension peut provoquer le déclenchement du l'interrupteur de surchauffe. Vérifiez si une protection contre les surtensions est installée sur le poêle. Sinon, il est conseillé d'en installer une.

ATTENTION: CET APPAREIL DE CHAUFFAGE AU BOIS A BESOIN D'INSPECTION PÉRIODIQUE ET LA RÉPARATION POUR UN FONCTIONNEMENT CORRECT. IL EST CONTRE LES RÉGLEMENTS FÉDÉRAUX POUR FAIRE FONCTIONNER CE POÊLE À BOIS D'UNE MANIÈRE INCOMPATIBLE AVEC LES INSTRUCTIONS DE CE MANUEL.

Informations sur le modèle	
Numéro de modèle	
Numéro de série	

Les informations contenues dans ce manuel du propriétaire sont spécifiques à votre appareil. Lors de la commande de pièces de rechange, les informations contenues dans ce manuel vous aideront à vous assurer que les bons articles sont commandés. Avant de contacter le service client, notez le numéro de modèle et le numéro de série de cet appareil. Cette information se trouve sur l'étiquette de certification apposée à l'arrière de l'appareil. D'autres informations qui pourraient être nécessaires sont le numéro de pièce et la description de l'article en question. Les références et les descriptions se trouvent dans la section «Pièces de réparation» de ce manuel. Une fois ces informations recueillies, vous pouvez contacter le service client par téléphone au 1-800-750-2723, poste 5051 ou par e-mail à parts@usstove.com.

POUR L'ASSISTANCE SUR LES PIÈCES, APPELEZ LE 800-750-2723, POSTE 5051 OU PAR COURRIEL: PARTS@USSTOVE.COM

COMMANDE DE PIÈCES DE RECHANGE

Tous les mois ou selon les besoins	Tous les jours	Agité	Vidé	Pot de combustion
			Brossée	Chambre de combustion
			Vérifiées	Cendres
			Aspirées	Chambres intérieures
			Aspirées / Brossées	Pales du ventilateur de combustion
			Aspirée / Brossée	Turbine du ventilateur de convection
			Nettoyé	Système d'évacuation
			Inspectés	Joints
			Nettoyée	Vitre
				Trémie (fin de saison)
				Vidée et aspirée

Suivez le calendrier ci-dessous dans des conditions d'utilisation moyennes. Les joints autour de la porte et de la vitre doivent être inspectés et réparés ou remplacés si nécessaire.

CALENDRIER D'ENTRETIEN

modernes réchauffeurs réduisent considérablement la quantité de CO émise par la cheminée, l'exposition aux gaz dans des zones fermées ou confinées peut être dangereuse. Assurez-vous que vous les joints du poêle et les joints de cheminée sont en bon état de fonctionnement et d'étanchéité correctement pour assurer une exposition involontaire. Il est recommandé d'utiliser les deux écrans de fumée et de CO dans les zones ayant le potentiel de générer CO.

VERIFICATION ET NETTOYAGE DE LA TRÉMIE

Vérifiez périodiquement la trémie pour déterminer si de la sciure (des fines) s'est accumulée dans le système d'alimentation ou si des granulés sont restés collés à la surface de la trémie. Nettoyez-les si nécessaire. Joints de porte et de vitre Inspectez périodiquement les joints de la porte principale et de la vitre. Il peut s'avérer nécessaire de retirer la porte pour faire remplacer les joints usés, déchirés ou compactés par votre revendeur agréé.

JOINTS DE PORTE ET DE VITRE

Inspecter régulièrement les principales portes et fenêtres en verre joints. La porte principale peut avoir besoin d'être enlevé pour avoir des joints effilochés, brisés ou compactés remplacés par votre revendeur agréé. La porte de cet appareil utilise un joint 5/8 po corde de diamètre.

MOTEURS DES VENTILATEURS

Nettoyez tous les ans les orifices d'aération des moteurs des ventilateurs d'évacuation et de distribution. Retirez le ventilateur d'évacuation du conduit d'évacuation et nettoyez ses pales dans le cadre des opérations de mise en marche en automne.

PEINTURE DE SURFACE

Les surfaces peintes peuvent être essuyées avec un chiffon humide. Si des rayures apparaissent, ou si vous souhaitez rénover la peinture, adressez-vous au revendeur agréé qui vous fournira un bidon de peinture à haute température adaptée.

VERRE

Nous vous recommandons d'utiliser un nettoyeur pour vitres de haute qualité. Si une accumulation de créosote ou de carbone s'accumule, vous pouvez utiliser de la laine d'acier et de l'eau

ARRÊT AU PRINTemps

Après la dernière flambée du printemps, retirez tous les granulés restants de la trémie et du système d'alimentation à tarière. Enlevez tout d'abord les granulés avec une pelle, puis faites fonctionner la tarière jusqu'à ce que la trémie soit vide et que les granulés cessent de couler (il suffit pour cela d'appuyer sur l'interrupteur ON en gardant la porte d'observation ouverte). Passez l'aspirateur dans la trémie. Nettoyez soigneusement le pot de combustion et la chambre de combustion. Si le poêle est dans un endroit humide, il peut être souhaitable de pulvériser du silicone en aérosol à l'intérieur de la trémie nettoyée. Le système d'évacuation doit être soigneusement nettoyé.

MISE EN MARCHÉ À L'AUTOMNE

Avant de démarrer le premier feu de la saison de chauffage, vérifiez que la zone à l'extérieur des systèmes d'évacuation et d'admission d'air ne soit pas obstruée. Nettoyez et retirez les cendres volantes du système d'évacuation. Nettoyez tous les filtres du système d'évacuation et du tuyau d'entrée d'air extérieur. Activez toutes les commandes et vérifiez qu'elles fonctionnent correctement. C'est aussi le bon moment pour nettoyer à fond la totalité du poêle.

1. Retirez les quatre vis et les retenues en verre. Procédez de retrait:
2. Tout en portant des gants en cuir (ou tout autre gant adapté à la manipulation du verre cassé), retirez soigneusement les morceaux de verre en vrac du cadre de la porte. Éliminer correctement tout le verre cassé. Seul le verre céramique à haute température de la taille et de l'épaisseur appropriées peut être utilisé. NE PAS substituer les matériaux alternatifs pour le verre. Contactez votre revendeur agréé pour obtenir ce verre.
3. Réinstallez le nouveau verre en remontant les fixations et les vis, veillez à ne pas trop serrer les vis car cela pourrait endommager le verre.

NE PAS abuser du verre de la porte en frappant, en claquant ou en traumatisant similairement. N'utilisez pas le réchaud avec le verre enlevé, fissuré ou cassé.

NE JAMAIS UTILISER CE PRODUIT SANS SURVEILLANCE

CENDRES VOLANTES
Elles s'accumulent dans la portion horizontale du conduit d'évacuation. Bien qu'elles ne soient pas combustibles, elles peuvent gêner le flux normal d'évacuation. Elles doivent donc être périodiquement éliminées.

ENLÈVEMENT ET ÉLIMINATION DES CENDRES

AVERTISSEMENT:
Laissez le poêle refroidir avant d'effectuer tout entretien ou nettoyage. Les cendres doivent être évacuées dans un récipient métallique doté d'un couvercle hermétique. Le récipient à cendres fermé doit être déposé sur une surface non combustible ou sur le sol, bien à l'écart de toute matière combustible. **AVANT L'ÉLIMINATION DÉFINITIVE.**

Retirez les cendres périodiquement pour éviter l'accumulation inutile de cendres. Retirez les cendres une fois l'unité refroidie. Les cendres doivent être placées dans un récipient en métal avec un couvercle hermétique. Le contenant fermé de cendres doit être placé sur un sol incombustible ou sur le sol, bien éloigné de tout matériau combustible, en attendant l'élimination finale. Si les cendres sont éliminées par enfouissement dans le sol ou autrement dispersées localement, elles doivent être conservées dans le récipient fermé jusqu'à ce que toutes les braises aient été complètement refroidies. Le conteneur ne doit pas être utilisé pour d'autres déchets ou l'élimination des déchets. S'ils sont combinés avec des substances combustibles, les cendres et les braises peuvent s'enflammer. L'élimination des cendres est la suivante:

1. Laissez le feu s'éteindre et laissez l'appareil refroidir à température ambiante.
2. Assurez-vous que le poêle à granulés est à température ambiante avant de le toucher. Ouvrez la porte, retirez le pot de combustion et videz-le dans un récipient en métal.
3. Aspirez les cendres de la chambre de combustion. ASSUREZ-VOUS QUE LES CENDRES SONT FROIDES AVANT D'ASPIRER. Certains aspirateurs peuvent laisser échapper des cendres dans la pièce. Votre aspirateur doit avoir un filtre ou un sac spécial pour éliminer les fuites.
4. Réinstallez le pot de combustion.

FUMÉE ET CO MONITEURS

La combustion du bois produit naturellement le monoxyde de carbone (CO) et de la fumée. CO est un gaz toxique lorsqu'il est exposé à des concentrations élevées pendant des périodes de temps prolongées. Alors que les systèmes de combustion

AVERTISSEMENT:

- LE DÉFAUT DE NETTOYAGE ET D'ENTRETIEN DE CET APPAREIL COMME INDiqué PEUT ENTRAÎNER UNE BAISSÉ DES PERFORMANCES ET UN RISQUE POUR LA SÉCURITÉ.
- DÉBRANCHEZ LE CORDON ÉLECTRIQUE DU POÊLE AVANT DE RETIRER LE PANNEAU ARRIÈRE OU D'OUVRIR LE SYSTÈME D'ÉVACUATION POUR TOUTE TÂCHE D'INSPECTION, DE NETTOYAGE OU D'ENTRETIEN.
- NE PROCÉDEZ JAMAIS À L'INSPECTION, AU NETTOYAGE OU À L'ENTRETIEN SUR UN POÊLE CHAUD.
- N'UTILISEZ PAS LE POÊLE SI LA VITRE EST CASSÉE, IL POURRAIT EN RÉsULTER UNE FUITE DE GAZ DE COMBUSTION.

FORMATION, INSPECTION ET ÉLIMINATION DE LA CRÉOSOTE

MISE EN GARDE:
LE SYSTÈME D'ÉCHAPPEMENT DOIT ÊTRE VÉRIFIÉ MENSUEL PENDANT LA SAISON DE BRÛLURE POUR TOUT ACCUMULATION DE SUIE OU DE CRÉOSOTE.

Lorsque le bois brûle lentement, il produit du goudron et d'autres vapeurs organiques qui se combinent avec l'humidité rejetée pour former la créosote. Les vapeurs de créosote se condensent dans un conduit de cheminée relativement froid ou si le feu vient de démarquer ou brûle lentement. Ainsi, les résidus de créosote s'accumulent sur le boisseau. Si elle prend feu, cette créosote produit un feu extrêmement chaud qui peut endommager la cheminée, voire détruire la maison. En dépit de leur grande efficacité, les poêles à granulés peuvent accumuler de la créosote dans certaines conditions. Le raccord et le conduit de cheminée doivent être inspectés par une personne qualifiée une fois par an ou par tonne de granulés pour déterminer si une accumulation de créosote ou de cendres volantes s'est produite. Si la créosote s'est accumulée, elle doit être enlevée pour réduire le risque de feu de cheminée. Inspectez le système au niveau du raccord avec le poêle et en haut de la cheminée. Les surfaces plus froides ont tendance à accumuler les dépôts de créosote plus rapidement; il est donc important de vérifier la cheminée par le haut ainsi que par le bas. La créosote doit être éliminée avec une brosse spécialement conçue pour le type de cheminée utilisée. Un ramonneur qualifié peut fournir ce service. Il est également conseillé d'inspecter, de nettoyer et si nécessaire de réparer la totalité du système avant chaque saison de chauffage. Pour nettoyer la cheminée, déconnecter l'évacuation du poêle.

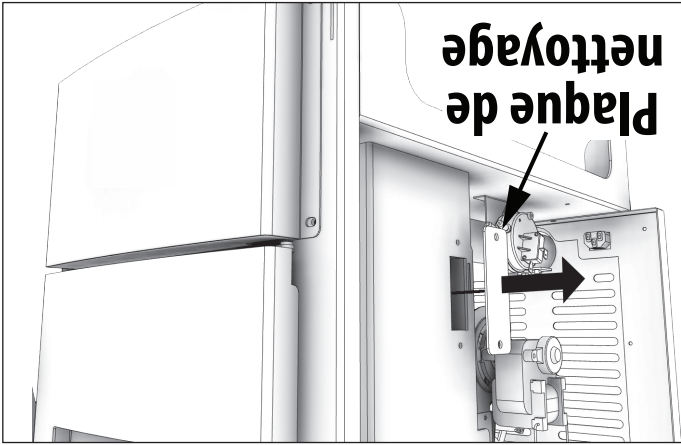
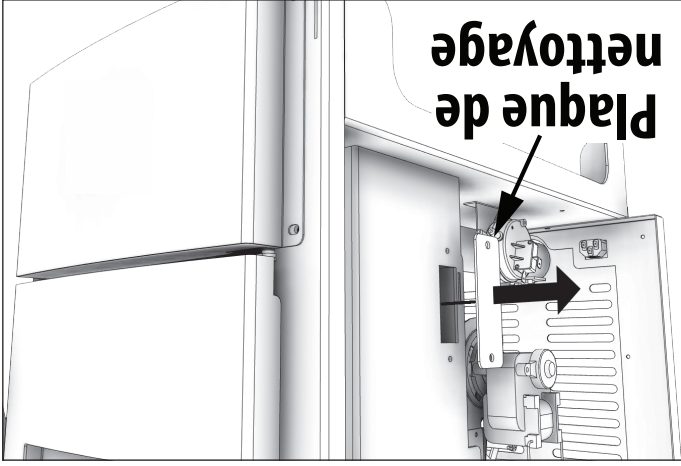

AVERTISSEMENT:
L'ENSEMBLE DE MAINTENANCE L'ENTRETIEN PROPRE DETERMINANT UNE PERFORMANCE DE CE POËLE.

NE PAS ASPIRER LES CENDRES CHAUDES.

Si un aspirateur est utilisé pour nettoyer votre poêle, nous vous suggérons d'utiliser l'aspirateur AV15E AshVac. L'AV15E AshVac est conçu pour l'élimination des cendres. Certains aspirateurs ordinaires (c.-à-d. Les aspirateurs d'atelier) peuvent laisser s'échapper des cendres dans la pièce.

des portes d'armoires, sur les coins avant inférieurs de l'échangeur de chaleur. Pour accéder à ces outs propres, vous devez retirer les deux panneaux latéraux. Les sorties propres sont fixées à la chambre de combustion avec (2) vis 5/16 ". Retirez les feuilles propres et aspirez les cendres accumulées. Cela devrait être fait au moins une fois par mois ou plus fréquemment si de grandes quantités de cendres sont remarquées lors du nettoyage ou si le poêle ne semble pas être brûler correctement.

pour le redémarrer. Le poêle doit être complètement arrêté et débranché avant de pouvoir être redémarré.

AVERTISSEMENT:
<ul style="list-style-type: none"> NE FAITES PAS FONCTIONNER VOTRE POÊLE AVEC LA PORTE VUE OUVERTE. LA TARIÈRE N'ALIMENTERA PAS DE GRANULÉS DANS CES CIRCONSTANCES ET UN PROBLÈME DE SÉCURITÉ PEUT PROVOQUER DES ÉTINGELLES OU DES FUMÉES ENTRANT DANS LA PIÈCE. LA PORTE D'ALIMENTATION DOIT ÊTRE FERMÉE ET SCÉLÉE PENDANT LE FONCTIONNEMENT.

VENTILATEUR DE LA PIÈCE

Lors du démarrage du poêle, le ventilateur de la pièce ne se met pas en marche tant que l'échangeur thermique du poêle n'est pas chaud. Cela prend habituellement environ 10 minutes après le démarrage.

SI LE POÊLE MANQUE DE GRANULÉS

Le feu s'éteint; le moteur de la tarière et les ventilateurs restent en fonctionnement jusqu'à ce que le poêle ait refroidi. Cela peut prendre 30 minutes ou plus, en fonction de la chaleur résiduelle dans l'appareil. Après l'arrêt des composants du poêle, tous les témoins de l'écran s'éteignent et l'écran à deux chiffres affiche « E3 » en clignotant.

RECHARGE EN COMBUSTIBLE

AVERTISSEMENT:
<ul style="list-style-type: none"> LA TRÉMIE ET LE COUVERCLE DU POÊLE SONT CHAUDS PENDANT LE FONCTIONNEMENT ; VOUS DEVEZ TOUJOURS PROTÉGER VOS MAINS LORS DU REMPLISSAGE DU POÊLE. NE TOUCHEZ PAS AUX SURFACES CHAUDES DU POÊLE. ENSEIGNEZ AUX ENFANTS LES DANGERS DES POÊLES À HAUTE TEMPÉRATURE. LES JEUNES ENFANTS DOIVENT ÊTRE SURVEILLÉS LORSQU'ILS SE TROUVENT DANS LA MÊME PIÈCE QUE LE POÊLE. NE PLACEZ JAMAIS VOTRE MAIN PRÈS DE LA TARIÈRE LORSQUE LE POÊLE EST EN MARCHÉ. NOUS VOUS RECOMMANDONS DE NE PAS LAISSER LA TRÉMIE TOMBER EN DESSOUS DE 1/4 PLEINE

AVERTISSEMENT DE SABOTAGE
 Ce poêle à bois a un taux de combustion faible minimum, défini par le fabricant, qui ne doit pas être modifié. Il est contraire à la réglementation fédérale de modifier ce paramètre ou d'utiliser

ce radiateur à bois d'une manière non conforme aux instructions d'utilisation de ce manuel.

PROCÉDURE D'ARRÊT

AVERTISSEMENT:
NE JAMAIS ARRÊTER CET APPAREIL EN LE DÉBRANCHANT DE LA SOURCE D'ALIMENTATION.

Pour arrêter le poêle, il suffit d'appuyer sur la touche « POWER » du tableau d'affichage. Le témoin vert repasse au rouge lorsqu'on appuie sur la touche « POWER ». Le moteur de la tarière s'arrête et les ventilateurs continuent de fonctionner jusqu'à ce que la température de la chambre de combustion interne ait baissé jusqu'à un niveau prédéfini.

1. Ce poêle est équipé d'un thermostat haute température. Cet appareil comporte un thermostatique à réarmement manuel. Cet interrupteur de sécurité a deux fonctions.

A. Détecter une surchauffe du poêle et arrêter le système d'alimentation en combustible ou la tarière.

B. En cas de dysfonctionnement du ventilateur de convection, le thermostatique haute température arrête automatiquement la tarière, ce qui prévient une surchauffe du poêle.

REMARQUE: Sur certains appareils, une fois le bouton de réinitialisation déclenché, comme un disjoncteur, il faut appuyer dessus pour redémarrer le poêle. Sur d'autres appareils, le thermostatique ne comporte pas de bouton de réinitialisation et se réinitialise lorsque le poêle a refroidi. Le fabricant vous recommande de vous adresser au revendeur si cela se produit car cela peut indiquer un problème plus grave. Il peut s'avérer nécessaire d'appeler le service de réparation.

2. En cas de défaillance du ventilateur de combustion, un interrupteur pneumatique interrompt automatiquement la tarière.

REMARQUE: L'ouverture de la porte du poêle pendant plus de 30 secondes pendant le fonctionnement provoque un changement de pression suffisant pour activer l'interrupteur pneumatique qui arrête l'alimentation en combustible. Le poêle s'éteint et la mention « E2 » s'affiche sur l'écran à deux chiffres. Le poêle doit s'arrêter complètement avant de pouvoir être redémarré.

CHAMBRES INTÉRIEURES

• **Graver Pot** - Périodiquement enlever et nettoyer le pot de combustion et la zone à l'intérieur du logement du pot de combustion. En particulier, il est conseillé de nettoyer les trous dans le pot de combustion pour éliminer toute accumulation qui peut empêcher l'air de se déplacer à travers le pot de combustion librement.

• **Echangeur de chaleur** - Il y a une plaque à nettoyer des deux côtés de l'échangeur de chaleur qui ont besoin d'être enlevés pour le nettoyage des cendres volantes hors de l'échangeur de chaleur. Les regards de nettoyage sont situés à l'intérieur

OUVERTURE DE LA PORTE
Si la porte est ouverte pendant le fonctionnement du poêle, elle doit être refermée dans les 30 secondes, sinon le poêle s'éteint. Si le poêle s'éteint, appuyez sur l'interrupteur ON/OFF

Le levier de commande du registre est situé à l'arrière du poêle sur la côté inférieure gauche. Le réglage par défaut de la commande du registre doit être complètement ouvert. Le registre ajuste l'air de combustion. Ce contrôle est nécessaire en raison des caractéristiques de combustion variées des installations individuelles, des différences marquées de granulés et des débits d'alimentation des granulés. Il vous permet d'améliorer l'efficacité de votre poêle. Fournir un air de combustion correct réduira la fréquence de nettoyage de votre porte vitrée et empêchera l'accumulation rapide de crésote à l'intérieur de votre poêle et de votre cheminée. Vous devez ajuster le registre en fonction de l'apparence du feu. Un feu bas, rougeâtre et sale peut être amélioré en tournant légèrement le registre vers la droite. Un feu de «chaleur» peut être amélioré en tournant légèrement l'amortisseur vers la gauche. En règle générale, sur des réglages de vitesse d'avance inférieurs, le registre doit être plus à gauche pour le fermer. Sur des vitesses d'alimentation plus élevées, le registre doit être plus ouvert en le réglant davantage vers la droite. Par essais et erreurs, vous trouverez le meilleur réglage. Consultez votre revendeur si vous avez besoin d'aide. REMARQUE: Sur la plage de chaleur «1», le registre doit être soit complètement fermé, soit ouvert pas plus d'un quart de trajet. Si le registre est ouvert trop loin, le feu peut s'éteindre.

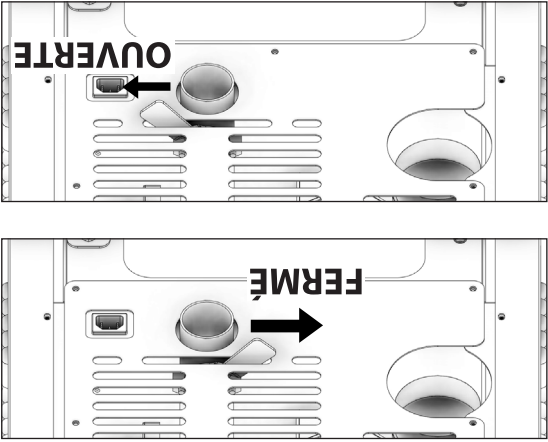

RÉGLAGE DU REGISTRE DE TIRAGE

Une fois le feu bien démarré, réglez le registre pour obtenir la flamme voulue, en l'ouvrant au fur et à mesure que vous augmentez le réglage de la température. (Voir « Commande Du Registre De Tirage ».)

4. Réglez la vitesse d'alimentation en appuyant sur la touche « Heat Level Advance » (Augmentation du niveau de chauffage).

Si le feu ne démarre pas dans les 12 minutes, appuyez sur l'interrupteur ON/OFF, attendez quelques minutes, nettoyez le pot de combustion et recommencez la procédure.

1. Remplissez la trémie et nettoyez le pot de combustion.
2. Appuyez sur l'interrupteur ON/OFF. Assurez-vous que le témoin vert s'allume.
3. Le registre de tirage doit être complètement fermé ou ouvert d'un quart au maximum pendant le démarrage. C'est variable en fonction de votre installation et de l'altitude.

LE DÉMARRÉUR DE FEU AUTOMATIQUE

REMARQUE: Au cours des premiers incendies, votre poêle émettra une odeur lorsque la peinture à haute température durcit ou deviendra assainie au métal. Le maintien de petits incendies minimisera cela. Évitez de placer des articles sur la cuisinière pendant cette période car la peinture pourrait être affectée. Les tentatives pour atteindre des débits de chaleur dépassant les spécifications de conception du réchauffeur peuvent entraîner des dommages permanents au réchauffeur.

- N'ajoutez PAS de granulés dans le pot de combustion à la main.
- Assurez-vous que le pot de combustion ne contient pas de granulés.
- N'ouvrez PAS la porte de visualisation.
- Il se peut que le registre doit être fermé pendant le démarrage.
- N'ajoutez PAS de granulés dans le pot de combustion à la main.

que l'unité puisse alimenter des granulés. Pendant la période de démarrage: avec ce radiateur. Le couvercle de la trémie doit être fermé pour carburant. Utilisez uniquement le pot de combustion fourni N'utilisez jamais de grille ou autre moyen de supporter le

CONSTRUIRE UN FEU

Retirez le pot de combustion, vérifiez qu'il soit propre et qu'aucun des orifices d'air ne soit bouché. Nettoyez la chambre de combustion puis réinstallez le pot de combustion. Nettoyez la vitre de la porte si nécessaire (un chiffon sec ou une serviette en papier suffit généralement). N'utilisez jamais de produits nettoyants abrasifs sur la vitre ou la porte. Vérifiez le combustible dans la trémie, et remplissez-la si nécessaire.

VÉRIFICATION AVANT LA MISE EN MARCHÉ

<p>AVERTISSEMENT:</p> <ul style="list-style-type: none"> • GARDER LES OBJETS ÉTRANGERS HORS DE LA TRÉMIE. • LES PIÈCES MOBILES DE CE POÊLE SONT MUES PAR DES MOTEURS ÉLECTRIQUES AU COUPLE ÉLEVÉ. ÉLOIGNEZ TOUTES LES PARTIES DU CORPS DE LA TARIÈRE LORSQUE LE POÊLE EST BRANCHÉ SUR LA PRISE ÉLECTRIQUE. CES PIÈCES MOBILES PEUVENT COMMENCER À BOUGER À TOUT MOMENT LORSQUE LE POÊLE EST BRANCHÉ.

responsabilité en cas de dommages dus à des granulés de mauvaise qualité.



Cet appareil est équipé d'un régulateur de carburant pour ajuster la quantité de carburant autorisée à passer dans l'ensemble de la vis sans fin. Le régulateur de carburant est situé à l'intérieur de la trémie. Remarque: le paramètre d'usine par défaut pour cela est complètement ouvert. Pour diminuer le débit de granulés, abaissez le régulateur de carburant.

1. Éteignez et débranchez l'appareil.
2. Desserrez les deux écrous à oreilles.
3. Ajustez vers le haut pour augmenter ou vers le bas pour réduire la consommation de carburant en fonction de la taille des granulés.
4. Serrez les deux écrous à oreilles.

Cet appareil est conçu pour brûler uniquement PFI pellets Premium qualité. NE PAS BRÛLER.

1. Des déchets;
2. Coupures de gazon ou les déchets de jardin;
3. Les matériaux contenant du caoutchouc, y compris les pneumatiques;
4. Les matériaux contenant de plastique;
5. Produits pétroliers des déchets, des peintures ou des diluants de peinture ou de produits d'asphalte;
6. Les matériaux contenant de l'amiante;
7. Les débris de construction ou de démolition;
8. Liens ou de bois traité sous pression Railroad;
9. Fumier ou restes d'animaux;
10. Sel de bois flotté de l'eau ou d'autres matériaux préablement eau salée saturés;
11. Bois de; ou
12. Les produits de papier, de carton, de contreplaqué ou de particules. L'interdiction de la combustion de ces matériaux n'interdit pas l'utilisation des démarrateurs de feu fabriqués à partir de papier, de carton, de sciure, de cire et substances similaires dans le but de déclencher un incendie dans un poêle à bois affecté.

AVERTISSEMENT:
<ul style="list-style-type: none"> • N'UTILISEZ PAS DE PRODUITS CHIMIQUES OU DE FLUIDES POUR ALLUMER LE FEU - N'UTILISEZ JAMAIS D'ESSENCE, DE COMBUSTIBLE POUR LANTERNE DE TYPE ESSENCE, DE KÉROSENE, DE LIQUIDE À BRIQUET À CHARBON OU DE LIQUIDES SIMILAIRES POUR ALLUMER OU «RAFFRAÎCHIR» UN FEU DANS CE POÊLE. GARDEZ TOUS CES LIQUIDES ÉLOIGNÉS DU POÊLE PENDANT SON UTILISATION. • CHAUD EN FONCTIONNEMENT. TENIR LES ENFANTS, LES VÊTEMENTS ET LES MEUBLES À L'ÉCART. LE CONTACT PEUT CAUSER DES BRÛLURES DE LA PEAU.

CARBURANT APPROPRIÉ

Brûler ces matériaux peut entraîner la libération de fumées toxiques ou de rendre l'appareil de chauffage de la fumée inefficace et cause.

AVERTISSEMENT:
<p>L'APPAREIL EST CONÇU POUR ÊTRE UTILISÉ AVEC DU COMBUSTIBLE EN GRANULÉS CONFORME À LA NORME ÉTABLIE PAR LE PELLETT FUEL INSTITUTE (PFI). L'UTILISATION D'AUTRES COMBUSTIBLES ANNULE LA GARANTIE.</p>

Votre poêle à granulés est conçu pour brûler des granulés de bois dur de qualité supérieure conformes à la norme PFI (Pellet Fuels Institute) (densité minimale de 40 lb par pied cube, diamètre de 1/4 à 5/16 moins de 8 200 BTU / lb, humidité inférieure à 8% en poids, cendres inférieure à 1% en poids et sel inférieure à 300 parties par million). Les granulés mous, contenant une quantité excessive de sciure de bois en vrac, qui ont été ou sont mouillés, réduiront les performances. Rangez vos pellets dans un endroit sec. NE stockez PAS le carburant dans les dégagements d'installation de l'appareil ou dans l'espace requis pour faire le plein et enlever les cendres. Cela pourrait provoquer un incendie. Ne pas trop brûler ou utiliser des combustibles volatils ou des combustibles, cela pourrait causer des dommages aux personnes et à la propriété. Cet appareil n'est homologué que pour brûler du carburant sous forme de granulés de bois ! Les granulés approuvés mesurent 1/4 po. Ou 5/16 po. De diamètre et pas plus de 1 po. De long. Les granulés plus longs ou plus épais peuvent bloquer les ailettes de la tarière, ce qui empêche une bonne alimentation en granulés. Il s'agirait d'une violation sous d'autres formes que des granulés. Il s'agirait d'une violation des codes du bâtiment pour lesquels le poêle a été approuvé, et cela annulerait toutes les garanties. La conception du poêle intègre l'alimentation automatique des granulés dans le feu selon un rythme soigneusement calculé. Un autre combustible introduit à la main n'augmenterait pas la production de chaleur, mais pourrait nuire gravement aux performances du poêle en générant beaucoup de fumée. Ne brûlez pas de granulés mouillés. Les performances du poêle dépendent fortement de la qualité des granulés. Évitez les marques de granulés qui présentent les caractéristiques suivantes :

- Un excès de fines « fines » décrit les granulés écrasés ou les matériaux libres qui ressemblent à de la sciure ou à du sable. Il est possible de tamiser les granulés avant de les placer dans la trémie pour éliminer la plupart des fines.
- Des liants – Certains granulés sont produits avec des matériaux liants qui les agglutinent, les « lient ».
- Un contenu élevé en cendres – Ces granulés de mauvaise qualité créent souvent de la fumée et salissent la vitre. L'entretien devra être plus fréquent. Il faudra vider le pot de combustion et aspirer la totalité du système plus fréquemment. Des granulés de mauvaise qualité pourraient endommager la tarière. Nous ne pouvons accepter aucune

NE JAMAIS UTILISER CE PRODUIT SANS SURVEILLANCE

COMMANDES DU TABLEAU

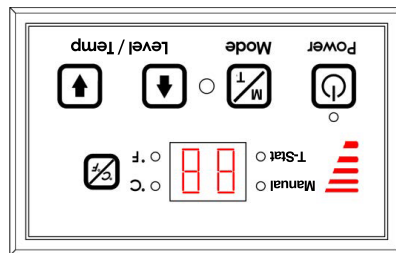

Les ventilateurs et l'alimentation en carburant automatique sont contrôlés à partir d'un panneau situé sur le dessus de cet appareil. Les fonctions du panneau de commande sont les suivantes.

A. INTERRUPTEUR ON/OFF (BOUTON DE MISE EN MARCHÉ)

- En appuyant sur ce bouton, le poêle s'allume automatiquement. Aucun autre allume-feu n'est nécessaire. L'allumeur reste activé pendant au moins 10 minutes et jusqu'à 12 minutes en fonction du moment où le seuil de détection de feu est atteint. Le feu devrait démarrer en 5 minutes environ.

- Le témoin rouge situé au-dessus du bouton « POWER » passe au vert lorsqu'il est enfoncé et reste vert jusqu'à l'arrêt du poêle.

- Après l'appui sur le bouton « POWER », le moteur de la tarrière fonctionne pendant 3,5 minutes, puis s'arrête pendant 1 minute. Pendant le reste de la période de démarrage, le moteur de la tarrière fonctionne sur le réglage « 1 » de niveau de chauffage. Pendant le démarrage, le réglage du niveau de chauffage (touches H et L) modifie le niveau du témoin de plage de chaleur, mais les conditions de fonctionnement du poêle ne changent pas avant la fin de la période de démarrage.

- Pendant la période de démarrage, le feu doit démarrer en 12 minutes, sinon le poêle passe en mode d'erreur et affiche le code E4.

- Pendant la phase de démarrage, la touche Mode n'est pas fonctionnelle.

B. TOUCHES FLÉCHÉES DE NIVEAU / TEMPÉRATURE

- Ces touches permettent de régler le débit d'alimentation des granulés, et par conséquent la production ou la plage de chaleur du poêle.

- Les niveaux de production de chaleur changent progressivement sur le diagramme en barres, passant du niveau « 1 » au niveau « 5 » de chauffage.

C. Touche °C / °F

- La touche °C / °F fait passer l'affichage à deux chiffres des degrés Celsius aux degrés Fahrenheit et vice-versa.

D. TOUCHE mode (M/T)

- Le Mode de fonctionnement du poêle peut être Manuel ou commandé par un Thermostat. Des diodes distinctes, à gauche de l'écran à deux chiffres, indiquent le mode de fonctionnement – Manuel ou T-Stat. Le poêle doit être en mode de fonctionnement normal pour pouvoir passer du mode Manuel au mode T-Stat.
- Le mode Manuel fonctionne conformément aux 5 niveaux de réglage d'alimentation sur le diagramme, du niveau de chauffage « 1 » au niveau « 5 ».
- Le mode T-Stat fonctionne de la manière suivante :

- Une fois le poêle en mode de fonctionnement, il est possible de le placer en mode T-Stat.
- Les touches fléchées Haut et Bas de Niveau / Température permettent de modifier la température de déclenchement (point de consigne).
- Une fois la température souhaitée atteinte, l'écran à deux chiffres clignote pendant quatre secondes et indique la température réelle de la pièce.
- Lorsque le poêle atteint une plage de 3 °F autour du point de consigne souhaité, il revient à la plage de chaleur pour laquelle il était réglé avant de passer en mode T-Stat (si le poêle était réglé sur le niveau de chauffage « 5 » avant de passer en mode T-Stat, il revient à niveau de chauffage « 5 » lorsqu'il atteint la plage de 3 °F autour du point de consigne.
- Lorsque le poêle atteint le point de consigne souhaité, il passe au niveau de chauffage « 1 ».
- Lorsque la température ambiante passe sous le point de consigne souhaité, le poêle chauffe de nouveau jusqu'à la température souhaitée.

COMMENT RÉGLER LE RÉGULATEUR DE CARBURANT

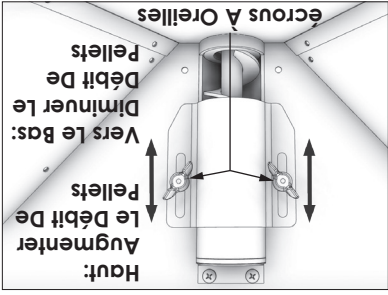

Il est courant dans l'industrie des granulés que la taille moyenne des granulés varie. En raison des différentes tailles de granulés,

VENTILER VOTRE POËLE À GRANULÉS DANS UN SYSTÈME DE CHEMINÉE EXISTANT DE 6" PO

ATTENTION:

SI vous installez votre poêle à granulés en remplacement d'un poêle à bois existant, vous pouvez installer votre poêle à granulés en utilisant le système de ventilation de 6 po existant.

1. Vous devez faire nettoyer et / ou inspecter le système de cheminée existant par un ramoneur qualifié avant de procéder à l'installation de votre poêle à granulés.
2. Vous trouverez ci-dessous des exemples d'installations utilisant le numéro de pièce 860001, transition de 3 à 6 pouces vers un tuyau de connecteur de 6 pouces. les illustrations ci-dessous ne sont que des exemples. Veuillez confirmer à tous les codes du bâtiment locaux ou réglementations ayant compétence avant de demander à un installateur qualifié de procéder à cette installation.

AVERTISSEMENT:

Vous voudrez peut-être localiser les utilitaires ou les obstacles à l'intérieur du mur avant de tenter cette installation. Assurez-vous de garder à l'esprit les exigences de dégagement de votre unité

1. Marquez la zone, puis coupez le mur pour l'installation de l'évent si nécessaire.
2. Installez le dé à coudre mural comme spécifié par le fabricant. (dé à coudre de mur vendu séparément)
3. Installez la ventilation.

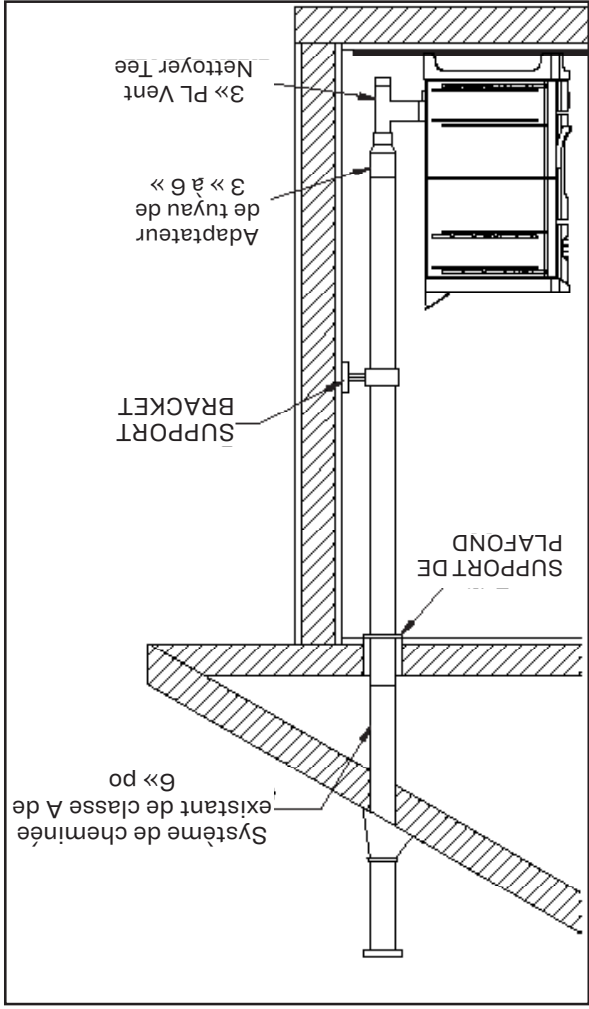

Au Canada, l'installation doit être conforme à la norme CAN/CSA-B365. Pour évacuer l'appareil par le mur, raccordez l'adaptateur de tuyau à l'adaptateur d'échappement du moteur. Si l'adaptateur d'échappement se trouve à 18 po (762 mm) au moins au-dessus du sol, il est possible de traverser le mur avec une section droite de conduit d'évacuation pour poêle à granulés. Le concessionnaire revendeur du poêle devrait pouvoir vous fournir un kit adapté à la plupart des cas pour cette installation, dont une bague murale permettant de préserver le dégagement nécessaire dans un mur en matériau combustible. Une fois à

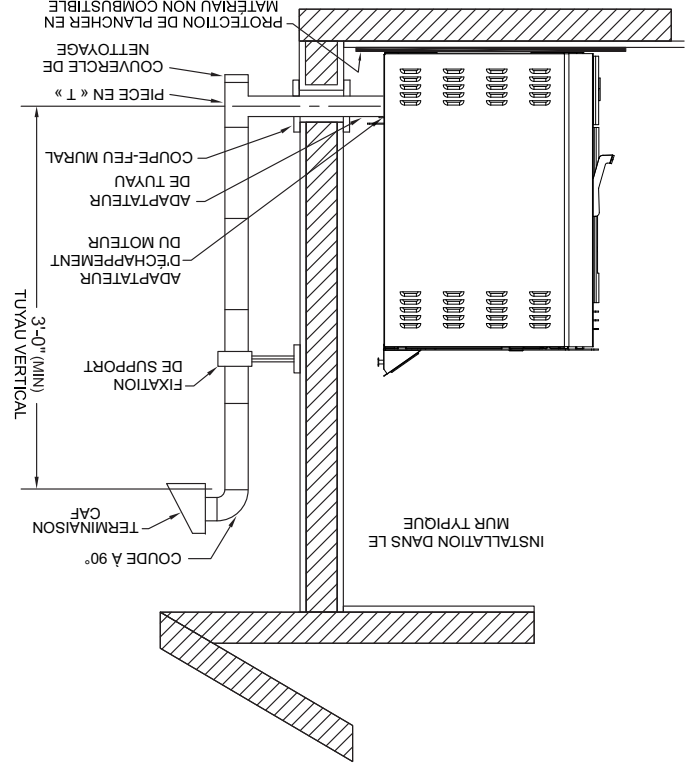

(INSTALLATION RECOMMANDÉE) INSTALLATION AU TRAVERS DU MUR

- C. Dégagement minimum de 3 pi. (0,91 m) de tout bâtiment adjacent.
- D. Dégagement minimum de 7 pi. (2,13 m) au-dessus de tout passage public.
- E. Dégagement minimum de 2 pi. (0,61 m) au-dessus de toute plante, herbe ou autre matériau combustible.
- F. Dégagement minimum de 3 pi. (0,91 m) autour de l'entrée d'air forcée de tout appareil.
- G. Dégagement minimum de 2 pi. (0,61 m) sous les avancées de toiture ou surplombs.
- H. Dégagement minimum de 1 pi. (0,3 m) à l'horizontale de tout mur en matériau combustible.
- I. Doit se trouver au minimum à 3 pi. (0,91 m) au-dessus du toit et à 2 pi. (0,61 m) au-dessus de toute fatière du toit située à moins de 10 pi (3,05 m).

INSTALLATION PAR LE TOIT/LE PLAFOND

En cas d'évacuation des fumées du poêle par le plafond, le tuyau est raccordé comme pour l'évacuation par le mur, mais le T de nettoyage est toujours à l'intérieur de la maison et un adaptateur de 3 po (76 mm) est ajouté avant le T de nettoyage. Vous devez toujours utiliser les brides de support de plafond et le solin de toit adaptés (fournis par le fabricant de conduit; suivez les instructions du fabricant). Il est important de noter que si la longueur de tuyau vertical est supérieure à 12 pi (3,7 m), la taille du conduit d'évacuation pour poêle à granulés doit être de 4 po (102 mm) de diamètre. Ne dépassez pas 4 pi (1,22 m) de longueur horizontale de tuyau et utilisez le moins de coudes possible. S'il est nécessaire de décaler l'axe du tuyau, il est préférable d'installer des coudes à 45 degrés plutôt qu'à 90 degrés.

l'extérieur de la structure, un dégagement de 3 po (76 mm) doit être conservé par rapport au mur extérieur et un T de nettoyage doit être placé sur le tuyau selon un angle de 90 degrés en s'éloignant de la maison. Puis une section de tuyau d'au moins 3 pi (0,91 m) doit être ajoutée, avec un chapeau horizontal pour achever l'installation. Un support doit être placé juste au-dessous du chapeau de sortie, ou à raison d'un support tous les 4 pi (1,22 m) pour rendre le système plus stable. Si vous vivez dans une région où la neige est abondante, il est recommandé que la sortie de l'installation se trouve à plus de 3 pi (0,91 m) pour échapper à la ligne de congère. Cette même installation peut être utilisée si le poêle se trouve sous le niveau du sol en ajoutant simplement la section de nettoyage et un tuyau vertical à l'intérieur jusqu'au niveau du sol. Avec cette installation, il faut tenir compte de la ligne de congère, des herbes et des feuilles mortes. Nous recommandons une élévation verticale minimum de 3 pi (0,91m) à l'intérieur ou à l'extérieur de la maison. L'installation « à travers le mur » est la moins chère et la plus simple. Ne jamais placer la sortie d'évacuation sous une terrasse, dans une alcôve, sous une fenêtre ou entre deux fenêtres. Nous recommandons les kits Simpson Dura-Vent® ou Metal-Fab®.

évacuation de type « PL » de 3 po (76 mm). La longueur totale de l'évacuation horizontale NE DOIT PAS dépasser 4 pi (1,22 m). Ceci pourrait provoquer une contre-pression. N'utilisez pas plus de 180 degrés de coudagage (deux coudes à 90 degrés, ou deux coudes à 45 degrés et un coude à 90 degrés, etc.) pour conserver un tirage adéquat.

IMPORTANT DU PROJET CORRECTE

Le tirage est la force qui déplace l'air de l'appareil à travers la cheminée. Le montant du projet dans votre cheminée dépend de la longueur de la cheminée, la géographie locale, les obstructions avoisinantes et d'autres facteurs. Trop projet peut causer des températures excessives dans l'appareil. Un tirage inadéquat peut provoquer un retour de fumée dans la pièce et «brancher» de la cheminée. Un tirage inadéquat entraînera l'appareil à une fuite de fumée dans la pièce par appareil et le connecteur de cheminée joints. Une combustion incontrôlable ou une température excessive indique un tirage excessif. Prendre en compte l'emplacement de la cheminée pour assurer qu'il ne soit pas trop proche de voisins ou dans une vallée qui peut causer des conditions insalubres ou nuisibles.

TYPE D'ÉVACUATION POUR POÊLE A

GRANULES

Utilisez pour l'installation un système d'évacuation pour poêle à granules de type « PL » de 3 ou 4 po. (76 à 102 mm) homologué UL et fixez-le au raccord de tube installé à l'arrière du poêle (utilisez un adaptateur de 3 ou 4 po. pour un tuyau de 4 po.). Le raccord à l'arrière du poêle doit être étanchéifié avec du RTV haute température (composé de caoutchouc de silicone résistant aux variations de température). Utilisez une évacuation de 4 po. si sa hauteur doit dépasser 12 pi. (3,66 m) ou si l'installation se trouve à plus de 2 500 pi. (762 m) d'altitude.

Nous recommandons l'utilisation de conduits Simpson Dura-Vent® ou Metal-Fab® (si vous utilisez d'autres tuyaux, consultez les codes de construction locaux et/ou les inspecteurs en bâtiment). N'utilisez pas de tuyaux d'évacuation de gaz de type B ni de tuyaux galvanisés avec cet appareil. Le conduit d'évacuation pour poêle à granules est conçu pour être démonté aux fins de nettoyage et doit être vérifié plusieurs fois au cours de la saison de chauffage. Le conduit d'évacuation pour poêle à granules n'est pas fourni avec l'appareil et doit être acheté séparément.

INSTALLATION DE L'ÉVACUATION POUR POÊLE A GRANULES

L'installation doit comprendre un T de nettoyage pour permettre la collecte des cendres volantes et le nettoyage périodique du système d'évacuation des fumées. Les coudes à 90 degrés accumulent les cendres volantes et la suie, réduisant par là même le débit de l'évacuation et les performances du poêle. Chaque coude ou T réduit le potentiel de tirage de 30 à 50 %. Tous les raccords du système d'évacuation doivent être fixés par au moins 3 vis, et scellés avec une colle de silicone RTV

La zone où le conduit d'évacuation sort de la maison doit être scellée au silicone ou un autre moyen pour préserver le pare-vapeur entre l'extérieur et l'intérieur de la maison. Les surfaces d'évacuation peuvent devenir assez chaudes pour provoquer des brûlures si des enfants venaient à y toucher. Un blindage ou des protections non combustibles peuvent s'avérer nécessaires.

SORTIE DE L'ÉVACUATION POUR POÊLE A

GRANULES

Ne pas faire sortir l'évacuation dans un endroit clos ou semi-clos, tel qu'un abri pour voiture, garage, grenier, vide sanitaire, sous une terrasse ou un porche, dans un passage étroit ou tout autre endroit susceptible de permettre à la fumée de s'accumuler. La sortie dans un endroit de ce type peut aussi provoquer des conditions de pression impossibles à prévoir pour l'appareil, et entraîner de mauvaises performances et/ou un dysfonctionnement. La sortie doit s'évacuer plus haut que l'entrée d'air extérieur. La sortie ne doit pas être placée là où elle pourrait être obstruée par la neige ou d'autres matériaux. Ne faites pas sortir l'évacuation dans une cheminée en acier ou en maçonnerie existante.

DEGAGEMENTS POUR LA SORTIE D'ÉVACUATION

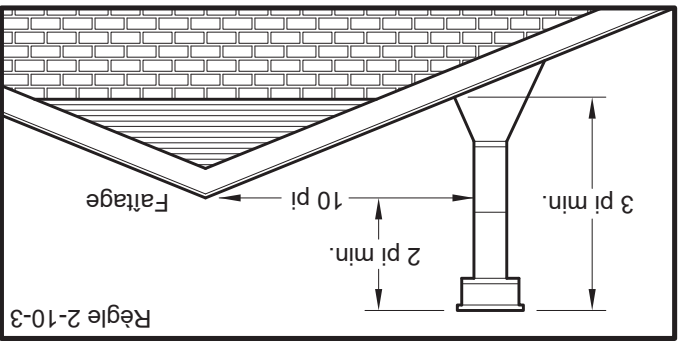
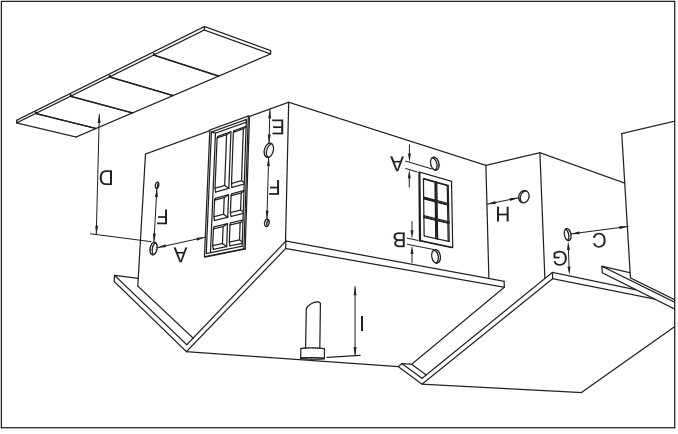

- A. Dégagez minimum 4 pi. (1,22 m) sous ou à côté de toute porte ou fenêtre ouvrante.
- B. Dégagez minimum de 1 pi. (0,3 m) au-dessus de toute porte ou fenêtre ouvrante.

ALIMENTATION EN AIR EXTÉRIEUR (EN

OPTION, SAUF SI INSTALLÉ DANS UNE MAISON MOBILE)

Selon votre emplacement et la construction de votre maison, l'air extérieur peut être nécessaire pour une performance optimale. Votre poêle est homologué pour être installé avec une prise d'air extérieur (69FAK) nécessaire pour une maison mobile. Vous pouvez acheter le 69FAK auprès de votre revendeur d'appareils de chauffage. Les instructions d'installation sont fournies avec le kit d'admission d'air.

<p>ATTENTION:</p> <p>NE PAS VENTILER SOUS UNE PORCHE, UNE PONT, UN AUVENT OU DANS TOUTE ZONE SEMI-CLOS OU TOIT. LE FAIRE PEUT ENTRAÎNER UN FLUX D'AIR IMPRÉVISIBLE AU BOUCHON D'ÉVENT DANS CERTAINES CONDITIONS ET PEUT AFFECTER LES PERFORMANCES DE VOTRE POÊLE, AINSI QUE D'AUTRES PROBLÈMES IN PRÉVISIBLES.</p>
--

FIXATION DE L'APPAREIL AU SOL

Utilisez les trous désignés pour fixer l'unité au sol.

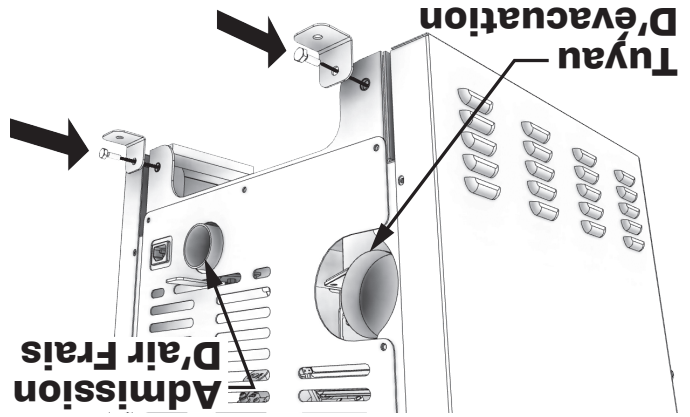

<p>AVERTISSEMENT ! - N'INSTALLEZ PAS L'APPAREIL DANS UNE CHAMBRE A COUCHER</p> <p>ATTENTION ! - L'INTÉGRITÉ STRUCTURELLE DU PLANCHER DE LA MAISON MOBILE, DES MURS ET DU TOIT DOIT ÊTRE PRÉSERVÉE.</p> <p>EN CAS D'INSTALLATION DANS UNE MAISON MOBILE, LE POÊLE DOIT ÊTRE MIS À LA TERRE DIRECTEMENT SUR LE CHÂSSIS D'ACIER ET BOULONNÉ AU SOL.</p>

- Outre les critères d'installations détaillés ci-dessus, l'installation dans une maison mobile soit satisfaire aux conditions suivantes:
- L'appareil doit être fixé au sol à l'aide des tire-fond dans les trous prévus à cet effet dans le socle.
- Le poêle doit être mis à la terre sur le châssis d'acier de la maison mobile en utilisant un fil de cuivre de 8 GA avec une

DISTANCE D'ÉVACUATION MAXIMALE

L'installation DOTT comporter au moins 3 pi (91 cm) de conduit vertical hors de la maison. Ceci crée un appel d'air naturel qui limite le risque de fumée ou d'odeur lors de l'arrêt de l'appareil et évite que l'évacuation ne provoque des nuisances et un danger en exposant les personnes ou les bûissons à des températures élevées. La hauteur verticale maximale recommandée pour l'évacuation des fumées est de 12 pi (3,66 m) pour une

<p>IMPORTANT:</p> <p>CET APPAREIL EST ÉQUIPÉ D'UN SYSTÈME À TIRAGE NÉGATIF QUI ASPIRE L'AIR À TRAVERS LE POT DE COMBUSTION ET POUSSE L'ÉCHAPPEMENT HORS DU LOGEMENT. SI CET APPAREIL EST CONNECTÉ À UN SYSTÈME DE CHEMINÉE AUTRE QUE CELUI DÉCRIT DANS CE MANUEL, IL NE FONCTIONNERA PAS CORRECTEMENT.</p>
--

Les directives d'installation ci-dessous doivent être respectées pour garantir la conformité tant avec la liste de sécurité de ce poêle qu'avec les codes de construction locaux. Ne pas recourir à des méthodes de fortune ou à des compromis lors de l'installation.

<p>AVERTISSEMENT:</p> <ul style="list-style-type: none"> • INSTALLEZ L'ÉVACUATION DES FUMÉES EN RESPECTANT LES DÉGAGEMENTS SPÉCIFIÉS PAR LE FABRICANT D'ÉVACUATIONS. • NE RELIEZ PAS L'ÉVACUATION POUR POÊLE À GRANULÉS À UNE ÉVACUATION UTILISÉE POUR UN AUTRE APPAREIL OU UN AUTRE POÊLE. • N'INSTALLEZ PAS DE REGISTRE DE TIRAGE SUR LE SYSTÈME D'ÉVACUATION DE CET APPAREIL.

EXIGENCES POUR L'ÉVACUATION

- L'évacuation doit être de type « PL » de 3 ou 4 po. (76 ou 101 mm) et doit dépasser d'au moins 36 po. (914 mm) au-dessus de la faîtière de la maison mobile; elle doit être installée avec un pare-feu de plafond et un chapeau anti-pluie homologués UL.
- En cas de déplacement de la maison mobile, toutes les sorties extérieures doivent être déposées pendant ce déplacement. Après la réimplantation, toutes les sorties extérieures doivent être réinstallées et refixées.
- Une prise d'air extérieur est obligatoire pour l'installation dans une maison mobile. Consultez la section Admission d'air extérieur et votre concessionnaire pour l'achat.
- Vérifiez auprès de votre municipalité si d'autres codes sont applicables.

DÉGAGEMENTS

Votre poêle à granules a été testé et répertorié pour une installation dans une maison résidentielle et mobile conformément aux dégagements indiqués ci-dessous. Pour des raisons de sécurité, veuillez respecter les dégagements et restrictions d'installation. Toute réduction du jeu aux combustibles ne peut être effectuée que par des moyens approuvés par une autorité réglementaire.

	po	mm		
E	10	245	Mur latéral au poêle	
F	11-1/2	292	Mur latéral au tuyau de PL ventilation	
G	11-7/8	302	Mur arrière au poêle	
H	3	76	Mur arrière au tuyau de PL ventilation	
J	84	2134	Du plafond au sol	
K	53-7/8	1434	Plafond au poêle	
L	7-1/2	191	Mur latéral au poêle	
M	11-1/4	286	Mur latéral au tuyau de PL ventilation	
N	7-1/2	191	Mur arrière au tuyau de PL ventilation	

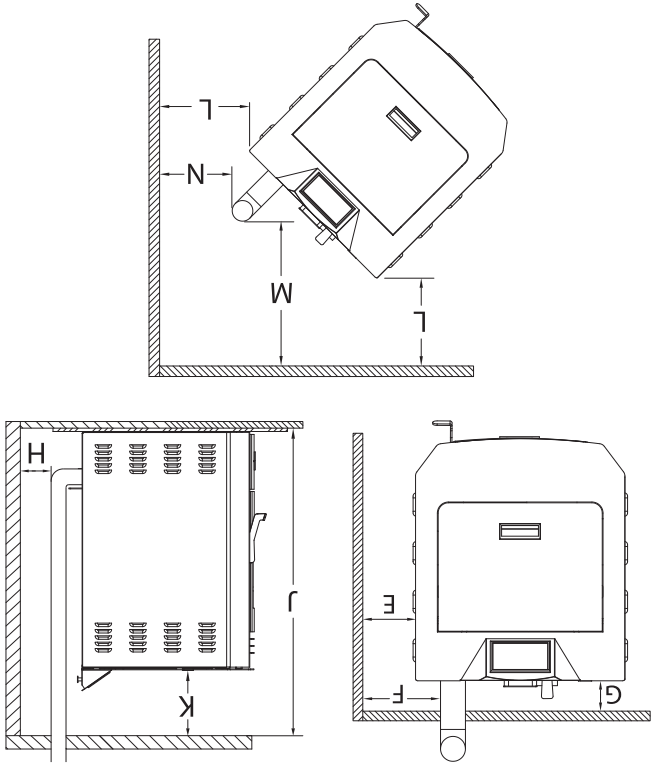

PROTECTION DES SOLS

Cet appareil de chauffage doit avoir un protecteur de plancher incombustible (protection contre les braises UL1618) installé en dessous si le plancher est en matériau combustible.

États-Unis - Le protecteur de plancher doit également être homologué UL ou équivalent, doit s'étendre de 6 po à l'avant, de 6 po de chaque côté, de 1 pouce à l'arrière de l'unité. Sous et 2 po au-delà de chaque côté du té de nettoyage si une installation verticale intérieure.

Canada - Le protecteur de plancher doit être conforme aux normes CAN / ULC. Doit s'étendre de 18 pouces vers l'avant, 8 pouces au-delà de chaque côté de l'unité.

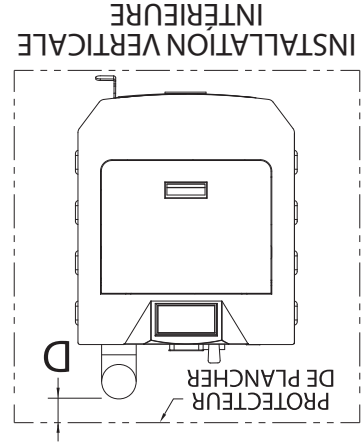
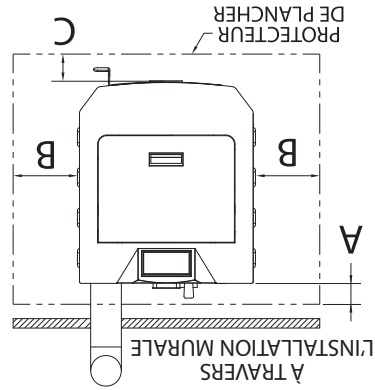

	po	mm		
A	1	26	Retour à Cuisinière	
B	U.S.A	6	Côté poêle	
	CAN	8		
C	U.S.A	6	De l'avant au poêle	
	CAN	8		
D	2	51	Retour à Flue	

AVIS DE SÉCURITÉ

- SI CE POÊLE N'EST PAS INSTALLÉ CORRECTEMENT, UN INCENDIE PEUT EN RÉSULTER. POUR RÉDUIRE LES RISQUES D'INCENDIE, SUIVEZ LES INSTRUCTIONS D'INSTALLATION.
- ADRESSEZ-VOUS AUX AUTORITÉS LOCALES DE L'URBANISME POUR OBTENIR UN PERMIS ET DES RENSEIGNEMENTS SUR TOUTE AUTRE RESTRICTION À L'INSTALLATION ET SUR LES EXIGENCES D'INSPECTION DANS VOTRE RÉGION.
- NE PLACEZ AUCUN VÊTEMENT OU AUTRE OBJET INFLAMMABLE SUR OU PRÈS DU POÊLE.
- N'UTILISEZ JAMAIS D'ESSENCE, DE COMBUSTIBLE À LANTERNE DE TYPE ESSENCE, DE KÉROSÈNE, D'ESSENCE D'ALLUME-FEU OU D'AUTRES LIQUIDES SIMILAIRES POUR ALLUMER OU RAVIVER LE FEU DANS CE POÊLE. GARDEZ TOUS CES LIQUIDES ÉLOIGNÉS DU POÊLE LORSQU'IL EST EN MARCHÉ.
- CET APPAREIL EST UN APPAREIL DE CHAUFFAGE AUTONOME. IL N'EST PAS CONÇU POUR ÊTRE RELIÉ À DES CONDUITS DE DISTRIBUTION D'AIR. CE N'EST PAS UN FOURNEAU.
- INSTALLER L'ÉVENT AUX DÉGAGEMENTS SPÉCIFIÉS PAR LE FABRICANT DE L'ÉVENT.
- N'INSTALLEZ PAS DE REGISTRE DE TIRAGE SUR LE SYSTÈME D'ÉVACUATION DE CET APPAREIL.
- CE POÊLE DOIT ÊTRE RÉGULIÈREMENT ENTRETENU ET NETTOYÉ (VOIR LA SECTION « ENTRETIEN ET DANGEREUX »). LE DÉFAUT D'ENTRETIEN DU POÊLE PEUT ENTRAÎNER UN FONCTIONNEMENT INAPPROPRIÉ ET DANGEREUX.
- UN DISJONCTEUR DOIT ÊTRE INSTALLÉ. CET APPAREIL DOIT ÊTRE BRANCHÉ SUR UNE PRISE MURALE AVEC TERRE DE 110-120 V, 60 Z. N'UTILISEZ PAS D'ADAPTATEUR DE PRISE ET NE COUPEZ PAS LA FICHE DE TERRE. N'ACHEMINÉZ PAS LE CORDON ÉLECTRIQUE SOUS, DEVANT OU SUR LE POÊLE. NE FAITES PAS COURIR LE CORDON ÉLECTRIQUE DANS LES ZONES DE PASSAGE ET NE LE COINCEZ PAS SOUS LES MEUBLES.

ATTENTION:
ATTENTION: LA COMBUSTION DU COMBUSTIBLE GÉNÈRE DU MONOXYDE DE CARBONE QUI PEUT SAVERER DANGEREUX POUR LA SANTÉ EN L'ABSENCE D'UNE VENTILATION APPROPRIÉE.

ATTENTION:

- UN DÉTECTEUR DE FUMÉE FONCTIONNEL DOIT ÊTRE INSTALLÉ DANS LA PIÈCE OÙ SE TROUVE LE POÊLE.
- INSTALLEZ UN DÉTECTEUR DE FUMÉE À CHAQUE ÉTAGE DE VOTRE MAISON; EN CAS D'INCENDIE ACCIDENTEL DÙ À N'IMPORTE QUELLE CAUSE, CE DISPOSITIF PEUT LAISSER LE TEMPS DE S'ÉCHAPPER.
- LE DÉTECTEUR DE FUMÉE DOIT ÊTRE INSTALLÉ À AU MOINS 15 PIEDS (4,57 M) DE L'APPAREIL AFIN D'ÉVITER QU'IL NE SE DÉCLENCHE INUTILEMENT LORS DU RECHARGEMENT DU POÊLE.

ATTENTION:

- L'UTILISATION D'AIR EXTÉRIEUR N'EST PAS NÉCESSAIRE POUR CET APPAREIL.
- NE DÉBRANCHEZ PAS LE POÊLE SI VOUS SOUÇONNEZ UN DYSFONCTIONNEMENT. PLACEZ LE CONTACTEUR ON/OFF SUR « OFF » PUIS PRENEZ CONTACT AVEC LE CONCESSIONNAIRE.
- LE POÊLE NE FONCTIONNE PAS PENDANT LES COUPURES DE COURANT. EN CAS DE PANNE DE COURANT, VEILLEZ AUX ÉMANATIONS DE FUMÉE DU POÊLE ET OUVEREZ UNE FENÊTRE SI LA FUMÉE SE RÉPAND DANS LA PIÈCE.
- N'OBSTREUEZ JAMAIS LA CIRCULATION DE L'AIR DES GRILLES D'ÉVACUATION OUVERTES DE L'APPAREIL.

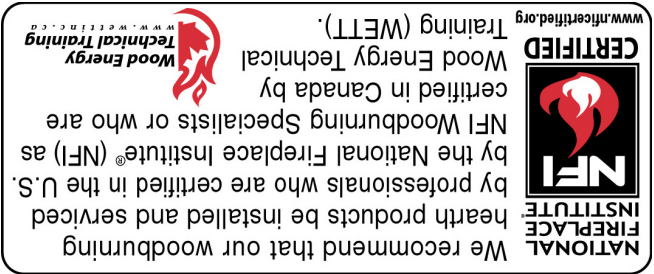

US Stove recommande fortement que votre poêle soit installé par un technicien qualifié NFI (US) ou WETT (Canada). Pour trouver l'installateur qualifié le plus proche, accédez à: <https://nfi-certified.org> <https://www.wettinc.ca/>

INSTALLATION INCORRECTE

L'utilisation d'autres composants autres que ceux indiqués dans le présent document pourrait causer des blessures corporelles, des dommages au radiateur et annuler votre garantie. Le fabricant ne sera pas tenu responsable des dommages causés par le dysfonctionnement d'un poêle en raison d'une ventilation ou d'une installation incorrecte.

POUR LE SERVICE À LA CLIENTÈLE APPELER: 800-750-2723 EXT 5050

1. Tirer les fils installés en usine sur le dessus du poêle. Il y aura deux faisceaux de câbles, comme illustré.



3. Connecter les installés en usine faisceaux de câblage sur le panneau de commande comme indiqué.



2. Déballer les meilleurs contrôles de montage et de veiller à ce que le faisceau de câblage illustré est fixé.

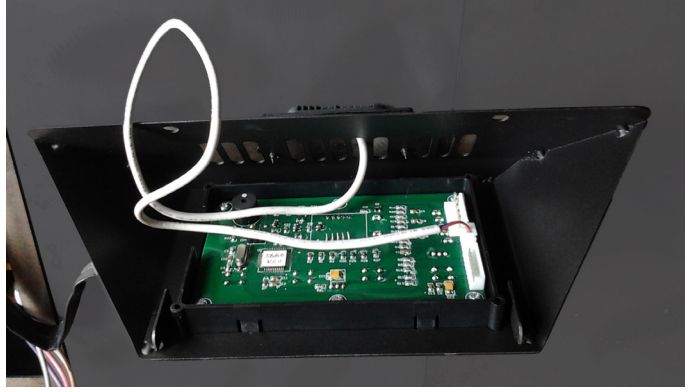

4. Fixez le panneau de commande au dessus du poêle avec deux vis à tête.

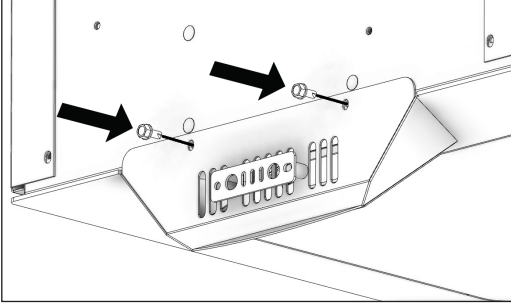
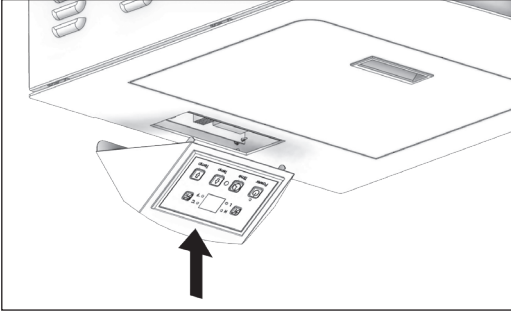

Votre poêle à bois ne doit être installé que par un installateur qualifié NFI est disponible à l'adresse www.nficertified.org/public/find-an-nfi-pro/

SERVICE CLIENTS

1-800-750-2723 poste 5050

Texte au 423-301-5624

E-mail à: customerservice@usstove.com

LISTE DE CONTRÔLE DE MISE EN SERVICE

Cette liste de contrôle doit être remplie intégralement par la personne qualifiée qui installe cet appareil. Conservez cette page pour référence future.

Le fait de ne pas installer et mettre en service selon les instructions du fabricant et de remplir cette liste de contrôle annulera la garantie.

S'il te plaît imprime

Nom du client:		Numéro de téléphone:	
Adresse:			
Modèle:			
Numéro de série:			
Nom de la société d'installation:		Numéro de téléphone:	
Nom du technicien d'installation:		Numéro de licence:	

DESCRIPTION DU TRAVAIL

Emplacement de l'appareil installé: _____

Système de ventilation: nouveau système de ventilation Oui Non Si oui, marque _____

Si non, date d'inspection du système de ventilation existant: _____

MISE EN SERVICE

- Confirmer l'installation du tapis de foyer conformément aux instructions d'installation
- Confirmer le bon placement des pièces internes
- Vérifier la solidité du joint de porte et des joints de porte
- Confirmer les dégagements aux combustibles selon les instructions d'installation de ce manuel
- Vérifier le fonctionnement des commandes pneumatiques
- Confirmez que le système de ventilation est sécurisé et scellé
- Confirmer que le poêle démarre et fonctionne correctement
- Assurez-vous qu'un avertisseur de CO est installé conformément aux codes du bâtiment locaux et qu'il est fonctionnel
- Expliquer le fonctionnement en toute sécurité, l'utilisation appropriée du carburant, le nettoyage et les exigences d'entretien de routine

Déclaration d'achèvement: En tant que personne qualifiée responsable des travaux décrits ci-dessus, je confirme que l'appareil en tant que travail associé a été installé selon les instructions du fabricant et en suivant les codes de construction et d'installation applicables.

Signé: _____ Nom en lettres moulées: _____ Date: _____

Propriétaire du domicile: CONSERVEZ CETTE INFORMATION POUR RÉFÉRENCE FUTURE

Votre poêle à granulés a été approuvé pour une installation aux États-Unis et au Canada. Il peut également être installé dans une maison préfabriquée ou mobile. Votre poêle est certifié ASTM E1509-12 (2017) et certifié UL C SG27-00. Ce manuel décrit l'installation et le fonctionnement du poêle à bois USSC 5710-XH. Cet appareil de chauffage respecte les limites d'émission de bois de bergeau de l'Environmental Protection Agency des États-Unis de 2020 pour les appareils de chauffage au bois vendus après le 15 mai 2020. Dans des conditions de test spécifiques, il a été démontré que cet appareil de chauffage fournit de la chaleur à des taux allant de 13 281 à 27 492 Btu / h. Cet appareil de chauffage a atteint un taux d'émissions de particules de 1,5 g / h lorsqu'il a été testé selon la méthode ASTM E2779-10 (* et une efficacité de 76%).

Caractéristiques de chauffage	
Taux de combustion du combustible* (à bas régime)	1.65 lbs./hr. (0.75 kg/hr)
Temps de combustion (à bas régime)	30 hrs. (approximate)
Capacité de la trémie	50 lbs. (22.7 kg)
Flue Taille	3 po ou 4 po
* La taille des granulés peut influencer le débit réel d'alimentation en combustible et le temps de combustion. Le taux d'alimentation en combustible peut varier de près de 20 %. Pour les meilleurs résultats, utilisez un combustible homologué PFI.	
Caractéristiques électriques	
Puissance électrique	110-120 volts ac, 60 HZ, 3.0 Amps
Watts (en fonctionnement)	125
Watts (allumeur en fonctionnement)	310
Dimensions	
Hors tout: Hauteur x Largeur x Profondeur	32-3/16 po (819 mm) x 19 po (482 mm) x 23 po (585 mm)

AVERTISSEMENT:

IL EST CONTRAIRE À LA RÉGLEMENTATION FÉDÉRALE D'UTILISER CE POÊLE À BOIS D'UNE MANIÈRE INCOMPATIBLE AVEC LES INSTRUCTIONS D'UTILISATION DU MANUEL DU PROPRIÉTAIRE.



Remarque: enregistrez votre produit en ligne sur www.usstove.com ou téléchargez l'application gratuite dès aujourd'hui. Cette application est disponible uniquement sur l'App Store pour iPhone et iPad. Recherchez US Stove. Conservez votre reçu avec vos dossiers pour toute réclamation.

Pour le service client, veuillez appeler: 1-800-750-2723 poste 5050 ou; Texte au 423-301-5624 ou; Écrivez-nous à: customerservice@usstove.com

Manuel d'instructions et d'utilisation du propriétaire



Numéro De Modèle:
US5513



Rapport #: F19-549

Certifié selon ASTM E1509-12 (2017)
et Certifié ULC-S627-00-REV1

Mobile home approuvé

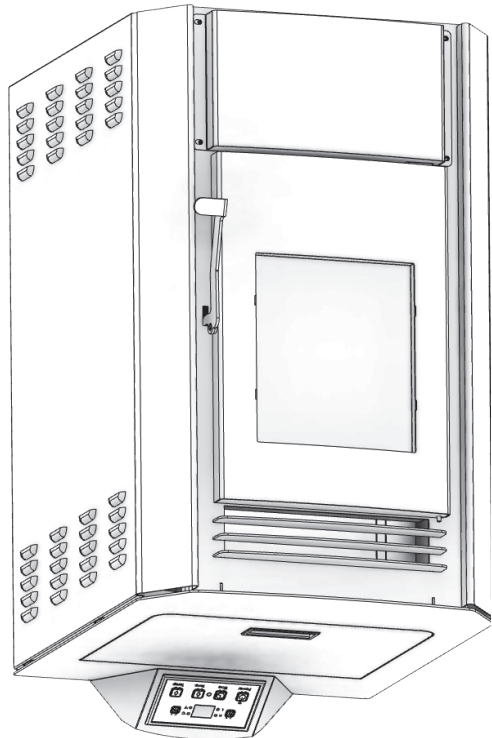

* Toutes les images de ce manuel sont à des fins d'illustration uniquement. Le produit réel peut varier.

Conservez ces instructions dans un endroit sûr pour référence ultérieure.



AVIS DE SÉCURITÉ: Si ce radiateur n'est pas correctement installé, un incendie peut en résulter. Pour votre sécurité, suivez les instructions d'installation. N'utilisez jamais de compromis de fortune lors de l'installation de ce radiateur. Contactez les responsables locaux du bâtiment ou des pompiers pour connaître les permis, les restrictions et les exigences d'installation dans votre région. **NE JAMAIS UTILISER CE PRODUIT SANS SURVEILLANCE.**



MISE EN GARDE! Veuillez lire l'intégralité de ce manuel avant d'installer ou d'utiliser votre nouveau radiateur. Le non-respect des instructions peut entraîner des dommages matériels, des blessures corporelles ou même la mort. Une installation incorrecte pourrait annuler votre garantie!

**AGENCE AMÉRICAINE DE PROTECTION
DE L'ENVIRONNEMENT**
Certifié conforme aux normes d'émissions
de particules 2020.

AVERTISSEMENT SUR LA PROPOSITION 65 DE LA CALIFORNIE:
Ce produit peut vous exposer à des produits chimiques, y compris le monoxyde de carbone, qui est connu dans l'État de Californie pour provoquer le cancer, des anomalies congénitales et / ou d'autres troubles de la reproduction. Pour plus d'informations, visitez www.P65warnings.ca.gov

CE MANUEL EST SUJET À MODIFICATION SANS PRÉAVIS.

Limited Warranty

The operation of this unit in a manner inconsistent with the owner's manual will void the warranty and is also against federal regulations. United States Stove Company warrants this product to be free from defects in material and workmanship, to the original retail purchaser only, for the time period identified below, measured from the date of the initial purchase as evidenced on an invoice, cancelled check, sales receipt, etc., to receipt of a claim by United States Stove Company ("USSC") or an authorized dealer, as follows:

TIME PERIOD	
Steel Part/Firebox, Heat Exchanger, Door, Trim	Two Year Limited
Gaskets	One Year Limited
All Electrical Components (Blower, Auger / Agitator Motor, PC Board, Switches)	One Year Limited
Ceramic Glass	One Year Limited

WARRANTY CONDITIONS

- This warranty only covers USSC appliances that are purchased through an USSC authorized retailer, dealer or distributor.
- This warranty is only valid while the USSC appliance remains at the site of original installation. This warranty does not apply to products purchased for rental use.

CLAIM PROCEDURE

Contact United States Stove Company for warranty service. You will be asked to provide detailed descriptions and pertinent data, including proof of purchase which will be returned upon request. Providing the heater has been installed and used in accordance with the Owner's Manual supplied with the heater and the issue does not fall under a situation of exclusion, United States Stove Company will either:

- Replace the defective part free of charge. Parts and/or service replacements made under the terms of this warranty are warranted only for the remaining period of the original heater warranty.
- Replace the heater free of charge. Should the heater be replaced by United States Stove Company "free of charge", all further warranty obligations are thereby met.
- Where the defect is of a cosmetic (non-functional) nature, United States Stove Company will bear reasonable expense to repair the heater, including such items as welding, painting, and incidental labor. A "reasonable expense" is defined by terms of this warranty as \$30.00/hour with full refund for any purchase of parts.

WARRANTY EXCLUSIONS

This warranty does not cover the following:

- Damage to or changes in surface finishes as a result of normal use. As a heating appliance, some changes in color or interior and exterior surface finishes may occur. This is not a flaw and is not covered under warranty.
- Damage to printed, plated, or enameled surfaces caused by fingerprints, accidents, misuse, scratches, melted items, or other external sources and residues left on the plated surfaces from the use of abrasive cleaners or polishes.
- Repair or replacement of parts that are subject to normal wear and tear during the warranty period. These parts include: paint, pellet, and the discoloration of glass.
- Minor expansion, contraction, or movement of certain parts causing noise. These conditions are normal and complaints related to this noise are not covered by this warranty.
- Damages resulting from: (1) failure to install, operate, or maintain the appliance in accordance with the installation instructions, operating instructions, and listing agent identification label furnished with the appliance; (2) failure to install the appliance in accordance with local building codes and/or authorities having jurisdiction; (3) shipping or improper handling; (4) improper operation, abuse, misuse, continued operation with damaged, corroded or failed components, accident, alteration, or improperly/incorrectly performed repairs; (5) environmental conditions, weather, inadequate ventilation, negative pressure, or drafting caused by tightly sealed constructions, insufficient make-up air supply, or handling devices such as exhaust fans or forced air furnaces or other such causes; (6) use of fuels other than those specified in the operating instructions; (7) installation or use of components not supplied with appliance

- or any other components not expressly authorized and approved by USSC; (8) modification of the appliance not expressly authorized and approved by USSC in writing; and/or (9) interruptions or fluctuations of electrical power supply to the appliance.
- Non-USSC venting components, hearth components or other accessories used in conjunction with the appliance.
- USSC's obligation under this warranty does not extend to the appliance's capability to heat the desired space. Information is provided to assist the consumer and the dealer in selecting the proper appliance for the application. Consideration must be given to appliance location and configuration, environmental conditions, insulation and air tightness of the structure.
- Problems relating to smoking or creosote. Smoking is attributable to inadequate draft due to the design or installation of the flue system or installation of the heater itself. Creosote formation is largely attributable to improper operation of the unit and/or draft as mentioned above.
- Any cost associated with product removal and re-installation, travel, transportation, or shipping.
- Service calls to diagnose trouble (unless authorized in writing by the manufacturer, distributor, or dealer).

THIS WARRANTY IS VOID IF

- The appliance has been over-fired or operated in atmospheres contaminated by chlorine, fluorine, or other damaging chemicals. Over-firing can be identified by, but not limited to, warped plates or tubes, rust colored cast iron, bubbling, cracking and discoloration of steel or enamel finishes.
- The appliance is subjected to prolonged periods of dampness or condensation.
- There is any damage to the appliance or other components due to water or weather damage which is the result of, but not limited to, improper chimney or venting installation.

LIMITATIONS OF LIABILITY

The owner's exclusive remedy and USSC's sole obligation under this warranty, under any other warranty, express or implied, or in contract, tort or otherwise, shall be limited to replacement, repair, or refund, in USSC's sole and absolute discretion. In no event will USSC be liable for any incidental or consequential damages. THE LIMITED WARRANTY SET FORTH HEREIN IS THE SOLE WARRANTY PROVIDED TO PURCHASER AND IS IN LIEU OF ALL OTHER WARRANTIES AND REPRESENTATIONS, EXPRESS OR IMPLIED. USSC MAKES NO REPRESENTATIONS OR WARRANTIES WHATSOEVER, EXPRESS OR IMPLIED, WITH RESPECT TO THE PRODUCT, OTHER THAN (i) THE LIMITED WARRANTY ABOVE, AND (ii) ANY IMPLIED WARRANTIES IMPOSED BY APPLICABLE LAW WHICH CANNOT BE WAIVED OR DISCLAIMED UNDER APPLICABLE LAW. ALL OTHER WARRANTIES OF ANY KIND, INCLUDING WITHOUT LIMITATION IMPLIED WARRANTIES OF MERCHANTABILITY AND FITNESS FOR A PARTICULAR PURPOSE, ARE HEREBY DISCLAIMED AND EXCLUDED TO THE FULLEST EXTENT NOT PROHIBITED BY APPLICABLE LAW. This Limited Warranty gives the purchaser specific legal rights; a purchaser may have other rights depending upon where he or she resides. Some states do not allow the exclusion or limitation of special, incidental or consequential damages, or state law may affect the duration of limitations, so the above exclusion and limitations may not be applicable.

WARRANTOR

The warrantor of record is United States Stove Company, PO Box 151, 227 Industrial Park Road, South Pittsburg, Tennessee 37380. Phone number: (800)-750-2723. Register your product on line at www.usstove.com. Save your proof of purchase, as documented in a receipt or invoice, with your records for any claims.

IMPORTANT

We congratulate you on your selection of United States Stove Company and its products. As the oldest solid fuel manufacturer in the United States (since 1869), the United States Stove Company is very proud of its products, service, employees, and satisfied customers. We would like to hear from you if you are not satisfied with the manner in which you have been handled by our distributor, dealer, representative, customer service department, parts department, or sales department. Please reach out to us by using any of the contact information listed above.

Garantie limitée

L'utilisation de cette unité en contradiction avec le manuel de l'utilisateur annulera la garantie, tout en enfreignant les réglementations fédérales. United States Stove Company garantit, uniquement à l'acheteur au détail original, que ce produit est exempt de défauts des matériaux et de qualité de l'exécution, pendant la période indiquée ci-dessous, de la date initiale d'achat prouvée par une facture, un chèque oblitéré, un reçu de vente, etc., de United States Stove Company (« USSC ») ou d'un détaillant autorisé, comme suit :

DÉLAI PRESCRIT	
Steel Part/Firebox, Heat Exchanger, Door, Trim	Deux ans limités
Joints d'étanchéité	Un an limités
Tous les composants électriques (Souffleur, moteur de la vis/agitateur, carte de circuit imprimé, commutateurs)	Un an limités
Vitre céramique	Un an limités

CONDITIONS DE LA GARANTIE

- La garantie ne couvre que les appareils USSC achetés chez un détaillant ou distributeur USSC autorisé.
- Cette garantie n'est valide que si l'appareil USSC demeure sur le site d'installation d'origine. Cette garantie ne s'applique pas aux produits achetés pour la location.

PROCÉDURE DE RÉCLAMATION

Contactez United States Stove Company pour un service sur garantie. Il vous sera demandé de fournir les descriptions et données pertinentes, incluant la preuve d'achat qui sera retournée sur demande. Sous réserve que l'appareil de chauffage ait été installé et utilisé conformément avec le Manuel du propriétaire fourni avec cet appareil de chauffage et que le problème ne porte pas sur une situation d'exclusion, United States Stove Company :

- Remplacera sans frais la pièce défectueuse. Les pièces et/ou les remplacements d'entretien effectués selon les termes de cette garantie le sont uniquement pour le reste de la période originale de la garantie de ce produit.
- Remplacer l'appareil de chauffage sans frais. Si l'appareil de chauffage doit être remplacé par United States Stove Company « sans frais », tous les engagements au titre de cette garantie seront respectés.
- Si le défaut est de nature esthétique (non fonctionnel), United States Stove Company assumera les frais pour réparation de l'appareil de chauffage, incluant les éléments comme la soudure, la peinture et la main-d'œuvre accessoire. Les « frais raisonnables » définis aux termes de cette garantie sont de 30,00 \$/heure avec un remboursement complet pour tout achat de pièces.

EXCLUSIONS DE LA GARANTIE

Cette garantie ne couvre pas ce qui suit :

- Dommage ou modification du fini de la surface causé par une utilisation normale. Comme il s'agit d'un appareil de chauffage, il pourrait se produire une certaine modification de la couleur et des finis de la surface intérieure et extérieure. Il ne s'agit pas d'un défaut et ce n'est pas couvert par la garantie.
- Détérioration des surfaces imprimées, plaquées ou émaillées par les marques de doigts, accidents, abus, égratignures et pièces qui ont fondu ou autres causes externes, ainsi que les résidus laissés sur les surfaces plaquées par l'utilisation de nettoyeurs ou produits à polir abrasifs.
- Réparation ou remplacement des pièces soumises à une usure normale pendant la période de garantie. Ces pièces comprennent : peinture, granules et décoloration de la vitre.
- Bruit causé par la dilatation, contraction ou déplacements mineurs de certaines pièces. Ces conditions sont normales et les réclamations liées à ce bruit ne sont pas couvertes par cette garantie.
- Dommages causés par : (1) l'installation, l'utilisation ou la maintenance de l'appareil sans tenir compte des instructions d'installation et d'utilisation, et sans consulter l'étiquette d'identification de l'agent de listé; (2) le non-respect des codes du bâtiment locaux et/ou des autorités ayant juridiction pendant l'installation de l'appareil; (3) l'expédition ou la mauvaise manutention; (4) la mauvaise utilisation, l'abus, l'utilisation continue alors que des composants sont endommagés, corrodés ou défectueux, l'utilisation après un accident, des modifications ou des réparations négligentes/incorrectes; (5) les conditions liées à l'environnement et à la météo, une mauvaise ventilation, une pression négative ou un mauvais tirage en raison de l'étanchéité de la construction, l'approvisionnement insuffisant en air d'appoint ou d'autres dispositifs tels que des ventilateurs de tirage, des chaudières à air pulsé ou toute autre cause; (6) l'utilisation de combustibles autres que ceux mentionnés dans les instructions d'utilisation; (7) l'installation ou l'utilisation de composants qui n'ont pas été

fournis avec l'appareil ou de tout autre composant n'ayant pas été expressément autorisé et approuvé par USSC; (8) les modifications de l'appareil qui n'ont pas été expressément autorisées et approuvées par écrit par USSC; et/ou (9) les interruptions ou fluctuations de l'alimentation électrique de l'appareil.

- Composants d'évacuation des gaz, composants de l'âtre ou accessoires utilisés avec l'appareil et qui n'ont pas été fournis par USSC.
- Obligations de USSC, en vertu de cette garantie, ne couvrent pas la capacité de l'appareil à chauffer l'espace souhaité. Des informations sont fournies pour aider le consommateur et le détaillant lors de la sélection de l'appareil adéquat pour l'application envisagée. On doit tenir compte de l'emplacement et de la configuration de l'appareil, des conditions liées à l'environnement, de l'isolation et de l'étanchéité de la structure.
- Problèmes liés à la fumée ou au crésote. La fumée provient généralement d'un tirage inadéquat en raison de la conception ou de l'installation du système de conduit ou de l'installation de l'appareil de chauffage lui-même. La formation de crésote est largement attribuable au mauvais fonctionnement de l'unité et/ou du tirage, comme il est mentionné ci-dessus.
- Tous les coûts associés à l'enlèvement et à la réinstallation du produit, son déplacement, transport ou expédition.
- Appels de service afin de diagnostiquer les problèmes (à moins d'être reconnu par écrit par le fabricant, le distributeur ou le détaillant).

CETTE GARANTIE EST ANNULÉE SI

- L'appareil a subi une surchauffe ou a été utilisé avec de l'air contaminé par le chlore, le fluor ou d'autres produits chimiques nuisibles. La surchauffe peut être établie, sans s'y limiter, par la déformation des plaques ou tubes, la couleur rouille de la fonte, l'apparition de bulles et de craquelures, et la décoloration des surfaces en acier ou émaillées.
- L'appareil est soumis à l'humidité ou à la condensation pendant de longues périodes.
- Les dommages causés à l'appareil ou aux autres composants par l'eau ou les intempéries en raison, entre autres, d'une mauvaise installation de la cheminée ou du conduit d'évacuation.

RESTRICTIONS DE LA GARANTIE

Le seul recours du propriétaire et la seule obligation de USSC en vertu de cette garantie ou de toute autre garantie, explicite ou tacite, contractuelle, à tort ou à raison, sont limités au remplacement, à la réparation ou au remboursement. En aucun cas, USSC ne saurait être tenue responsable des dommages fortuits ou consécutifs. LA GARANTIE LIMITÉE INCLUSE AUX PRÉSENTES EST LA SEULE DISPONIBLE POUR L'ACHETEUR, TENANT LIEU DE TOUTES AUTRES GARANTIES OU DÉCLARATIONS, FORMELLE OU TACITE. USSC NE FAIT AUCUNE DÉCLARATION OU GARANTIE DE TOUTE SORTE, QU'ELLE SOIT TACITE OU FORMELLE, RELATIVEMENT AU PRODUIT, AUTRE QUE (i) LA GARANTIE LIMITÉE MENTIONNÉE CI-DESSUS, ET (ii) TOUTE GARANTIE TACITE IMPOSÉE PAR LE DROIT APPLICABLE PAR LAQUELLE ELLE NE PEUT ÊTRE ANNULÉE OU DÉCLINÉE SELON LE DROIT APPLICABLE. TOUTES AUTRES GARANTIES DE TOUT GENRE, INCLUANT, MAIS SANS S'Y LIMITER, AUX GARANTIES TACITES DE QUALITÉ MARCHANDE OU D'APTITUDE À L'EMPLOI, SONT DONC AUX PRÉSENTES, DÉCLINÉES ET EXCLUES JUSQU'À LA LIMITE DU DROIT APPLICABLE. Cette garantie limitée confère à l'acheteur des droits juridiques spécifiques; les droits de l'acheteur pourraient différer selon son lieu de résidence. Certains États ne permettent pas l'exclusion ou la limitation de dommages particuliers, accessoires ou indirects, ou des lois d'État peuvent avoir un impact sur la durée des limitations; ainsi, l'exclusion et les limitations précédentes pourraient ne pas s'appliquer.

GARANT

Le garant de ce dossier est United States Stove Company, PO Box 151, 227 Industrial Park Road, South Pittsburg, Tennessee 37380. Numéro de téléphone : (800)-750-2723. Enregistrez votre produit en ligne au www.usstove.com. Conservez votre preuve d'achat, documentée sous forme de facture ou de reçu, en cas de réclamation.

IMPORTANT

Félicitation d'avoir choisi United States Stove Company et ses produits. Étant le plus ancien fabricant de combustible solide aux États-Unis (depuis 1869), United States Stove Company est fière de ses produits, son service, ses employés, et ses clients satisfaits. Nous aimerions le savoir si vous êtes insatisfait de la façon dont vous auriez répondu l'un de nos distributeurs, détaillants, représentants, service à la clientèle, service des pièces ou service des ventes. Veuillez nous joindre en utilisant l'un des moyens pour nous contacter indiqués ci-dessous.

Limited Warranty

The operation of this unit in a manner inconsistent with the owner's manual will void the warranty and is also against federal regulations. United States Stove Company warrants this product to be free from defects in material and workmanship, to the original retail purchaser only, for the time period identified below, measured from the date of the initial purchase as evidenced on an invoice, cancelled check, sales receipt, etc., to receipt of a claim by United States Stove Company ("USSC") or an authorized dealer, as follows:

TIME PERIOD	
Steel Part/Firebox, Heat Exchanger, Door, Trim	Five Year Limited
Gaskets	One Year Limited
All Electrical Components (Blower, Auger / Agitator Motor, PC Board, Switches)	One Year Limited
Ceramic Glass	One Year Limited

WARRANTY CONDITIONS

- This warranty only covers USSC appliances that are purchased through an USSC authorized retailer, dealer or distributor.
- This warranty is only valid while the USSC appliance remains at the site of original installation. This warranty does not apply to products purchased for rental use.

CLAIM PROCEDURE

Contact United States Stove Company for warranty service. You will be asked to provide detailed descriptions and pertinent data, including proof of purchase which will be returned upon request. Providing the heater has been installed and used in accordance with the Owner's Manual supplied with the heater and the issue does not fall under a situation of exclusion, United States Stove Company will either:

- Replace the defective part free of charge. Parts and/or service replacements made under the terms of this warranty are warranted only for the remaining period of the original heater warranty.
- Replace the heater free of charge. Should the heater be replaced by United States Stove Company "free of charge", all further warranty obligations are thereby met.
- Where the defect is of a cosmetic (non-functional) nature, United States Stove Company will bear reasonable expense to repair the heater, including such items as welding, painting, and incidental labor. A "reasonable expense" is defined by terms of this warranty as \$30.00/hour with full refund for any purchase of parts.

WARRANTY EXCLUSIONS

This warranty does not cover the following:

- Damage to or changes in surface finishes as a result of normal use. As a heating appliance, some changes in color or interior and exterior surface finishes may occur. This is not a flaw and is not covered under warranty.
- Damage to printed, plated, or enameled surfaces caused by fingerprints, accidents, misuse, scratches, melted items, or other external sources and residues left on the plated surfaces from the use of abrasive cleaners or polishes.
- Repair or replacement of parts that are subject to normal wear and tear during the warranty period. These parts include: paint, pellet, and the discoloration of glass.
- Minor expansion, contraction, or movement of certain parts causing noise. These conditions are normal and complaints related to this noise are not covered by this warranty.
- Damages resulting from: (1) failure to install, operate, or maintain the appliance in accordance with the installation instructions, operating instructions, and listing agent identification label furnished with the appliance; (2) failure to install the appliance in accordance with local building codes and/or authorities having jurisdiction; (3) shipping or improper handling; (4) improper operation, abuse, misuse, continued operation with damaged, corroded or failed components, accident, alteration, or improperly/incorrectly performed repairs; (5) environmental conditions, weather, inadequate ventilation, negative pressure, or drafting caused by tightly sealed constructions, insufficient make-up air supply, or handling devices such as exhaust fans or forced air furnaces or other such causes; (6) use of fuels other than those specified in the operating instructions; (7) installation or use of components not supplied with appliance

- or any other components not expressly authorized and approved by USSC; (8) modification of the appliance not expressly authorized and approved by USSC in writing; and/or (9) interruptions or fluctuations of electrical power supply to the appliance.
- Non-USSC venting components, hearth components or other accessories used in conjunction with the appliance.
- USSC's obligation under this warranty does not extend to the appliance's capability to heat the desired space. Information is provided to assist the consumer and the dealer in selecting the proper appliance for the application. Consideration must be given to appliance location and configuration, environmental conditions, insulation and air tightness of the structure.
- Problems relating to smoking or creosote. Smoking is attributable to inadequate draft due to the design or installation of the flue system or installation of the heater itself. Creosote formation is largely attributable to improper operation of the unit and/or draft as mentioned above.
- Any cost associated with product removal and re-installation, travel, transportation, or shipping.
- Service calls to diagnose trouble (unless authorized in writing by the manufacturer, distributor, or dealer).

THIS WARRANTY IS VOID IF

- The appliance has been over-fired or operated in atmospheres contaminated by chlorine, fluorine, or other damaging chemicals. Over-firing can be identified by, but not limited to, warped plates or tubes, rust colored cast iron, bubbling, cracking and discoloration of steel or enamel finishes.
- The appliance is subjected to prolonged periods of dampness or condensation.
- There is any damage to the appliance or other components due to water or weather damage which is the result of, but not limited to, improper chimney or venting installation.

LIMITATIONS OF LIABILITY

The owner's exclusive remedy and USSC's sole obligation under this warranty, under any other warranty, express or implied, or in contract, tort or otherwise, shall be limited to replacement, repair, or refund, in USSC's sole and absolute discretion. In no event will USSC be liable for any incidental or consequential damages. THE LIMITED WARRANTY SET FORTH HEREIN IS THE SOLE WARRANTY PROVIDED TO PURCHASER AND IS IN LIEU OF ALL OTHER WARRANTIES AND REPRESENTATIONS, EXPRESS OR IMPLIED. USSC MAKES NO REPRESENTATIONS OR WARRANTIES WHATSOEVER, EXPRESS OR IMPLIED, WITH RESPECT TO THE PRODUCT, OTHER THAN (i) THE LIMITED WARRANTY ABOVE, AND (ii) ANY IMPLIED WARRANTIES IMPOSED BY APPLICABLE LAW WHICH CANNOT BE WAIVED OR DISCLAIMED UNDER APPLICABLE LAW. ALL OTHER WARRANTIES OF ANY KIND, INCLUDING WITHOUT LIMITATION IMPLIED WARRANTIES OF MERCHANTABILITY AND FITNESS FOR A PARTICULAR PURPOSE, ARE HEREBY DISCLAIMED AND EXCLUDED TO THE FULLEST EXTENT NOT PROHIBITED BY APPLICABLE LAW. This Limited Warranty gives the purchaser specific legal rights; a purchaser may have other rights depending upon where he or she resides. Some states do not allow the exclusion or limitation of special, incidental or consequential damages, or state law may affect the duration of limitations, so the above exclusion and limitations may not be applicable.

WARRANTOR

The warrantor of record is United States Stove Company, PO Box 151, 227 Industrial Park Road, South Pittsburg, Tennessee 37380. Phone number: (800)-750-2723. Register your product on line at www.usstove.com. Save your proof of purchase, as documented in a receipt or invoice, with your records for any claims.

IMPORTANT

We congratulate you on your selection of United States Stove Company and its products. As the oldest solid fuel manufacturer in the United States (since 1869), the United States Stove Company is very proud of its products, service, employees, and satisfied customers. We would like to hear from you if you are not satisfied with the manner in which you have been handled by our distributor, dealer, representative, customer service department, parts department, or sales department. Please reach out to us by using any of the contact information listed above.

Garantie limitée

L'utilisation de cette unité en contradiction avec le manuel de l'utilisateur annulera la garantie, tout en enfreignant les réglementations fédérales. United States Stove Company garantit, uniquement à l'acheteur au détail original, que ce produit est exempt de défauts des matériaux et de qualité de l'exécution, pendant la période indiquée ci-dessous, de la date initiale d'achat prouvée par une facture, un chèque oblitéré, un reçu de vente, etc., de United States Stove Company (« USSC ») ou d'un détaillant autorisé, comme suit :

DÉLAI PRESCRIT	
Steel Part/Firebox, Heat Exchanger, Door, Trim	Cinq ans limités
Joints d'étanchéité	Un an limités
Tous les composants électriques (Souffleur, moteur de la vis/agitateur, carte de circuit imprimé, commutateurs)	Un an limités
Vitre céramique	Un an limités

CONDITIONS DE LA GARANTIE

- La garantie ne couvre que les appareils USSC achetés chez un détaillant ou distributeur USSC autorisé.
- Cette garantie n'est valide que si l'appareil USSC demeure sur le site d'installation d'origine. Cette garantie ne s'applique pas aux produits achetés pour la location.

PROCÉDURE DE RÉCLAMATION

Contactez United States Stove Company pour un service sur garantie. Il vous sera demandé de fournir les descriptions et données pertinentes, incluant la preuve d'achat qui sera retournée sur demande. Sous réserve que l'appareil de chauffage ait été installé et utilisé conformément avec le Manuel du propriétaire fourni avec cet appareil de chauffage et que le problème ne porte pas sur une situation d'exclusion, United States Stove Company :

- Remplacera sans frais la pièce défectueuse. Les pièces et/ou les remplacements d'entretien effectués selon les termes de cette garantie le sont uniquement pour le reste de la période originale de la garantie de ce produit.
- Remplacer l'appareil de chauffage sans frais. Si l'appareil de chauffage doit être remplacé par United States Stove Company « sans frais », tous les engagements au titre de cette garantie seront respectés.
- Si le défaut est de nature esthétique (non fonctionnel), United States Stove Company assumera les frais pour réparation de l'appareil de chauffage, incluant les éléments comme la soudure, la peinture et la main-d'œuvre accessoire. Les « frais raisonnables » définis aux termes de cette garantie sont de 30,00 \$/heure avec un remboursement complet pour tout achat de pièces.

EXCLUSIONS DE LA GARANTIE

Cette garantie ne couvre pas ce qui suit :

- Dommage ou modification du fini de la surface causé par une utilisation normale. Comme il s'agit d'un appareil de chauffage, il pourrait se produire une certaine modification de la couleur et des finis de la surface intérieure et extérieure. Il ne s'agit pas d'un défaut et ce n'est pas couvert par la garantie.
- Détérioration des surfaces imprimées, plaquées ou émaillées par les marques de doigts, accidents, abus, égratignures et pièces qui ont fondu ou autres causes externes, ainsi que les résidus laissés sur les surfaces plaquées par l'utilisation de nettoyeurs ou produits à polir abrasifs.
- Réparation ou remplacement des pièces soumises à une usure normale pendant la période de garantie. Ces pièces comprennent : peinture, granulés et décoloration de la vitre.
- Bruit causé par la dilatation, contraction ou déplacements mineurs de certaines pièces. Ces conditions sont normales et les réclamations liées à ce bruit ne sont pas couvertes par cette garantie.
- Dommages causés par : (1) l'installation, l'utilisation ou la maintenance de l'appareil sans tenir compte des instructions d'installation et d'utilisation, et sans consulter l'étiquette d'identification de l'agent de listé; (2) le non-respect des codes du bâtiment locaux et/ou des autorités ayant juridiction pendant l'installation de l'appareil; (3) l'expédition ou la mauvaise manutention; (4) la mauvaise utilisation, l'abus, l'utilisation continue alors que des composants sont endommagés, corrodés ou défectueux, l'utilisation après un accident, des modifications ou des réparations négligentes/incorrectes; (5) les conditions liées à l'environnement et à la météo, une mauvaise ventilation, une pression négative ou un mauvais tirage en raison de l'étanchéité de la construction, l'approvisionnement insuffisant en air d'appoint ou d'autres dispositifs tels que des ventilateurs de tirage, des chaudières à air pulsé ou toute autre cause; (6) l'utilisation de combustibles autres que ceux mentionnés dans les instructions d'utilisation; (7) l'installation ou l'utilisation de composants qui n'ont pas été

fournis avec l'appareil ou de tout autre composant n'ayant pas été expressément autorisé et approuvé par USSC; (8) les modifications de l'appareil qui n'ont pas été expressément autorisées et approuvées par écrit par USSC; et/ou (9) les interruptions ou fluctuations de l'alimentation électrique de l'appareil.

- Composants d'évacuation des gaz, composants de l'âtre ou accessoires utilisés avec l'appareil et qui n'ont pas été fournis par USSC.
- Obligations de USSC, en vertu de cette garantie, ne couvrent pas la capacité de l'appareil à chauffer l'espace souhaité. Des informations sont fournies pour aider le consommateur et le détaillant lors de la sélection de l'appareil adéquat pour l'application envisagée. On doit tenir compte de l'emplacement et de la configuration de l'appareil, des conditions liées à l'environnement, de l'isolation et de l'étanchéité de la structure.
- Problèmes liés à la fumée ou au crésote. La fumée provient généralement d'un tirage inadéquat en raison de la conception ou de l'installation du système de conduit ou de l'installation de l'appareil de chauffage lui-même. La formation de crésote est largement attribuable au mauvais fonctionnement de l'unité et/ou du tirage, comme il est mentionné ci-dessus.
- Tous les coûts associés à l'enlèvement et à la réinstallation du produit, son déplacement, transport ou expédition.
- Appels de service afin de diagnostiquer les problèmes (à moins d'être reconnu par écrit par le fabricant, le distributeur ou le détaillant).

CETTE GARANTIE EST ANNULÉE SI

- L'appareil a subi une surchauffe ou a été utilisé avec de l'air contaminé par le chlore, le fluor ou d'autres produits chimiques nuisibles. La surchauffe peut être établie, sans s'y limiter, par la déformation des plaques ou tubes, la couleur rouille de la fonte, l'apparition de bulles et de craquelures, et la décoloration des surfaces en acier ou émaillées.
- L'appareil est soumis à l'humidité ou à la condensation pendant de longues périodes.
- Les dommages causés à l'appareil ou aux autres composants par l'eau ou les intempéries en raison, entre autres, d'une mauvaise installation de la cheminée ou du conduit d'évacuation.

RESTRICTIONS DE LA GARANTIE

Le seul recours du propriétaire et la seule obligation de USSC en vertu de cette garantie ou de toute autre garantie, explicite ou tacite, contractuelle, à tort ou à raison, sont limités au remplacement, à la réparation ou au remboursement. En aucun cas, USSC ne saurait être tenue responsable des dommages fortuits ou consécutifs. LA GARANTIE LIMITÉE INCLUSE AUX PRÉSENTES EST LA SEULE DISPONIBLE POUR L'ACHETEUR, TENANT LIEU DE TOUTES AUTRES GARANTIES OU DÉCLARATIONS, FORMELLE OU TACITE. USSC NE FAIT AUCUNE DÉCLARATION OU GARANTIE DE TOUTE SORTE, QU'ELLE SOIT TACITE OU FORMELLE, RELATIVEMENT AU PRODUIT, AUTRE QUE (i) LA GARANTIE LIMITÉE MENTIONNÉE CI-DESSUS, ET (ii) TOUTE GARANTIE TACITE IMPOSÉE PAR LE DROIT APPLICABLE PAR LAQUELLE ELLE NE PEUT ÊTRE ANNULÉE OU DÉCLINÉE SELON LE DROIT APPLICABLE. TOUTES AUTRES GARANTIES DE TOUT GENRE, INCLUANT, MAIS SANS S'Y LIMITER, AUX GARANTIES TACITES DE QUALITÉ MARCHANDE OU D'APTITUDE À L'EMPLOI, SONT DONC AUX PRÉSENTES, DÉCLINÉES ET EXCLUES JUSQU'À LA LIMITE DU DROIT APPLICABLE. Cette garantie limitée confère à l'acheteur des droits juridiques spécifiques; les droits de l'acheteur pourraient différer selon son lieu de résidence. Certains États ne permettent pas l'exclusion ou la limitation de dommages particuliers, accessoires ou indirects, ou des lois d'État peuvent avoir un impact sur la durée des limitations; ainsi, l'exclusion et les limitations précédentes pourraient ne pas s'appliquer.

GARANT

Le garant de ce dossier est United States Stove Company, PO Box 151, 227 Industrial Park Road, South Pittsburg, Tennessee 37380. Numéro de téléphone : (800)-750-2723. Enregistrez votre produit en ligne au www.usstove.com. Conservez votre preuve d'achat, documentée sous forme de facture ou de reçu, en cas de réclamation.

IMPORTANT

Félicitation d'avoir choisi United States Stove Company et ses produits. Étant le plus ancien fabricant de combustible solide aux États-Unis (depuis 1869), United States Stove Company est fière de ses produits, son service, ses employés, et ses clients satisfaits. Nous aimerions le savoir si vous êtes insatisfait de la façon dont vous auriez répondu l'un de nos distributeurs, détaillants, représentants, service à la clientèle, service des pièces ou service des ventes. Veuillez nous joindre en utilisant l'un des moyens pour nous contacter indiqués ci-dessous.

Dry Gas Meter Calibration

Meter Manufacturer: Apex
 Model: XC-50-DIR
 Lab ID #: 129
 Serial #: 1906005
 Calibration Date: 10/5/2021
 Calibration Expiration: 4/5/2022
 Barometric Pressure: 29.71 in. Hg



Reference Standard DGM	
Manufacturer:	Apex
Model:	SK25DA
Lab ID#:	47
Serial #:	1101001
Calibration Expiration Date:	3/22/2022
Calibration γ Factor:	0.998

Unit Under Test Previous Calibration	
Date	3/15/2021
γ Factor:	1.003
Allowable Deviation ($\pm 5\%$):	0.05015
Actual Deviation:	0.01
Result:	PASS

Calibration Data	Run 1	Run 2	Run 3
Standard DGM Initial Volume (L)	0.000	0.000	0.000
Standard DGM Final Volume (L)	238.758	169.548	155.082
Standard DGM Temperature ($^{\circ}$ F)	66.0	66.0	66.0
Standard DGM Pressure (in H ₂ O)	0.00	0.00	0.0
DGM Initial Volume (ft ³)	0.000	0.000	0.000
DGM Final Volume (ft ³)	8.510	6.105	5.596
DGM Temperature ($^{\circ}$ F)	74.0	75.0	75.0
DGM Pressure (in H ₂ O)	2.55	1.08	0.7
Time (min)	32.0	39.0	47.0
Net Volume for Standard DGM (ft ³)	8.432	5.988	5.477
Net Volume for DGM (ft ³)	8.510	6.105	5.596

Dry Gas Meter γ Factor	0.998	0.993	0.992
γ Factor Deviation From Average	0.998	0.993	0.992

Average Gas Meter γ Factor

0.994

Calculations:

- Deviation = |Average value for all runs - current run value|
- $\gamma = [V_{std} \times (\gamma_{std}) \times (P_{bar} + P_{std}/13.6) \times (T_{DGM} + 460)] / [V_{DGM} \times (T_{std} + 460) \times (P_{bar} + P_{DGM}/13.6)]$

Standard Reference Meter is calibrated to NIST traceable standards. Uncertainty of measurement is $\pm 0.5\%$.

Pressure Gauge Calibration Work Sheet

Gauge Manufacturer: Apex
 Maximum Range (inH₂O): 3
 Instrument ID #: 129 (dH)
 Calibration Date: 10/7/2021
 Calibration Expiration: 10/7/2022
 Barometric Pressure: 30.03 in. Hg



Reference Standard Gauge	
Manufacturer:	Dwyer
Model:	477AV-1
Instrument ID#:	174
Calibration Expiration Date:	10/8/2021

Calibration Point (inH ₂ O)	Reference Gauge Reading (inH ₂ O)	Pressure Gauge Reading (inH ₂ O)	Difference (Reference - UUT)	% Error of Full Range
0.0 - 0.6	0.54	0.54	0	0.0%
0.6 - 1.2	0.90	0.91	0.01	0.3%
1.2 - 1.8	1.56	1.57	0.01	0.3%
1.8 - 2.4	1.94	1.97	0.03	1.0%
2.4 - 3.0	2.68	2.72	0.04	1.3%

Acceptable tolerance is 4%

Technican Signature:

Date: 10/7/2021

Pressure Gauge Calibration Work Sheet

Gauge Manufacturer: Apex
 Maximum Range (inH₂O): 1
 Instrument ID #: 129 (dP)
 Calibration Date: 10/7/2021
 Calibration Expiration: 10/7/2022
 Barometric Pressure: 30.03 in. Hg



Reference Standard Gauge	
Manufacturer:	Dwyer
Model:	475
Instrument ID#:	76
Calibration Expiration Date:	8/3/2022

Calibration Point (inH ₂ O)	Reference Gauge Reading (inH ₂ O)	Pressure Gauge Reading (inH ₂ O)	Difference (Reference - UUT)	% Error of Full Range
0.0 - 0.2	0.17	0.17	0	0.0%
0.2 - 0.4	0.36	0.36	0	0.0%
0.4 - 0.6	0.51	0.51	0	0.0%
0.6 - 0.8	0.63	0.63	0	0.0%
0.8 - 1.0	0.98	0.98	0	0.0%

Acceptable tolerance is 4%

Technican Signature:

Date: 10/7/2021

Dry Gas Meter Calibration

Meter Manufacturer: Apex
 Model: XC-50-DIR
 Lab ID #: 130
 Serial #: 1906006
 Calibration Date: 10/5/2021
 Calibration Expiration: 4/5/2022
 Barometric Pressure: 29.71 in. Hg



Reference Standard DGM	
Manufacturer:	Apex
Model:	SK25DA
Lab ID#:	47
Serial #:	1101001
Calibration Expiration Date:	3/22/2022
Calibration γ Factor:	0.998

Unit Under Test Previous Calibration	
Date	3/15/2021
γ Factor:	0.999
Allowable Deviation ($\pm 5\%$):	0.04995
Actual Deviation:	0.003
Result:	PASS

Calibration Data	Run 1	Run 2	Run 3
Standard DGM Initial Volume (L)	0.000	0.000	0.000
Standard DGM Final Volume (L)	144.926	150.142	211.619
Standard DGM Temperature ($^{\circ}$ F)	66.0	66.0	66.0
Standard DGM Pressure (in H ₂ O)	0.00	0.00	0.0
DGM Initial Volume (ft ³)	0.000	0.000	0.000
DGM Final Volume (ft ³)	5.095	5.298	7.439
DGM Temperature ($^{\circ}$ F)	68.0	68.0	68.0
DGM Pressure (in H ₂ O)	1.12	0.70	2.0
Time (min)	34.0	49.0	33.0
Net Volume for Standard DGM (ft ³)	5.118	5.302	7.473
Net Volume for DGM (ft ³)	5.095	5.298	7.439

Dry Gas Meter γ Factor	1.004	1.001	1.001
γ Factor Deviation From Average	1.004	1.001	1.001

Average Gas Meter γ Factor

1.002

Calculations:

- Deviation = |Average value for all runs - current run value|
- $\gamma = [V_{std} \times (\gamma_{std}) \times (P_{bar} + P_{std}/13.6) \times (T_{DGM} + 460)] / [V_{DGM} \times (T_{std} + 460) \times (P_{bar} + P_{DGM}/13.6)]$

Standard Reference Meter is calibrated to NIST traceable standards. Uncertainty of measurement is $\pm 0.5\%$.

Pressure Gauge Calibration Work Sheet

Gauge Manufacturer: Apex
 Maximum Range (inH₂O): 3
 Instrument ID #: 130 (dH)
 Calibration Date: 10/7/2021
 Calibration Expiration: 10/7/2022
 Barometric Pressure: 30.03 in. Hg



Reference Standard Gauge	
Manufacturer:	Dwyer
Model:	477AV-1
Instrument ID#:	174
Calibration Expiration Date:	10/8/2021

Calibration Point (inH ₂ O)	Reference Gauge Reading (inH ₂ O)	Pressure Gauge Reading (inH ₂ O)	Difference (Reference - UUT)	% Error of Full Range
0.0 - 0.6	0.53	0.53	0	0.0%
0.6 - 1.2	1.06	1.06	0	0.0%
1.2 - 1.8	1.43	1.43	0	0.0%
1.8 - 2.4	1.95	1.97	0.02	0.7%
2.4 - 3.0	2.64	2.67	0.03	1.0%

Acceptable tolerance is 4%

Technican Signature:

Date: 10/7/2021

Pressure Gauge Calibration Work Sheet

Gauge Manufacturer: Apex
 Maximum Range (inH₂O): 1
 Instrument ID #: 130 (dP)
 Calibration Date: 10/7/2021
 Calibration Expiration: 10/7/2022
 Barometric Pressure: 30.03 in. Hg



Reference Standard Gauge	
Manufacturer:	Dwyer
Model:	475
Instrument ID#:	76
Calibration Expiration Date:	8/3/2022

Calibration Point (inH ₂ O)	Reference Gauge Reading (inH ₂ O)	Pressure Gauge Reading (inH ₂ O)	Difference (Reference - UUT)	% Error of Full Range
0.0 - 0.2	0.178	0.180	0.002	0.2%
0.2 - 0.4	0.371	0.386	0.015	1.5%
0.4 - 0.6	0.558	0.562	0.004	0.4%
0.6 - 0.8	0.675	0.680	0.005	0.5%
0.8 - 1.0	0.922	0.917	0.005	0.5%

Acceptable tolerance is 4%

Technican Signature:

Date: 10/7/2021



CERTIFICATE OF CALIBRATION

CUSTOMER:	PFS-TECO : CLACKAMAS, OR	CALIBRATION DATE:	05/25/2021
PO NUMBER:	1047	CALIBRATION DUE:	05/25/2022
INST. MANUFACTURER:	DWYER	PROCEDURE:	T.O.33K6-4-1769-1
INST. DESCRIPTION:	VELOMETER	CALIBRATION FLUID:	AIR @ 14.7 PSIA 70°F
MODEL NUMBER:	471	RECEIVED CONDITION:	WITHIN MFG. SPECS.
SERIAL NUMBER:	CP288559 (ID# 095)	LEFT CONDITION:	WITHIN MFG. SPECS.
RATED ACCURACY:	SEE NOTES BELOW.	AMBIENT CONDITIONS:	763mm HGA 49% RH 72°F
UNCERTAINTY GIVEN:	± 0.43% RD ; k=2	CERTIFICATE FILE #:	490265.2021
NOTES:	± 3% FS (0-500 / 0-1500) *** ± 4% F.S. (0-5000) ***± 5% F.S. (0-15000) *** ± 2 °F		

Q.MANUAL IM 1.5 REV 2017.1 DATED 7-18-2017 ** DECISION RULE : NO PFA%**

UUT INDICATED FT/MIN	DM.STD. ACTUAL FT/MIN	UUT INDICATED DEG. F	DM STD. ACTUAL DEG. F
53	55	0 TO 200°F	0 TO 200°F
118	120	45.1	44.3
244	249	70.6	69.9
493	503	100.3	99.8
517	522		
1062	1076		
1494	1517		
560	565		
3129	3164		
4996	5082		
6251	6374		
14829	15148		

STANDARDS USED:

A220: 12" WIND TUNNEL 0 - 8000 FPM CMC ± 0.203% RD TRACE# 1329407628	DUE	02/18/2022
A800: FLOW-DYNE SONIC NOZZLE SYSTEM 0 - 1086 CFM ± 0.46% RD. TRACE# 1329407628, 89576, 152043238	DUE	01/26/2022

All instruments used in the performance of the shown calibration have traceability to the National Institute of Standards and Technology (NIST). The uncertainty ratio between the calibration standards (DM.STD.) and the Unit Under Test (UUT) is a minimum of 4:1, unless otherwise noted. Calibration has been performed according to the shown procedure. The use of IAS/ILAC logo indicates calibrations are in accordance to ISO/IEC 17025:2017.

Dick Munns Company · 11133 Winners Circle, Los Alamitos, CA 90720
Phone: 714-827-1215 · www.dickmunns.com

This Calibration Certificate shall not be reproduced except, in full, without approval by Dick Munns Company. The data shown applies only to the instrument being calibrated and under the stated conditions of calibration.

Issuing Date:

Approved By:

Cal. Technician:

Calibrated at: Lab

On-Site (Customer's)

05/25/2021

Charles Lane

D.C.

Page 1 of 1



QUALITY CONTROL SERVICES

LABORATORY EQUIPMENT • SALES • SERVICE • CALIBRATION • REPAIRS
2340 SE 11TH Ave. Portland, Oregon 97214 • Box 14831 Portland, Oregon 97293
(503) 236-2712 • FAX (503) 235-2535 • www.qc-services.com



PFS Teco
11785 SE Hwy 212 STE#305
Clackamas, OR 97015

Report Number: DIRI0134307497210625

A2LA ACCREDITED CERTIFICATE OF CALIBRATION WITH DATA

INSTRUMENT INFORMATION

Item	Make	Model	Serial Number	Customer ID	Location
Balance	Sartorius	ENTRIS224-1S	34307497	#107	Lab
Units	Readability	SOP	Cal Date	Last Cal Date	Cal Due Date
g	0.0001	QC012	6/25/21	12/8/20	6/2022

FUNCTIONAL CHECKS

ECCENTRICITY		LINEARITY		STANDARD DEVIATION			ENVIRONMENTAL CONDITIONS		
Test Wt:	Tol:	Test Wt:	Tol:	Test Wt:	Tol:				
100	0.0003	50 x 4	0.0002	100	0.0001		<input checked="" type="checkbox"/>	<input type="checkbox"/>	<input type="checkbox"/>
As-Found:		As-Found:		1.99.9999	5.99.9999	9.99.9999	Good Fair Poor		
Pass: <input checked="" type="checkbox"/>	Fail: <input type="checkbox"/>	Pass: <input checked="" type="checkbox"/>	Fail: <input type="checkbox"/>	2.99.9999	6.99.9999	10.100.0000			
As-Left:		As-Left:		3.99.9999	7.100.0000	Result	Temperature: 22.1°C		
Pass: <input checked="" type="checkbox"/>	Fail: <input type="checkbox"/>	Pass: <input checked="" type="checkbox"/>	Fail: <input type="checkbox"/>	4.99.9999	8.100.0000	0.00004			

A2LA ACCREDITED SECTION OF REPORT

Standard	As-Found	As-Left	Expanded Uncertainty
200	199.9995	200.0000	0.00016
100	99.9999	100.0000	0.00016
50	50.0002	50.0000	0.00015
20	20.0000	20.0000	0.00015
1	.9999	.9999	0.00015
0.1	.0999	.0999	0.00015

CALIBRATION STANDARDS

Item	Make	Model	Serial Number	Cal Date	Cal Due Date	NIST ID
Weight Set	R.L./Troemner	10kg to 1mg	G782	4/30/21	4/2022	20210012

Permanent Information Concerning this Equipment:

6 month calibration cycle
12/20 Extra checkpoint to encapsulate user range 0.05g.
AF= 0.0499g A/L= 0.0500

Comments/Info Concerning this Calibration:

6/21: RH 44.7%

Report prepared/reviewed by: R.B. Date: 6-25-21

Technician: K. Dexter

Signature: Kyle Dexter

THIS CERTIFICATE SHALL NOT BE REPRODUCED WITHOUT THE APPROVAL OF QUALITY CONTROL SERVICES, INC.

The uncertainty is calculated according to the ISO Guide to the Expression of Uncertainty in Measurement and includes the uncertainty of standards used combined with the observed standard deviation and readability of the unit under test. The uncertainty is expanded with a k factor of 2 for an approximate 95% level of confidence. Instruments listed above were calibrated using standards traceable to the National Institute of Standards and Technology (NIST). Calibration data reflect results at the time and location of calibration. Calibration data should be reviewed to insure that the instrument is performing to its required accuracy. Calibrations comply with ISO/IEC 17025 and ANSI/Z540-1-1994 quality standards.

Certificate of Calibration

Certificate Number: **743897**



JJ Calibrations, Inc.

7724 SE Aspen Summit Drive
Portland, OR 97266-9217
Phone 503.786.3005
FAX 503.786.2994

PFS TECO

11785 SE Hwy 212
Suite 305
Clackamas, OR 97015

PO: **1033**

Order Date: **03/08/2021**

Authorized By: **N/A**



Calibrated on: **03/18/2021**

*Recommended Due: **03/18/2022**

Environment: **22 °C 37 % RH**

* As Received: **Within Tolerance**

* As Returned: **Within Tolerance**

Action Taken: **Calibrated w/Parts**

Technician: **146**

Property #: **064**

User: **N/A**

Department: **N/A**

Make: **Control Company**

Model: **4198**

Serial #: **80531676**

Description: **Digital Temp. / Barometer**

Procedure: **404323**

Accuracy: **±1°C ±0.2362Hg(±8mb)**

Remarks: * Many factors may cause the unit to drift out of calibration before the recommended due date. Any reported error is the absolute value between the reference and the unit. Uncertainties include the effects of the unit.

Replaced batteries.

Standards Used

Std ID	Manufacturer	Model	Nomenclature	Due Date	Trace ID
644A	Thunder Scientific	1200	Two Pressure Humidity Generator	11/17/2021	734190
847A	Fluke	RPM4	Reference Pressure Monitor	12/30/2021	738139

Parameter

Measurement Data

Measurement Description	Range	Unit	Reference	Min	Max	*Error	UUT	Uncertainty
Before/After Temperature								Accredited = \bar{U}
		°C	20.00	19.0	21.0	0.1	20.1 °C	8.1E-02 \bar{U}
		°C	30.00	29.0	31.0	0.2	30.2 °C	8.1E-02 \bar{U}
		°C	40.00	39.0	41.0	0.7	39.3 °C	8.1E-02 \bar{U}
Barometer								
		mbar	1013.0	1005	1021	8	1005 mbar	6.2E-01 \bar{U}

This instrument has been calibrated in accordance with the JJ Calibrations Quality Assurance Manual and is traceable to either the SI or to National Institute of Standards and Technology (NIST). The quality system and this certificate are in compliance with ANSI/NCCL Z540-1-1994, ISO/IEC 17025-2017, ISO 10012-1, the ISO 9000 family and QS 9000. The expanded uncertainties of measurements for this calibration are based upon 95% (2 sigma) confidence limits. Unless stated in the comments, certificates reflect the "Simple Acceptance Rule" as specified by JCGM 106:2012. Unless otherwise stated, a test accuracy ratio (TAR) of 4:1, if achievable, is maintained. The results reported herein apply only to the calibration of the item described above. This report may not be reproduced, except in full, without written approval of JJ Calibrations.

Reviewer

3 Issued 03/25/2021

Rev # 15

Inspector



CERTIFICATE OF ANALYSIS / EPA PROTOCOL GAS

Customer & Order Information

PXPKG TUALATIN OR H
10450 SW TUALATIN SHERWOOD ROAD
TUALATIN OR 97062-9547

Certificate Issuance Date: 10/16/2019
Praxair Order Number: 71120745
Part Number: NI CD17CO8E-AS
Customer PO Number: 79106732

Fill Date: 10/07/2019
Lot Number: 70086928009
Cylinder Style & Outlet: AS CGA 590
Cylinder Pressure and Volume: 1300 psig 99 ft3

Certified Concentration

Expiration Date:	10/16/2027	NIST Traceable	
Cylinder Number:	CC106574	Expanded Uncertainty	
17.00 %	Carbon dioxide	± 0.5 %	
4.31 %	Carbon monoxide	± 0.6 %	
16.95 %	Oxygen	± 0.2 %	
Balance	Nitrogen		

ProSpec EZ Cert



Certification Information:

Certification Date: 10/16/2019 Term: 96 Months Expiration Date: 10/16/2027

This cylinder was certified according to the 2012 EPA Traceability Protocol, Document #EPA-600/R-12/531, using Procedure G1.
Do Not Use this Standard if Pressure is less than 100 PSIG.

CO2 responses have been corrected for Oxygen IR Broadening effect. O2 responses have been corrected for CO2 interference.

Analytical Data:

(R=Reference Standard, Z=Zero Gas, C=Gas Candidate)

1. Component:

Carbon dioxide

Requested Concentration: 17 %
Certified Concentration: 17.00 %
Instrument Used: Horiba VIA-510 S/N 20C194WK
Analytical Method: NDIR
Last Multipoint Calibration: 09/18/2019

First Analysis Data:				Date
Z: 0	R: 19.98	C: 17	Conc: 17	10/16/2019
R: 19.98	Z: 0	C: 17	Conc: 17	
Z: 0	C: 17.01	R: 19.99	Conc: 17.01	
UOM: %				Mean Test Assay: 17 %

Reference Standard:

Type / Cylinder #: GMIS / CC149981

Concentration / Uncertainty: 19.98 % ±0.279%

Expiration Date: 06/07/2026

Traceable to:

SRM # / Sample # / Cylinder #: RGM#CC28033 / N/A / RGM#CC28033

SRM Concentration / Uncertainty: 19.67% / ±0.04%

SRM Expiration Date: 07/15/2021

Second Analysis Data:				Date
Z: 0	R: 0	C: 0	Conc: 0	
R: 0	Z: 0	C: 0	Conc: 0	
Z: 0	C: 0	R: 0	Conc: 0	
UOM: %				Mean Test Assay: %

2. Component:

Carbon monoxide

Requested Concentration: 4.25 %
Certified Concentration: 4.31 %
Instrument Used: Horiba VIA-510 S/N UB9UCSYX
Analytical Method: NDIR
Last Multipoint Calibration: 09/19/2019

First Analysis Data:				Date
Z: 0	R: 5	C: 4.31	Conc: 4.31	10/16/2019
R: 5	Z: 0	C: 4.31	Conc: 4.31	
Z: 0	C: 4.32	R: 5.01	Conc: 4.32	
UOM: %				Mean Test Assay: 4.31 %

Reference Standard:

Type / Cylinder #: GMIS / CC242633

Concentration / Uncertainty: 5.00 % ±0.543%

Expiration Date: 04/03/2025

Traceable to:

SRM # / Sample # / Cylinder #: SRM 2642a / 51-D-23 / FF23106

SRM Concentration / Uncertainty: 7.859% / ±0.039%

SRM Expiration Date: 07/15/2019

Second Analysis Data:				Date
Z: 0	R: 0	C: 0	Conc: 0	
R: 0	Z: 0	C: 0	Conc: 0	
Z: 0	C: 0	R: 0	Conc: 0	
UOM: %				Mean Test Assay: %

3. Component:

Oxygen

Requested Concentration: 17 %
Certified Concentration: 16.95 %
Instrument Used: OXYMAT 5E
Analytical Method: Paramagnetic
Last Multipoint Calibration: 09/18/2019

First Analysis Data:				Date
Z: 0	R: 20.88	C: 16.96	Conc: 16.95	10/16/2019
R: 20.88	Z: 0	C: 16.96	Conc: 16.95	
Z: 0	C: 16.97	R: 20.9	Conc: 16.96	
UOM: %				Mean Test Assay: 16.95 %

Reference Standard:

Type / Cylinder #: GMIS / CC506521

Concentration / Uncertainty: 20.87 % ±0.108%

Expiration Date: 12/14/2026

Traceable to:

SRM # / Sample # / Cylinder #: SRM 2659a / 71-E-19 / FF22331

SRM Concentration / Uncertainty: 20.863% / ±0.021%

SRM Expiration Date: 08/23/2021

Second Analysis Data:				Date
Z: 0	R: 0	C: 0	Conc: 0	
R: 0	Z: 0	C: 0	Conc: 0	
Z: 0	C: 0	R: 0	Conc: 0	
UOM: %				Mean Test Assay: %

Analyzed By

Jose Vasquez

Certified By

Jenna Lockman



Model 1430 Microtector® Electronic Point Gage

Installation and Operating Instructions



Model 1430 Microtector® Portable Electronic Point Gage combines modern, solid-state integrated circuit electronics with a time-proven point gage manometer to provide fast, accurate pressure measurements.

SPECIFICATIONS AND FEATURES

- Accurate and repeatable to $\pm .00025$ inches water column
- Pressure range: 0 - 2" w.c., positive, negative, or differential pressures
- Non-toxic and inexpensive gage fluid consists of distilled water mixed with a small amount of fluorescein green color concentrate
- Convenient, portable, lightweight and self-contained, the unit requires no external power connections and is operated by a 1.5 volt penlight cell
- A.C. detector current eliminates point plating, fouling and erosion
- Micrometers are manufactured in accordance with ASME B89.1.13-2001, and are traceable to a standard at the National Institute of Standards and Technology
- Three-point mounting, dual leveling adjustment, and circular level vial assure rapid setup
- Durablock® precision-machined acrylic gage body
- Sensitive 0 - 50 microamp D.C. meter acts as a detector and also indicates battery and probe condition
- Heavy 2" thick steel base plate provides steady mounting
- Top-quality glass epoxy circuit board and solid-state, integrated circuit electronics
- Electronic enclosure of tough, molded styrene acrylonitrile provides maximum protection to components yet allows easy access to battery compartment
- Rugged sheet steel cover and carrying case protects the entire unit when not in use
- Accessories included are (2) 3-foot lengths Tygon® tubing, (2) 1/8" pipe thread adapters and 3/4 oz. bottle of fluorescein green color concentrate with wetting agent

Maximum pressure: 100 psig with optional pipe thread connections.

Tygon® is a registered trademark of Saint-Gobain Corporation

DWYER INSTRUMENTS, INC.

P.O. BOX 373

MICHIGAN CITY, INDIANA 46361, U.S.A.

Phone: 219/879-8000

Fax: 219/872-9057

www.dwyer-inst.com

e-mail: info@dwyer-inst.com

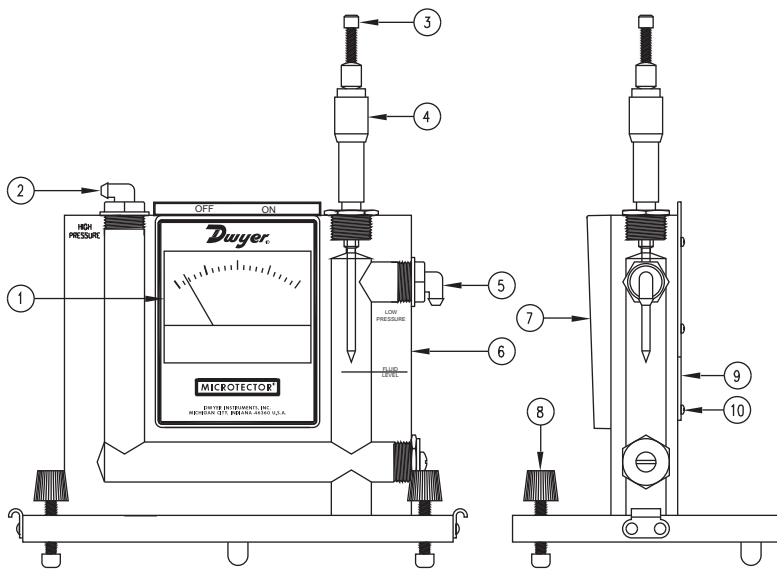

Microtector® Gage

Precision Pressure Measurement

The Microtector® Gage combines the time-proven principles of the Hook Gage type manometer and modern solid-state integrated circuit electronics. It provides an inexpensive means of achieving accuracy and repeatability within $\pm .00025$ inches water column throughout its 0 to 2 inches w.c. range. It is truly a new standard in precision measuring devices.

Principles of Operation

A pressure to be measured is applied to the manometer fluid which is displaced in each leg of the manometer by an amount equal to $1/2$ the applied pressure. A micrometer mounted point is then lowered until it contacts the manometer gage fluid. The instant of contact is detected by completion of a low-power A.C. circuit. Current for this circuit is supplied by a 1.5 volt penlight cell feeding two semiconductor amplifiers which act as a free-running multivibrator operating at a frequency of approximately two kilohertz. Completion of the A.C. circuit activates a bridge rectifier which provides the signal for indication on a sensitive (0 to 50 microamps) D.C. microammeter.

On indication of contact, the operator stops lowering the point and reads the micrometer which indicates one half the applied pressure. By interpolating eight divisions (each being $.000125$ w.c.) between $.001$ micrometer graduations, a total accuracy of $.00025$ can easily be achieved. The micrometer complies with Federal Specification GGG-C-105A and is traceable to a master at the NIST.

Locating and Opening

Stand the Microtector® Gage and case on a firm flat level surface. Remove cover by releasing the latches and lifting it straight up. If it is necessary to move the gage without case, handle only the base plate or clear acrylic block. **(CAUTION: Do not handle gage by grasping meter-electronic package housing Item 7 on drawing.)**

Fluid Level

Level the gage by adjusting the two front leveling screws (Item 8 on drawing) until the bubble in the spirit level is centered in the small circle. After leveling the gage, open both rapid shut-off valve tube connectors (Items 2 and 5). Back off the micrometer (Item 4), if necessary, to make sure that the point is not immersed in the gage fluid. The fluid level in the gage should now coincide with the mark on the right hand bore (Item 6) plus or minus approximately 1/32 inch. If the level of fluid is too high, fluid can be removed with an eye dropper pipette or carefully poured out of the right connection (Item 5).

If the level is too low, remove the top left rapid shut-off valve tube connector (Item 2) and add distilled water pre-mixed with the proper amount of green concentrate. (See maintenance instructions for proportions. After correcting the fluid level, re-install the rapid shut-off connectors and, with these in the open position, re-level the Microtector® Gage. The gage is now ready to be zeroed.

Zeroing

Turn the Micrometer barrel (Item 4) until its lower end just coincides with the zero mark on the scale and the zero on the barrel scale coincides with the vertical line on the internal scale. Note that the internal scale is graduated every .025" from 0 to 1.00 inch and the barrel scale is graduated in one thousandths from 0 to .025". Turn the meter circuit switch at the top of gage to the "on" position. While holding the barrel at the zero position (and with gage level), raise or lower the point by turning the knurled knob (Item 3) until the point is above, but near, the fluid.

Check to be sure that the meter registers zero. Watch the meter, hold the barrel, and lower the point slowly by turning the top knurled knob. As the knob is turned, the point will contact the fluid and the meter pointer will move from zero to some upscales position.

After making contact, turn the point out of the fluid by turning the micrometer barrel counter-clockwise to a reading of .010 or more. Again, watch the meter and, this time, lower the point by turning the micrometer barrel. The point position where the meter pointer begins to move up scale is the zero position. This position should correspond to the zero reading on the micrometer. Adjust the point in relation to the micrometer barrel by turning the top knob while holding the barrel steady. Repeat lowering the point, watching the meter for contact, and adjusting the point until the zero position and zero reading exactly coincide. The gage is now zeroed and should not be moved.

An alternative method of zeroing and reading can be used wherein, instead of zeroing the gage completely, a zero correction reading is taken and recorded, then subtracted from the final reading. Comparable results can be obtained with either method.

Positive Pressure Measurement

With the fluid at its proper level, a pressure of 2.0" water column maximum can be measured. Positive pressure should be applied to the top left connection (Item 2) with the micrometer zeroed as described above. This will permit a simple direct reading to be taken.

After an unknown pressure has been applied at the top left connection, the fluid level will drop in the left bore and rise over the point in the right bore. Note that the indicating meter point has moved upscales because the point is immersed in the fluid. Turn the micrometer counter-clockwise until the point leaves the fluid as indicated by the meter pointer dropping to zero on its scale. Then slowly turn the micrometer down until its point just touches the fluid surface, causing movement of the meter pointer. Withdraw the point and repeat several times, noting each time the micrometer reading where the meter pointer begins. The average of these readings multiplied by two is the pressure applied to the gage. (Avg. reading x 2 = pressure applied in inches w.c. The degree of uncertainty for the operator is indicated by the difference in these readings.

When the readings are complete, the pressure should be removed and the zero setting of Microtector® Gage rechecked. Any change in the zero position will indicate inaccurate readings. Should this happen, the zero-set and pressure measurement procedure should be repeated.

Negative Pressure or Vacuum Measurement

Zero the gage. Connect the source of vacuum or negative pressure to the right-side gage connection (Item 5) and proceed as described under Positive Pressure Measurement section. Remember that the pressure measured in this way is negative.

Differential Pressure Measurement

Differential pressures may be measured by connecting the higher (more positive) pressure to the left connection (Item 2) and the lower pressure to the right connection (Item 5).

Storage

Turn meter circuit switch to "off" position and withdraw the point well clear of fluid (by turning micrometer clockwise) when gage is not in use. This will conserve the batteries and minimize build-up of oxides, etc., on the point. Keep the unit covered and in an area free of strong solvent fumes.

Maintenance

When the meter reading becomes reduced or the pointer movement gets sluggish (with the circuit on and the point in fluid), the following should be done:

(1) Remove the point (by unscrewing) and clean the tip lightly using fine crocus cloth. Wipe off all grit and dirt with a clean rag; reassemble and recheck meter operation.

(2) If the meter operation continues to be sluggish, replace the size AA, 1.5 volt battery. (Replace the battery at least once a year to avoid deterioration of battery and damage to gage. Leakproof alkaline battery is recommended.)

To replace the battery, remove center screw (Item 10) located in the back of the electronic enclosure. Cover (Item 9) will come off, exposing the battery. Pull the old battery out and push a new battery into the battery holder with the positive (center) terminal to the right (to the end marked with + on the holder).

If the fluid becomes contaminated and requires replacement: empty old fluid from gage; flush out with clear water and replace with distilled water and A-126 fluorescein green color concentrate mixed with 3/4 oz. concentrate to each quart of water.

CAUTION:

1. Do not substitute other gage fluids, as proper gage operation depends on use of the specified gage fluid to provide proper surface tension, wetting ability and electrolyte capability with unity specific gravity.

If the gage bore is very dirty, a mild soap solution may be used to aid in cleaning prior to flushing with clear water.

2. Do not clean with liquid soaps, special solvent, de-greasers, aromatic hydrocarbons, etc. Such cleaners and solvents may contain chlorine, fluorine, acetone and related compounds that will permanently damage the gage and prevent proper operation.

Certificate of Calibration

Certificate Number: 743892



JJ Calibrations, Inc.

7724 SE Aspen Summit Drive
Portland, OR 97266-9217
Phone 503.786.3005
FAX 503.786.2994

PFS TECO

11785 SE Hwy 212
Suite 305
Clackamas, OR 97015

PO: 1033

Order Date: 03/08/2021

Authorized By: N/A



Calibrated on: 03/18/2021

*Recommended Due: 03/18/2026

Environment: 19 °C 41 % RH

* As Received: Other - See Remarks

* As Returned: Other - See Remarks

Action Taken: Calibrated

Technician: 126

Property #: 097
User: N/A
Department: N/A
Make: Unknown
Model: 10 Lbs.
Serial #: 097
Description: Mass
Procedure: DCN 500901
Accuracy: Raw Data

Remarks: * Many factors may cause the unit to drift out of calibration before the recommended due date. Any reported error is the absolute value between the reference and the unit. Uncertainties include the effects of the unit.

Data is provided for your determination of acceptability. Received/returned without accessories.

Standards Used

Std ID	Manufacturer	Model	Nomenclature	Due Date	Trace ID
484A	Rice Lake	1kg-10kg (Class ASTM 1)	Mass Set,	05/28/2021	699197
503A	Rice Lake	1mg-200g (Class 0)	Mass Set,	09/11/2021	729241
550A	And (A&D) Co.	HP-30K	Balance 30 Kg	12/31/2021	739307
723A	Rice Lake	1mg-200g (Class 0)	Mass Set,	06/09/2021	723431

Parameter

Measurement Data

Measurement Description	Range	Unit	Reference	Min	Max	*Error	UUT	Uncertainty
Before/After								Accredited = \bar{U}
Mass								
Raw Data		g	4535.92370000	0.0000000	0.0000000	0.1785299	4536.1022299 g	3.5E-01 \bar{U}

This instrument has been calibrated in accordance with the JJ Calibrations Quality Assurance Manual and is traceable to either the SI or to National Institute of Standards and Technology (NIST). The quality system and this certificate are in compliance with ANSI/NCSL Z540-1-1994, ISO/IEC 17025-2017, ISO 10012-1, the ISO 9000 family and QS 9000. The expanded uncertainties of measurements for this calibration are based upon 95% (2 sigma) confidence limits. Unless stated in the comments, certificates reflect the "Simple Acceptance Rule" as specified by JCGM 106:2012. Unless otherwise stated, a test accuracy ratio (TAR) of 4:1, if achievable, is maintained. The results reported herein apply only to the calibration of the item described above. This report may not be reproduced, except in full, without written approval of JJ Calibrations.

Reviewer

3 Issued 03/25/2021

Rev # 15

Inspector



QUALITY CONTROL SERVICES

LABORATORY EQUIPMENT • SALES • SERVICE • CALIBRATION • REPAIRS
2340 SE 11TH Ave. Portland, Oregon 97214 • Box 14831 Portland, Oregon 97293
(503) 236-2712 • FAX (503) 235-2535 • www.qc-services.com



Report of Calibration

Firm: Dirigo Laboratories
Address: 11785 SE Hwy 212, Ste 305
City/State/Zip: Clackamas, OR 97015

Test Completed: 03/21/17
Submitted By: John Steiner
Traceable Number: 20170468

Test Item: 200mg and 100mg Individual Weights
Serial No.: Listed in Table

Manufacturer: Troemner

<u>Material</u>	<u>Assumed Density</u>	<u>Range</u>	<u>Tolerance Class</u>
Stainless Steel	7.95 g/cm ³	200mg & 100mg	ASTM Class 1

Method and Traceability

The procedure used for this calibration is NIST IR 6969 SOP 4 Double Substitution Weighing Design. Standards used for comparison are traceable to the National Institute of Standards and Technology (reports on file) and are part of a comprehensive measurement assurance program for ensuring continued accuracy and traceability within the level of uncertainty reported. The Traceable Number listed above is Traceable to National Standards through an unbroken chain of comparison each having stated uncertainties.

Standards Used:

100g to 1mg Working Standards Were Calibrated: 03/03/17 Due: 03/31/18 Standards ID: 723318
Mass Comparators Used: MET-05 Tested by: D. Thompson

Conventional Mass: “The conventional value of the result of weighing a body in air is equal to the mass of a standard, of conventionally chosen density, at a conventionally chosen temperature, which balances this body at this reference temperature in air of conventionally chosen density. International Recommendation 33 (OIML IR 33 1973, 1979). “Conventional Value of the Result of Weighing in Air” (Previously known as “Apparent Mass vs. 8.0g/cm³”).

Uncertainty Statement: The uncertainty conforms to the ISO Guide to the Expressions of Uncertainty in Measurement. Uncertainty as reported is based on a coverage factor k=2 for an approximate 95 percent level of uncertainty. Uncertainty components include the standard deviation of the process, the uncertainty of the standard used, an uncertainty component associated with the potential drift of the standard used, and the estimated uncertainty related to measuring and determining the air buoyancy effect.

Conventional Mass Values are listed on page 2 of this report.

page 1 of 2

Quality Control Services, Inc.
Metrology Laboratory Manager
E-mail dthompson@qc-services.com

Date: 03/21/17

Signature David S. Thompson

This document shall not be reproduced, except in full, without the written approval of Quality Control Services Mass Laboratory.

Member: National Conference of Standards Laboratories and Weights & Measures



QUALITY CONTROL SERVICES

LABORATORY EQUIPMENT • SALES • SERVICE • CALIBRATION • REPAIRS
2340 SE 11TH Ave. Portland, Oregon 97214 • Box 14831 Portland, Oregon 97293
(503) 236-2712 • FAX (503) 235-2535 • www.qc-services.com



Report of Calibration

Firm: Dirigo Laboratories
Address: 11785 SE Hwy 212, Ste 305
City/State/Zip: Clackamas, OR 97015

Test Completed: 03/21/17
Submitted By: John Steiner
Traceable Number: 20170468

Test Item: 200mg and 100mg Individual Weights
Serial No.: Listed in Table

Manufacturer: Troemner

Laboratory Environment at time of test

Temperature °C	Pressure mmHg	Humidity %RH
21.967	753.44	49.44

Conventional Mass Value

Nominal Value	As Found grams	As Found Correction* (mg)	Uncertainty (mg)	Tolerance (mg)
200mg SN 1000101395	0.2000061	0.0061	0.0026	0.01
100mg SN 1000126267	0.1000046	0.0046	0.0028	0.01

*Correction is the difference between the conventional mass value of a weight and its nominal value.

Comments: These weights were new from the manufacturer and were within ASTM Class 1 tolerances As Found. No adjustments or changes were made so As Found values should be considered to be As Left values.

Accredited by the American Association for Laboratory Accreditation (A2LA) under Calibration Laboratory Code 115953 and Certificate Number 1550.01. This laboratory meets the requirements of ISO/IEC 17025:2005 *General Requirements for the Competence of Testing and Calibration Laboratories*. This laboratory also meets the requirements of ANSI/NCSL Z540-1-1994 and any additional program requirements in the field of calibration.

page 2 of 2

Quality Control Services, Inc.
Metrology Laboratory Manager
E-mail dthompson@qc-services.com

Date: 03/21/17

Signature David S. Thompson

Mettler Toledo
Service Business Unit Industrial
1900 Polaris Parkway
Columbus, OH 43240
1-800-523-5123



Accredited by the American Association
for Laboratory Accreditation (A2LA)
CALIBRATION CERT #1902.01

ISO 17025 Registered
ANSI/NCSL Z540-1 Accredited

Accuracy Calibration Certificate

Customer

Company: PFS-TECO
Address: 11785 SE Hwy 212; Ste 305
City: Clackamas **Contact:** John Steinert
Zip / Postal: 97015-9050
State / Province: Oregon

Weighing Device

Manufacturer: Mettler Toledo **Instrument Type:** Weighing Instrument
Model: PFD774-US11 **Asset Number:** 2
Serial No.: C112381343 **Terminal Model:** IND570
Building: N/A **Terminal Serial No.:** C101887029
Floor: N/A **Terminal Asset No.:** N/A
Room: N/A

Range	Max. Capacity	Readability (d)
1	1000 lb	0.02 lb

Procedure

Calibration Guideline: ASTM E898 - 20
METTLER TOLEDO Work Instruction: 30260953

This calibration certificate including procedures and uncertainty estimation also complies with EURAMET cg-18 v 4.0.

This calibration certificate contains measurements for As Found and As Left calibrations.

The sensitivity/span of the weighing instrument was adjusted before As Left calibration with an external weight.

	Temperature		Humidity	
As Found	Start: 20.0 °C	End: 20.0 °C	Start: 28.0 %	End: 28.0 %
As Left	Start: 20.0 °C	End: 20.0 °C	Start: 28.0 %	End: 28.0 %

Environmental conditions have been verified to ensure the accuracy of the calibration.

This certificate is issued in accordance with the conditions of accreditation granted by A2LA, which is based on ISO/IEC 17025. A2LA has assessed the measurement capability of the laboratory and its traceability to recognized national standards.

As Found Calibration Date: 16-Apr-2021
As Left Calibration Date: 16-Apr-2021
Issue Date: 16-Apr-2021
Requested Next Calibration Date: 30-Apr-2022

Authorized A2LA Signatory: 
Gary Sargent

Measurement Results

Repeatability

Test Load: 500 lb

	As Found	As Left
1	N/A	500.00 lb
2	N/A	500.00 lb
3	N/A	500.00 lb
4	N/A	500.00 lb
5	N/A	500.02 lb
6	N/A	500.02 lb

○ As Found
◆ As Left

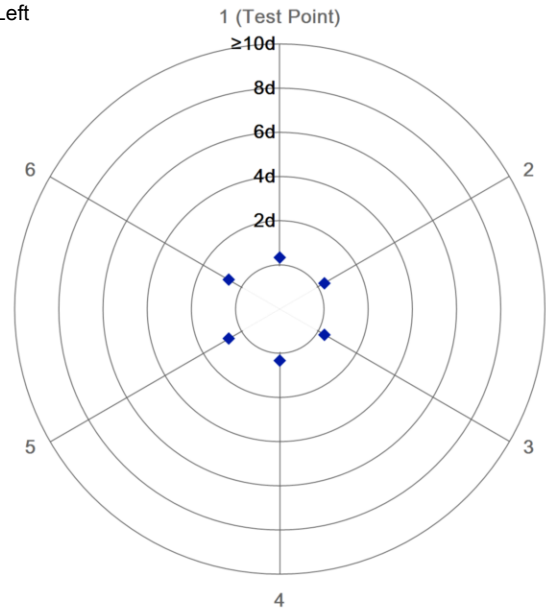

Standard Deviation	N/A	0.010 lb
--------------------	-----	----------

The "d" in the graph represents the readability of the range/interval in which the test was performed.

The results of this graph are based upon the absolute values of the differences from the mean value.

Eccentricity

Test Load: 325 lb

Position	As Found	As Left
1	325.00 lb	325.00 lb
2	325.00 lb	325.00 lb
3	325.00 lb	325.00 lb
4	325.00 lb	325.00 lb
5	325.00 lb	325.00 lb

Maximum Deviation	0.00 lb	0.00 lb
-------------------	---------	---------

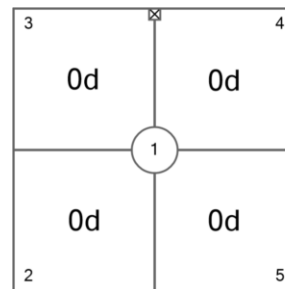

As Found

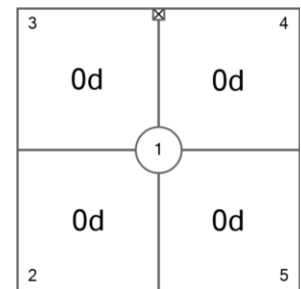

As Left

The "d" in the graph represents the readability of the range/interval in which the test was performed.

Error of Indication

As Found

	Reference Value	Indication	Error of Indication	Expanded Uncertainty	k
1	0 lb	0.00 lb	0.00 lb	N/A	N/A
2 ¹	250 lb	250.00 lb	0.00 lb	N/A	N/A
3 ¹	500 lb	500.00 lb	0.00 lb	N/A	N/A
4 ¹	750 lb	750.00 lb	0.00 lb	N/A	N/A
5	1000 lb	1000.00 lb	0.00 lb	N/A	N/A
6 ¹	750 lb	750.00 lb	0.00 lb	N/A	N/A
7 ¹	500 lb	500.00 lb	0.00 lb	N/A	N/A
8 ¹	250 lb	250.00 lb	0.00 lb	N/A	N/A
9	0 lb	0.00 lb	0.00 lb	N/A	N/A

As Left

	Reference Value	Indication	Error of Indication	Expanded Uncertainty	k
1	0 lb	0.00 lb	0.00 lb	0.028 lb	2.37
2 ¹	250 lb	250.00 lb	0.00 lb	0.051 lb	2
3 ¹	500 lb	500.00 lb	0.00 lb	0.10 lb	2
4 ¹	750 lb	750.00 lb	0.00 lb	0.15 lb	2
5	1000 lb	1000.00 lb	0.00 lb	0.17 lb	2.05
6 ¹	750 lb	750.00 lb	0.00 lb	0.15 lb	2
7 ¹	500 lb	500.00 lb	0.00 lb	0.10 lb	2
8 ¹	250 lb	250.00 lb	0.00 lb	0.051 lb	2
9	0 lb	0.00 lb	0.00 lb	0.028 lb	2.37

¹The calculated uncertainty was replaced by the CMC (Calibration and Measurement Capabilities) value because the calculated uncertainty was smaller than the CMC value.

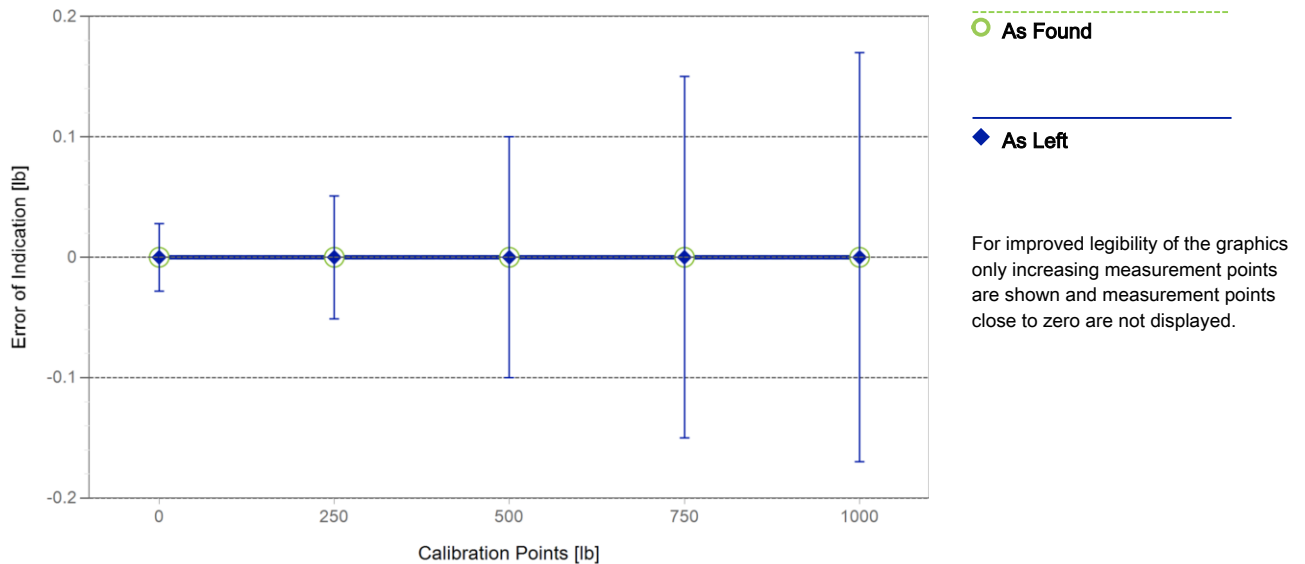

The uncertainty stated is the expanded uncertainty at calibration obtained by multiplying the standard combined uncertainty by the coverage factor k - which can be larger than 2 according to ASTM E898 and EURAMET cg-18. The value of the measurand lies within the assigned range of values with a probability of approximately 95%.

The user is responsible for maintaining environmental conditions and the settings of the weighing instrument when it was calibrated.

Test Equipment

All weights used for metrological testing are traceable to national or international standards. The weights were calibrated and certified by an accredited calibration laboratory.

Weight Set 1: NIST NIST-F

Weight Set No.:	<u>182 50's & 25's</u>	Date of Issue:	<u>25-Jun-2019</u>
Certificate Number:	<u>OR-19-186-F</u>	Calibration Due Date:	<u>30-Jun-2021</u>

Remarks

Equipment condition: Good

Calibration after installation

The recording of false fictitious or fraudulent statements or entries on this document may be punishable as a felony under federal Statute

End of Accredited Section

The information below and any attachments to this calibration certificate are not part of the accredited calibration.

Measurement Uncertainty of the Weighing Instrument in Use

Stated is the expanded uncertainty with k=2 in use. The formula shall be used for the estimation of the uncertainty under consideration of the errors of indication. The value R represents the net load indication in the unit of measure of the device.

Temperature coefficient for the evaluation of the measurement uncertainty in use: 10.0 · 10⁻⁶ / K

Temperature range on site for the evaluation of the measurement uncertainty in use: 10 K

Linearization of Uncertainty Equation

Range			As Found	As Left
	d	Max		
1	0.02 lb	1000 lb	N/A	$U_1 = 0.026 \text{ lb} + 0.0000818 \text{ lb/lb} \cdot R$

To optimize the stability of the linearization, besides of the zero load only increasing measurement points with a test load of 5% of the measurement range or larger are taken for the calculation of the linear equation.

Absolute and Relative Measurement Uncertainty in Use for Various Net Indications (Examples)

Net Indication	As Found		As Left	
1.00 lb	N/A	N/A	0.026 lb	2.6%
10.00 lb	N/A	N/A	0.027 lb	0.27%
100.00 lb	N/A	N/A	0.034 lb	0.034%
500.00 lb	N/A	N/A	0.067 lb	0.013%
1000.00 lb	N/A	N/A	0.11 lb	0.011%

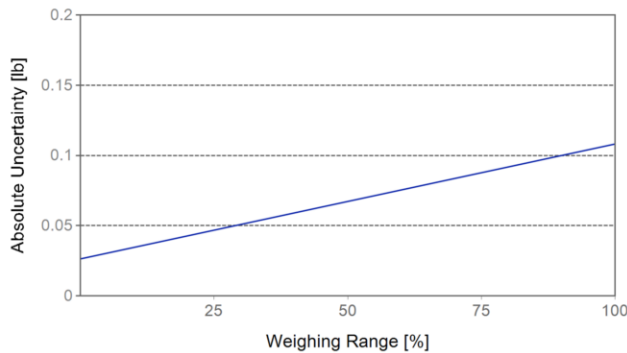

As Found

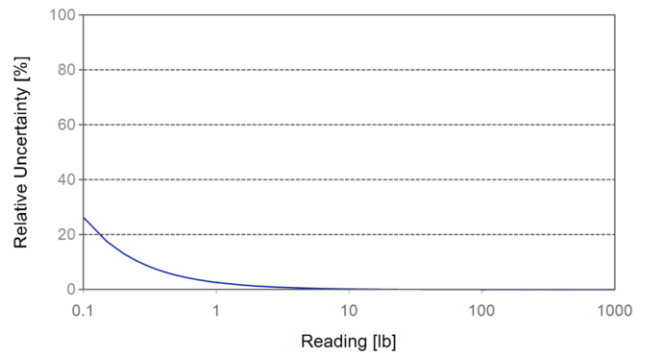

As Left

Handbook 44 Tolerance Assessment(Acceptance)

Assessment done without considering measurement uncertainty.

The measurements from the attached calibration certificate were assessed against the Tolerances defined by NIST Handbook 44.

The range of measurements for both Eccentricity and Repeatability (if performed) tests is assessed against Maintenance Tolerances.

Overall **As Found** **As Left**

✔ ✔ ✔ = Passed
✘ = Failed

Weighing Device

Range	Max. Capacity	Readability (d)	Verification Scale Interval (e)	Class
1	1000 lb	0.02 lb	0.02 lb	III

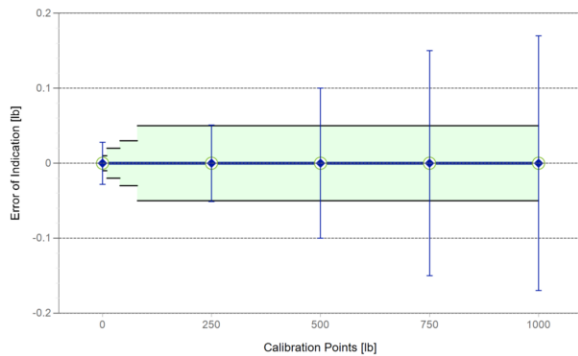

Tolerances according to NIST Handbook 44

Test Load		Tolerance
From	To	
0.00 lb	0.00 lb	0.005 lb
0.02 lb	10.00 lb	0.01 lb
10.02 lb	40.00 lb	0.02 lb
40.02 lb	80.00 lb	0.03 lb
80.02 lb	1000.00 lb	0.05 lb

○ As Found
 ◆ As Left
 — Tolerance

Eccentricity and Repeatability

Test	Test Load	Tolerance	As Found		As Left	
			Max. Error / Range	Result	Max. Error / Range	Result
Eccentricity (Max. Error)	325 lb	0.05 lb	0.00 lb	✔	0.00 lb	✔
Eccentricity (Range)	325 lb	0.1 lb	0.00 lb	✔	0.00 lb	✔
Repeatability (Max. Error)	500 lb	0.05 lb	N/A	N/A	0.02 lb	✔
Repeatability (Range)	500 lb	0.10 lb	N/A	N/A	0.02 lb	✔

Max. Error: Maximum of the absolute values of the individual errors.

Range: Difference between largest and smallest measurement value.

Error of Indication

	Reference Value	Tolerance	As Found		As Left	
			Error of Indication	Result	Error of Indication	Result
1	0 lb	0.01 lb	0.00 lb	✔	0.00 lb	✔
2	250 lb	0.05 lb	0.00 lb	✔	0.00 lb	✔
3	500 lb	0.05 lb	0.00 lb	✔	0.00 lb	✔
4	750 lb	0.05 lb	0.00 lb	✔	0.00 lb	✔
5	1000 lb	0.05 lb	0.00 lb	✔	0.00 lb	✔
6	750 lb	0.05 lb	0.00 lb	✔	0.00 lb	✔
7	500 lb	0.05 lb	0.00 lb	✔	0.00 lb	✔
8	250 lb	0.05 lb	0.00 lb	✔	0.00 lb	✔
9	0 lb	0.01 lb	0.00 lb	✔	0.00 lb	✔